

Libretto di uso e manutenzione

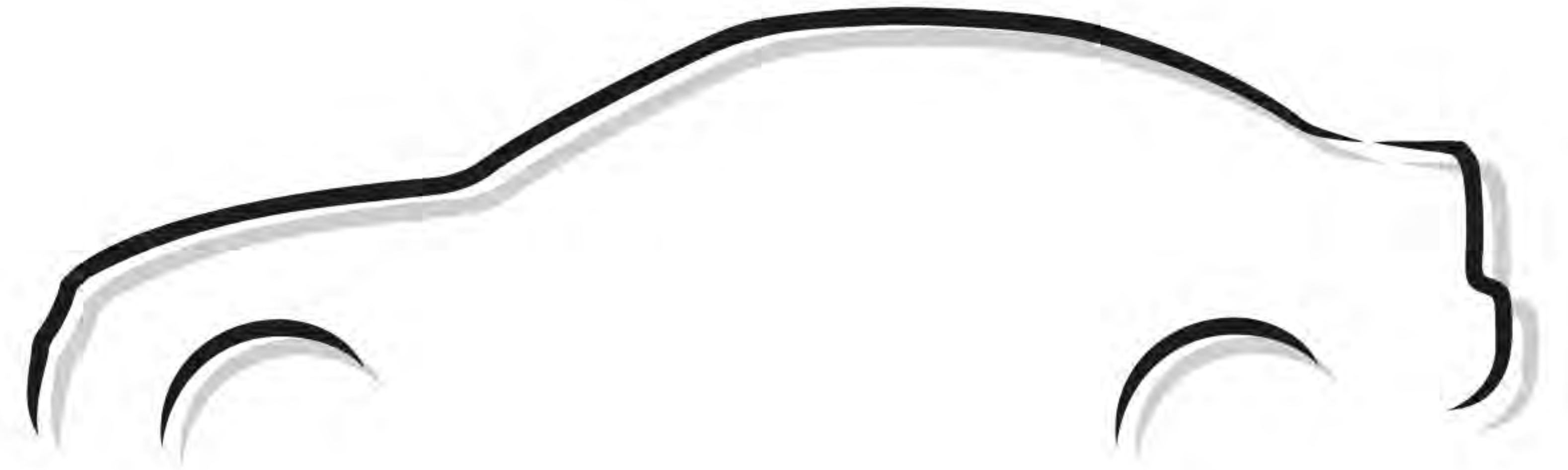

IMPREZA

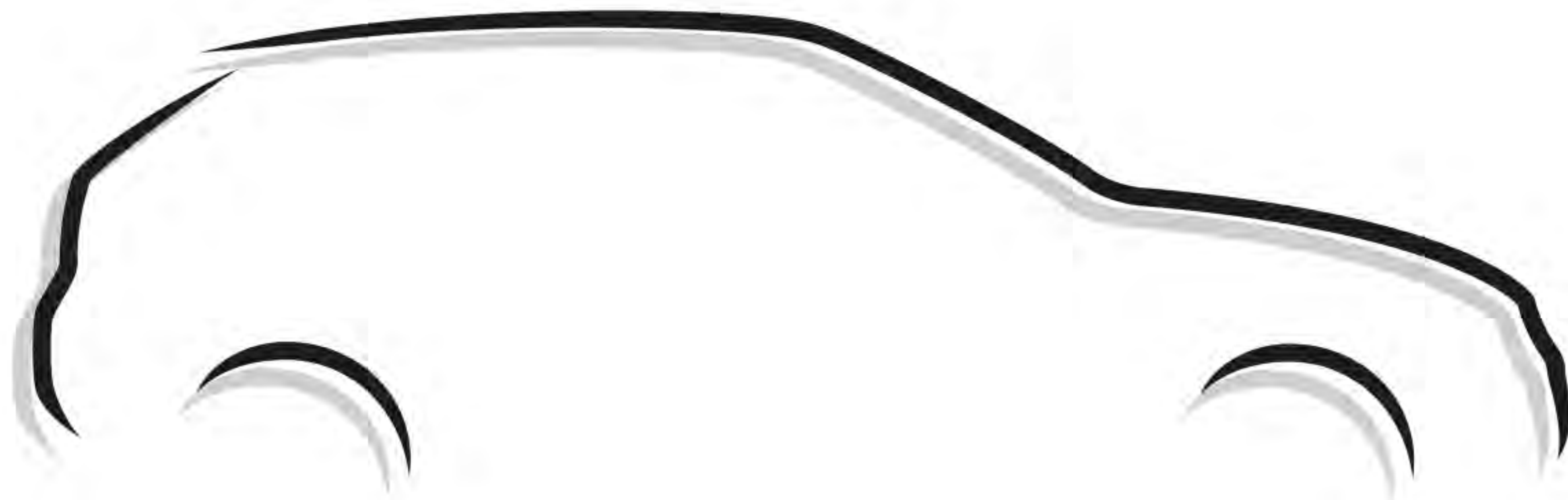

SUBARU

Premessa

Congratulazioni per aver scelto un veicolo SUBARU. Questo Libretto di uso e manutenzione contiene tutte le informazioni necessarie per mantenere il vostro veicolo SUBARU in condizioni eccellenti e per rendere il più efficace possibile il sistema di controllo delle emissioni per la riduzione delle sostanze nocive. Vi invitiamo a leggere attentamente questo libretto per conoscere meglio il vostro veicolo e il suo funzionamento. Per ulteriori informazioni non contenute in questo Libretto di uso e manutenzione, come i dettagli su riparazioni o regolazioni, vi invitiamo a contattare il concessionario SUBARU presso il quale avete acquistato il vostro veicolo SUBARU oppure il concessionario SUBARU più vicino.

Informazioni, dati tecnici e illustrazioni contenuti in questo libretto sono quelli in vigore alla data di stampa. SUBARU CORPORATION si riserva il diritto di apportare qualsiasi tipo di modifica a dati tecnici e design in ogni momento senza obbligo di preavviso né di modifica dei veicoli già circolanti. Questo Libretto di uso e manutenzione riguarda tutti i modelli del veicolo e descrive tutti gli accessori, compresi quelli installati in fabbrica. È pertanto possibile che venga riportata la descrizione di accessori che non sono presenti sul vostro veicolo.

Lasciare questo libretto sul veicolo quando viene rivenduto. Il successivo proprietario avrà bisogno delle informazioni contenute in esso.

NOTA: Con “concessionario SUBARU” ci si riferisce ad un concessionario e/o un’officina autorizzata SUBARU.

SUBARU CORPORATION, TOKYO, JAPAN

“SUBARU” e il logo della costellazione con sei stelle sono marchi registrati di SUBARU CORPORATION.

Il presente manuale descrive il seguente tipo di veicolo.

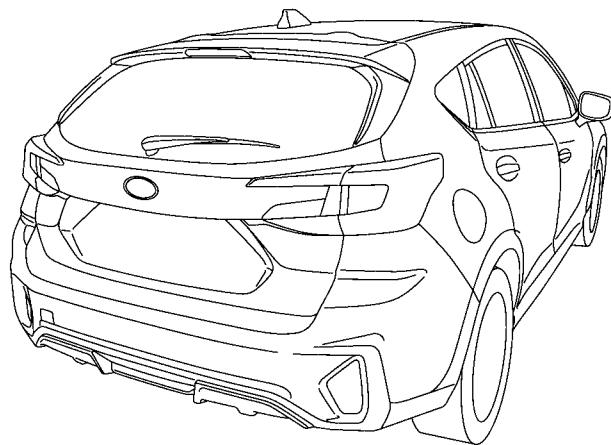
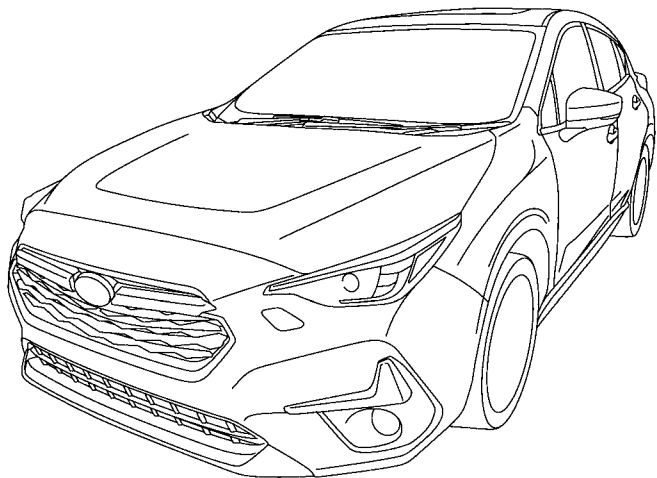

002206

Indice per argomenti

<i>Introduzione</i>	1	
<i>Indice illustrato</i>	25	
<i>Sedile, cintura di sicurezza e airbag SRS</i>	39	Capitolo 1
<i>Porte e serrature</i>	121	Capitolo 2
<i>Strumentazione e comandi</i>	157	Capitolo 3
<i>Climatizzazione</i>	259	Capitolo 4
<i>Autoradio</i>	273	Capitolo 5
<i>Equipaggiamenti interni</i>	275	Capitolo 6
<i>Avviamento e guida</i>	297	Capitolo 7
<i>Consigli per la guida</i>	377	Capitolo 8
<i>In caso di emergenza</i>	393	Capitolo 9
<i>Cura del veicolo</i>	425	Capitolo 10
<i>Manutenzione e assistenza</i>	433	Capitolo 11
<i>Dati tecnici</i>	489	Capitolo 12
<i>Supplemento</i>	501	Capitolo 13
<i>Indice</i>	553	Capitolo 14

●	Garanzia	2
●	Come utilizzare il presente Libretto di uso e manutenzione	2
	Utilizzo del Libretto di uso e manutenzione	2
	Avvisi di sicurezza	3
	Simbolo di sicurezza	3
	Lista delle abbreviazioni	4
●	Simboli sul veicolo	5
●	Precauzioni di sicurezza durante la guida.....	5
	Cinture di sicurezza e airbag SRS	5
	Sicurezza dei bambini.....	6
	Gas di scarico del motore (monossido di carbonio).....	7
	Alcool e guida	8
	Medicinali e guida.....	8
	Guida in condizioni di stanchezza o sonnolenza	9
	Modifiche al veicolo.....	9

	Autotelefono/telefono cellulare e guida.....	9
	Guida di veicolo dotati di sistema di navigazione.....	9
	Guida con animali domestici a bordo	9
	Pressione dei pneumatici	10
	Aggiunta di accessori	10
	Funzionamento del veicolo.....	11
●	Informazioni generali	12
	Indicatore di cambio marcia	12
●	Direttiva europea 2006/66/CE relativa a pile e accumulatori	13
●	Caratteristiche del sistema e-BOXER	14
	Informazioni generali sullo spegnimento/riavvio del motore termico e del motore elettrico	14
	Componenti	16
	Precauzioni di sicurezza.....	18
	Informazioni generali.....	20

Garanzia

Tutte le informazioni di garanzia, compresi i dettagli della copertura e delle esclusioni, sono contenute nel “Manuale di Garanzia e Manutenzione”. Leggere con attenzione le presenti informazioni.

Come utilizzare il presente Libretto di uso e manutenzione

■ Utilizzo del Libretto di uso e manutenzione

Prima di utilizzare il veicolo leggere attentamente il presente libretto. Per proteggere il conducente e prolungare la durata di servizio del veicolo, seguire le istruzioni contenute nel presente libretto. La mancata osservanza di queste istruzioni può provocare gravi lesioni e danni al veicolo.

Il presente libretto è composto di 14 capitoli. Ogni capitolo inizia con un breve indice dei contenuti, in modo che con una rapida occhiata si può capire se quel capitolo contiene le informazioni desiderate.

Introduzione

Il presente capitolo fornisce informazioni generali da leggere prima di mettersi alla guida.

Indice illustrato

Il presente capitolo fornisce informazioni sulle dotazioni del veicolo con illustrazioni.

Capitolo 1: Sedile, cintura di sicurezza e airbag SRS

Questo capitolo descrive come utilizzare i sedili e le cinture di sicurezza e contiene le precauzioni relative agli airbag SRS.

Capitolo 2: Porte e serrature

Questo capitolo descrive come funzionano le chiavi, i bloccaggi e i finestrini.

Capitolo 3: Strumentazione e comandi

Questo capitolo descrive il funzionamento delle spie sul quadro strumenti e come utilizzare la strumentazione e gli altri comandi.

Capitolo 4: Climatizzazione

Questo capitolo descrive come utilizzare i comandi della climatizzazione.

Capitolo 5: Autoradio

Questo capitolo fornisce informazioni sull'impianto audio.

Capitolo 6: Equipaggiamenti interni

Questo capitolo descrive come utilizzare gli equipaggiamenti interni.

Capitolo 7: Avviamento e guida

Questo capitolo descrive come avviare e utilizzare la vostra SUBARU.

Capitolo 8: Consigli per la guida

Questo capitolo descrive come utilizzare la vostra SUBARU in diverse condizioni e fornisce alcuni consigli per una guida sicura.

Capitolo 9: In caso di emergenza

Questo capitolo descrive le azioni da intraprendere in caso di problemi, come la foratura di un pneumatico oppure il surriscaldamento del motore.

Capitolo 10: Cura del veicolo

Questo capitolo descrive come curare la carrozzeria della vostra SUBARU.

Capitolo 11: Manutenzione e assistenza

Questo capitolo descrive quando occorre portare il vostro veicolo SUBARU presso un concessionario SUBARU per i necessari interventi di assistenza e come mantenere il veicolo in condizioni di perfetta efficienza.

Capitolo 12: Dati tecnici

Questo capitolo fornisce dati relativi alle dimensioni e alle capacità del vostro veicolo SUBARU.

Capitolo 13: Supplemento

Questo capitolo fornisce informazioni supplementari in conformità alle normative di alcuni paesi.

Capitolo 14: Indice

Questo è un elenco alfabetico di tutto ciò che è contenuto in questo libretto. Si può utilizzarlo per eseguire una ricerca rapida.

Per il sistema EyeSight:

Per maggiori dettagli sul sistema EyeSight, fare riferimento al supplemento del Libretto di uso e manutenzione per il sistema EyeSight.

A seconda delle specifiche, il veicolo mostrato nelle illustrazioni può essere diverso da quello in vostro possesso in termini di apparecchiature.

■ Avvisi di sicurezza

Nel presente libretto sono contenuti una serie di avvisi identificati con AVVERTENZA, ATTENZIONE, e NOTA.

Tali avvisi vi mettono al corrente della presenza di un potenziale pericolo che potrebbe provocare danni a sé o agli altri. Vi invitiamo a leggere attentamente tali avvisi nonché tutte le altre sezioni di questo libretto al fine di capire meglio come utilizzare in piena sicurezza la vostra SUBARU.

**AVVERTENZA**

L'avviso **AVVERTENZA** indica una situazione la cui mancata osservanza può dare origine a lesioni personali gravi, anche mortali.

**ATTENZIONE**

L'avviso **ATTENZIONE** indica una situazione la cui mancata osservanza può causare lesioni personali e/o danni al veicolo.

NOTA

Una **NOTA** fornisce informazioni o consigli su come utilizzare al meglio il vostro veicolo.

■ Simbolo di sicurezza

000013

Nel presente libretto si può trovare il simbolo del cerchio barrato. Questo simbolo significa "Vietato", "Non fare questo", o "Evitare che questo accada", a seconda del contesto.

■ Lista delle abbreviazioni

Si possono trovare diverse abbreviazioni in questo libretto. Il significato delle abbreviazioni è riportato nella seguente lista.

Abbreviazio- ne	Significato
ABS	Anti-lock brake system (Sistema antibloccaggio freni)
A/C	Air conditioner (Condizionatore d'aria)
ALR	Automatic locking retractor (Riavvolgitore a bloccaggio automatico)
ALR/ELR	Automatic locking retractor/ Emergency locking retractor (Riavvolgitore a bloccaggio automatico/riavvolgitore a bloccaggio di emergenza)
AVH	Auto Vehicle Hold (Frenata automatica veicolo)
AWD	All-wheel drive (Trazione integrale)
BSD	Blind spot detection (Rilevamento zone morte)
CVT	Continuously variable transmission (Cambio a variazione continua)
EBD	Electronic brake force distribution (Distribuzione elettronica della forza frenante)
ELR	Emergency locking retractor (Riavvolgitore a bloccaggio di emergenza)

Abbreviazio- ne	Significato
EV	Electric vehicle (Veicolo elettrico)
GPS	Global positioning system (Sistema di posizionamento globale)
HBA	High beam assist (Funzione di assistenza abbaglianti)
LCA	Lane Change assist (Assistenza cambio corsia)
LED	Light emitting diode (Diodo ad emissione luminosa)
LHD	Left-hand drive (Con guida a sinistra)
MPW	Maximum permissible weight (Carico massimo ammissibile)
OBD	On-board diagnostics (Diagnosi di bordo)
RAB	Reverse Automatic Braking (Frenata automatica in retromarcia)
RCTA	Rear cross traffic alert (Avviso traffico in attraversamento posteriore)
MPAW posteriore	Maximum permissible rear axle weight (Carico massimo ammissibile sull'assale posteriore)
RHD	Right-hand drive (Con guida a destra)
RON	Research octane number (Numero di Ottano di Ricerca)



Abbreviazio- ne	Significato
SI-DRIVE	SUBARU Intelligent Drive
SRH	Steering Responsive Headlight (Fari con assistenza alla svolta)
SRS	Supplemental restraint system (Sistema di ritenuta supplementare)
SRVD	Subaru Rear Vehicle Detection (Rilevamento veicolo posteriore Subaru)
TPMS	Tire pressure monitoring system (Sistema di monitoraggio pressione dei pneumatici)

Simboli sul veicolo

Seguono alcuni dei simboli presenti sul veicolo.

Per le spie di avvertimento e indicazione, fare riferimento a “Spie di indicazione e avvertimento” P36.

Simbolo	Nome
	AVVERTENZA
	ATTENZIONE
	Leggere attentamente le presenti istruzioni
	Indossare occhiali protettivi
	L'elettrolito della batteria contiene acido solforico
	Tenere fuori dalla portata dei bambini

Simbolo	Nome
	Tenere lontano da fiamme libere
	Evitare esplosioni

Precauzioni di sicurezza durante la guida

■ Cinture di sicurezza e airbag SRS

AVVERTENZA

- Tutte le persone presenti nel veicolo devono allacciarsi le cinture di sicurezza **PRIMA** che il veicolo si metta in movimento. Altrimenti, il rischio di riportare gravi lesioni in caso di brusca frenata o di incidente è notevolmente maggiore.
- Al fine di ottenere la massima protezione in caso di incidente, il conducente e tutti i passeggeri devono indossare sempre le cinture di sicurezza quando si trovano nel veicolo. La presenza degli airbag SRS (Sistema di ritenuta supplementare) non elimina la necessità di indossare le cinture di sicurezza. Se utilizzato in combinazione con le cinture di sicurezza, l'airbag SRS offre agli occupanti del veicolo la massima protezione possibile in caso di incidente grave.
Non allacciandosi la cintura di

sicurezza, la possibilità di riportare lesioni anche mortali in caso di incidente è maggiore, perfino in presenza degli airbag SRS.

- L'airbag SRS si gonfia con estrema velocità e forza. Gli occupanti che non sono seduti in posizione eretta corretta all'attivazione dell'airbag SRS potrebbero subire gravi lesioni. L'airbag SRS ha bisogno di spazio sufficiente per gonfiarsi, quindi il conducente deve sempre sedere in posizione eretta e ben arretrata sul sedile più lontano possibile dal volante conservando comunque il pieno controllo del veicolo; il passeggero anteriore deve spostare il sedile più indietro possibile e sedere in posizione eretta e ben arretrata.

Per le istruzioni e le precauzioni, leggere attentamente le seguenti sezioni.

- Per il sistema delle cinture di sicurezza, fare riferimento a “Cinture di sicurezza” ☞P54.
- Per il sistema airbag SRS, fare riferimento a “Airbag SRS (airbag Sistema di Ritenuta Supplementare)” ☞P89.

■ Sicurezza dei bambini



AVVERTENZA

- Non tenere mai bambini in grembo o in braccio quando il veicolo è in movimento. In caso di incidente il passeggero non è in grado di proteggere il bambino da eventuali lesioni, dal momento che il bambino resterebbe intrappolato tra il passeggero che lo regge e le parti interne dell'abitacolo.
- SUBARU consiglia vivamente di far sedere TUTTI i neonati e i bambini (anche quelli con sistemi di ritenuta per bambini) sul sedile POSTERIORE, adeguatamente trattenuti con un sistema di ritenuta per bambini o una cintura di sicurezza, a seconda di quale soluzione è adeguata all'età, all'altezza e al peso del bambino. L'airbag SRS si gonfia con notevole velocità e forza e può pertanto ferire o uccidere un bambino, soprattutto se il bambino non è legato o legato in maniera impropria. Poiché il bambino è più leggero e più fragile di un adulto, è esposto

maggiormente al rischio di lesioni causate dal gonfiaggio dell'airbag. Secondo le statistiche sugli incidenti, i bambini sono più protetti se sistemati sui sedili posteriori. Per le istruzioni e le precauzioni relative ai sistemi di ritenuta per bambini, fare riferimento a “Sistemi di ritenuta per bambini” ☞P68.



Etichetta di avvertenza

A AIRBAG

AVVERTENZA

- Non usare MAI un sistema di ritenuta per bambini rivolto in

direzione opposta alla marcia su un sedile protetto da un AIRBAG ATTIVO di fronte ad esso, poiché si possono verificare LESIONI GRAVI o la MORTE del BAMBINO.

- Con i bambini sui sedili posteriori, ruotare sempre le chiusure di sicurezza per bambini in posizione "LOCK". Se il bambino apre involontariamente la porta e cade dalla vettura, può riportare gravi lesioni. Fare riferimento a "Chiusure di sicurezza per bambini" [P148](#).
- Bloccare sempre il finestrino del passeggero con l'apposito interruttore quando vi sono bambini a bordo. La mancata osservanza di questa precauzione potrebbe portare a lesioni, se il bambino dovesse azionare gli alzacristalli elettrici. Fare riferimento a "Finestrini" [P149](#).
- Non lasciare mai a bordo bambini, adulti o animali incustoditi. Potrebbero infatti mettere in funzione involontariamente il veicolo e procurare lesioni a se stessi e ad altri. Inoltre, in giorni molto caldi o assolati, la temperatura in un veicolo chiuso può aumentare notevolmente e provocare gravi

lesioni o la morte del bambino.

- Quando si lascia il veicolo, chiudere tutti i finestrini e bloccare le porte.
- Per le istruzioni e le precauzioni, leggere attentamente le seguenti sezioni.
- Per il sistema delle cinture di sicurezza, fare riferimento a "Cinture di sicurezza" [P54](#).
 - Per il sistema di ritenuta per bambini, fare riferimento a "Sistemi di ritenuta per bambini" [P68](#).
 - Per il sistema airbag SRS, fare riferimento a "Airbag SRS (airbag Sistema di Ritenuta Supplementare)" [P89](#).

■ Gas di scarico del motore (monossido di carbonio)

AVVERTENZA

- Non inalare i gas di scarico del motore. Essi contengono il monossido di carbonio, un gas inodore e incolore che, se inalato, può risultare pericoloso o addirittura letale.
- Tenere sempre in perfette condizioni l'impianto di scarico del veicolo per evitare che i gas di

scarico penetrino nell'abitacolo.

- Non fare mai girare il motore in un ambiente chiuso tipo garage se non per il breve tempo necessario per far entrare o uscire il veicolo.
- Non rimanere a lungo all'interno di un veicolo parcheggiato con il sistema e-BOXER in funzione. Se ciò fosse indispensabile, usare il ventilatore per far entrare aria dall'esterno nell'abitacolo.
- Mantenere sempre la griglia di ingresso del ventilatore frontale libera da neve, foglie o altre ostruzioni che possano compromettere il funzionamento del sistema di ventilazione.
- Se si ha il sospetto che i gas di scarico penetrino nell'abitacolo, verificare subito il problema e risolverlo al più presto. In tali condizioni viaggiare sempre con i finestrini completamente aperti.
- Tenere sempre chiuso il portellone posteriore durante la guida in modo da prevenire l'entrata di gas di scarico.

■ Alcool e guida



AVVERTENZA

Mettersi alla guida dopo aver bevuto alcolici è molto pericoloso. La presenza di alcool nel sangue rallenta i riflessi, altera le percezioni, la valutazione e l'attenzione durante la guida. Guidare dopo aver bevuto – anche piccole quantità di alcool – aumenta il rischio di incidenti gravi o fatali, di causare lesioni o la morte di se stessi, dei passeggeri e di altre persone. Inoltre in caso di ferite in un incidente, l'alcool può renderne più gravi le conseguenze.

Evitare di bere e poi guidare.

La guida in stato di ebbrezza è una delle più frequenti cause di incidente. Poiché le persone reagiscono in modo diverso all'alcool, si può avere un livello di alcool nel sangue al di sotto del limite legale, ma essere ugualmente in stato di ebbrezza. La cosa migliore è evitare di bere e guidare.

■ Medicinali e guida



AVVERTENZA

Ci sono alcuni medicinali (sia da banco che da ricetta) che provocano rallentamento dei riflessi, delle percezioni, della valutazione e dell'attenzione. Guidando il veicolo dopo aver assunto tali medicinali, il rischio di essere coinvolti in un incidente grave o mortale è maggiore sia per voi, che per i vostri passeggeri e altre persone.

Se si prendono dei medicinali, verificare se possono provocare effetti pericolosi durante la guida facendo una verifica con il medico o il farmacista o leggendo attentamente il foglio illustrativo allegato alla confezione del medicinale. Non guidare dopo aver preso medicinali che inducono sonnolenza o che influiscono sulla capacità di condurre con sicurezza un veicolo a motore. Se la salute richiede l'assunzione di medicinali, consultare il medico.

Non guidare mai sotto l'influsso di droghe che alterano lo stato mentale. Per la vostra salute e benessere, vi consigliamo di non assumere comunque droghe illegali e di sottoporsi a trattamento disintossicante in

caso di dipendenza.

■ Guida in condizioni di stanchezza o sonnolenza

AVVERTENZA

Se siete stanchi o assonnati i riflessi risultano rallentati e le capacità di valutazione, l'attenzione e le percezioni diminuiscono. Guidare in condizioni di stanchezza o sonnolenza aumenta il rischio di gravi incidenti per voi, i passeggeri e altre persone.

Non proseguire la marcia in questo stato o fermarsi a riposare in uno spazio sicuro. Durante i lunghi viaggi è consigliabile eseguire delle tappe per rinfrescarsi prima di proseguire il viaggio. Se possibile, si consiglia di alternarsi con altri alla guida del veicolo.

■ Modifiche al veicolo

AVVERTENZA

Non rimuovere l'impianto di navigazione e/o audio SUBARU originale. Potrebbe essere impossibile utilizzare le seguenti funzioni.

- Display strumento combinato (LCD a colori)
- Immagine retrovisione e linee di guida
- Impostazioni veicolo
- Climatizzazione
- Orologio

ATTENZIONE

Il veicolo non deve mai essere modificato. Le modifiche possono alterare le prestazioni, l'affidabilità e la sicurezza del veicolo, oltre a dare origine a possibili violazioni di legge. Inoltre eventuali modifiche del veicolo possono causare il decadimento della copertura della garanzia.

■ Autotelefono/telefono cellulare e guida

ATTENZIONE

Non utilizzare l'autotelefono/cellulare durante la guida; ciò può distrarre l'attenzione dalla guida e essere causa di incidenti. Se si desidera usare l'autotelefono/telefono cellu-

lare, parcheggiare in un luogo sicuro fuori dalla sede stradale. In alcuni paesi possono essere usati durante la guida solo telefoni con vivavoce.

■ Guida di veicolo dotati di sistema di navigazione

AVVERTENZA

Non permettere che il monitor distolga la vostra attenzione dalla guida. Inoltre non adoperare i comandi del sistema di navigazione durante la guida. La conseguente perdita di attenzione dalla guida può portare a incidenti. Se si desidera adoperare i comandi del sistema di navigazione, togliersi dalla strada e fermare il veicolo in un luogo sicuro.

■ Guida con animali domestici a bordo

Tenere a bordo animali domestici liberi di muoversi nell'abitacolo può interferire con la guida e creare pericolose distrazioni. In caso di collisione o di brusca frenata gli animali o le gabbie possono essere facilmente proiettati all'interno del veicolo causando lesioni al conducente e agli altri

passaggeri. Inoltre gli animali stessi possono subire lesioni. Per la loro stessa sicurezza, assicurare gli animali in maniera adeguata. Assicurare l'animale con delle apposite cinghie da viaggio fissate al sedile posteriore con la cintura di sicurezza, o utilizzare una gabbia per animali domestici da assicurare al sedile posteriore facendo passare la cintura di sicurezza attraverso le maniglie della gabbia. Non assicurare mai l'animale o la gabbia sul sedile del passeggero anteriore. Per ulteriori informazioni consultare un veterinario, la Protezione Animali più vicina o un negozio specializzato.

■ Pressione dei pneumatici

Controllare e regolare se necessario la pressione di ogni pneumatico almeno una volta al mese e prima di ogni lungo viaggio.

Controllare la pressione dei pneumatici quando i pneumatici sono freddi. Utilizzando un manometro, regolare la pressione dei pneumatici secondo i valori indicati sulla targhetta della pressione dei pneumatici. Per informazioni più dettagliate, fare riferimento a "Pneumatici e ruote" P459.



AVVERTENZA

La guida ad alta velocità con la pressione dei pneumatici eccessivamente bassa può provocare il surriscaldamento e gravi deformazioni dei pneumatici. Un rapido aumento di temperatura può provocare il distacco del battistrada e la distruzione dei pneumatici. La conseguente perdita di controllo del veicolo può portare ad incidenti.

■ Aggiunta di accessori



AVVERTENZA

- **Non fissare accessori, etichette o adesivi (diversi da quelli applicati per comprovare l'avvenuta ispezione) sul parabrezza.** Questi elementi potrebbero ostruire la visuale.
- **Se è necessario applicare accessori al parabrezza, ad esempio un dispositivo elettronico per il pagamento automatico al casello autostradale (ETC) oppure un pass di sicurezza, vi consigliamo di consultare il concessionario SUBARU per indicazioni sulla**

posizione corretta.

- **Non collegare al connettore di trasmissione dati (porta OBDII) accessori o dispositivi non approvati.** Questo connettore deve essere utilizzato solo con dispositivi diagnostici compatibili per l'ispezione e la manutenzione da parte di un tecnico autorizzato che utilizza strumenti di assistenza autorizzati. Il collegamento di dispositivi non autorizzati, ad esempio un dispositivo di monitoraggio del comportamento del conducente, può avere effetti negativi sui sistemi del veicolo, compresi i sistemi di sicurezza, o consentire ad altri di accedere alle informazioni memorizzate nel veicolo. L'uso di dispositivi non autorizzati può anche causare malfunzionamenti imprevisti, come ad esempio la scarica improvvisa della batteria, o può danneggiare i sistemi del veicolo. La garanzia del produttore non copre componenti che non funzionano correttamente o non funzionano affatto, o che hanno subito danni a causa dell'uso di un dispositivo non autorizzato con il connettore di tra-

smissione dati.

■ Funzionamento del veicolo

- ▼ Prima di lasciare il veicolo incustodito

ATTENZIONE

Accertarsi di bloccare le porte del veicolo e di avere con sé la chiave di accesso elettronica.

Oltre al rischio di furto, il veicolo potrebbe venire vandalizzato o manomesso in altro modo, ad esempio mediante l'installazione di dispositivi elettronici sospetti, con conseguenti complicazioni inattese.

- ▼ Conservazione della targhetta numero chiave

NOTA

- Il numero chiave è necessario per riparare il veicolo o per richiedere un duplicato della chiave di accesso elettronica. Se la targhetta su cui è riportato tale numero dovesse essere smarrita, non sarà possibile richiedere un duplicato della chiave di accesso elettronica. Per evitare che

venga rubata, non lasciarla all'interno del veicolo e conservarla in un luogo sicuro. Fare riferimento a "Sistema di accesso senza chiave con avviamento a pulsante" P123.

- In caso di smarrimento della chiave, si raccomanda di cancellare la registrazione della chiave di accesso elettronica smarrita per prevenire il furto del veicolo. La registrazione della chiave di accesso elettronica può essere cancellata solo presso un concessionario SUBARU. Si consiglia di rivolgersi a un concessionario SUBARU. Fare riferimento a "Chiave sostitutiva" P139.

- ▼ Modifiche al veicolo

AVVERTENZA

- Non installare componenti, non eseguire regolazioni personalizzate né cablaggi o altre operazioni non idonee al veicolo.
- Non collegare accessori ai cavi o ai connettori del veicolo, a meno che non si tratti di prodotti originali SUBARU. La garanzia del veicolo SUBARU non copre gli eventuali malfunzionamenti causati dal collegamento al veicolo di prodotti diversi da quelli indi-

cati.

- Potrebbe essere illegale modificare il veicolo installando componenti diversi da quelli originali SUBARU. Rivolgersi al proprio concessionario SUBARU per sapere quali tipi di componenti (pneumatici, ruote, silenziatori, ecc.) è lecito installare sul veicolo.

- ▼ Installazione di dispositivi

AVVERTENZA

Il collegamento di dispositivi non progettati per l'impiego sul veicolo o per un determinato connettore può avere ripercussioni negative sul funzionamento del veicolo o scaricare la batteria ausiliaria. Inoltre, può comportare la perdita di dati personali o l'accesso remoto non autorizzato alle funzionalità del veicolo, con conseguenti complicazioni inattese. La garanzia del produttore non copre le eventuali complicazioni derivanti dal collegamento di dispositivi non progettati per l'impiego sul veicolo. SUBARU declina ogni responsabilità in relazione a eventuali complicazioni di que-

sto tipo.

- Il connettore per la diagnosi di guasti al veicolo deve essere usato solo per il collegamento con il connettore di trasmissione dati del veicolo (OBDII) per finalità di ispezione e manutenzione.
- Utilizzare la porta USB solo per comunicare dati dal/al veicolo e per ricaricare dispositivi.

▼ Gestione di dispositivi sospetti

 **AVVERTENZA**

Qualora fosse stato installato un dispositivo elettronico sospetto sul veicolo, rimuoverlo immediatamente e rivolgersi al proprio concessionario SUBARU.

La garanzia del produttore non copre le eventuali complicazioni derivanti dal collegamento di dispositivi sospetti. SUBARU declina ogni responsabilità in relazione a eventuali complicazioni di questo tipo.

▼ Cancellazione di dati personali dal veicolo

 **ATTENZIONE**

Quando si vende il veicolo, eliminare dal veicolo tutte le informazioni personali registrate. Per dettagli su come resettare i dati alle impostazioni di fabbrica, fare riferimento al supplemento del Libretto di uso e manutenzione per il sistema di audio e navigazione.

Si prega di notare che l'inizializzazione non cancella tutti i dati personali. Per eliminare completamente i propri dati personali dal veicolo, rivolgersi ad un concessionario SUBARU.

Informazioni generali

■ Indicatore di cambio marcia

 **ATTENZIONE**

L'indicazione fornita dall'indicatore di cambio marcia rappresenta solo una linea guida per guidare in modo più efficiente, risparmiando carburante. L'indicatore non informa il conducente sul momento più opportuno per il cambio di marcia. Il conducente è responsabile per il corretto funzionamento del cambio in base alle condizioni del traffico o alle condizioni di guida (ad esempio in caso di sorpasso o durante la guida su una strada in pendenza).

Questo indicatore aiuta il conducente a guidare in modo più efficiente per il risparmio di carburante. Il sistema del veicolo determina il momento più opportuno per il cambio in base alle condizioni di guida, per poi segnalarlo al conducente tramite l'indicatore sullo strumento combinato. Per i dettagli, fare riferimento a "Indicatore di cambio marcia" ☞P313.

NOTA

Di solito, l'indicatore di cambio marcia è utile per guidare ottimizzando i consumi di carburante e può essere utilizzato anche per evitare un eventuale stallo del motore a basso regime del motore.

Direttiva europea 2006/66/CE relativa a pile e accumulatori

Di seguito sono riportati i simboli previsti dalla Direttiva europea 2006/66/CE relativa a pile e accumulatori.

Questa direttiva riguarda la raccolta delle batterie, il riciclaggio delle batterie e degli accumulatori usati e le batterie non smaltite in discarica poiché potenzialmente pericolose per l'ambiente.

Su questo veicolo, vi sono alcune pile prive del simbolo previsto dalla Direttiva europea 2006/66/CE relativa alle pile.

Consultare e rispettare tutte le normative e i regolamenti locali che disciplinano lo smaltimento delle batterie e degli accumulatori.

I seguenti dispositivi utilizzano pile che non riportano il simbolo:

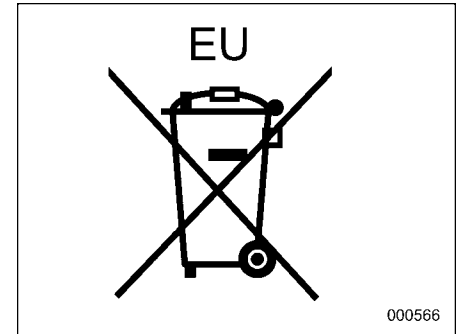

- Chiavi di accesso elettroniche: CR2032

Caratteristiche del sistema e-BOXER



AVVERTENZA

Alcuni componenti del sistema e-BOXER sono ad alta tensione (ad esempio batteria ad alta tensione, motore elettrico, ecc.). Per evitare lesioni gravi o mortali leggere attentamente le descrizioni che seguono.

Il veicolo è dotato di sistema e-BOXER. La principale fonte di propulsione del sistema e-BOXER è il motore termico, ma in determinate circostanze il motore elettrico può fornire supporto alla potenza del motore termico. Controllando l'interazione tra motore termico e motore elettrico si ottiene un elevato livello di prestazioni, migliori consumi di carburante e riduzione delle emissioni di gas di scarico.

■ Informazioni generali sullo spegnimento/riavvio del motore termico e del motore elettrico

NOTA

Per i dettagli sulla procedura di avvio del sistema e-BOXER, fare riferimento

a “Avviamento e arresto del sistema e-BOXER” P304.

Il motore termico si spegne o si riavvia automaticamente a seconda delle condizioni del veicolo.

All'avviamento:

Il motore termico viene utilizzato per avviare il movimento del veicolo. Tuttavia, quando il pedale dell'acceleratore viene premuto leggermente, il motore termico può restare spento e può essere il motore elettrico ad avviare il movimento del veicolo.

Quando si accelera in modo graduale o si guida a velocità costante:

- Quando il veicolo procede a una velocità inferiore a 40 km/h, è possibile guidare usando esclusivamente la propulsione del motore elettrico. Tuttavia, durante la guida in retromarcia, il motore termico si riavvia a una velocità inferiore a quella in cui si riavvia durante lo spostamento in marcia avanti.
- Quando il veicolo procede a una velocità di 40 km/h o più, la propulsione del motore elettrico integra quella proveniente dal motore termico. Tuttavia, in caso di marcia in salita, se risulta più efficiente usare solo il motore termico, il motore elettrico potrebbe

non essere in funzione.

Quando si accelera bruscamente:

La potenza del motore elettrico si aggiunge a quella del motore termico.

Quando si guida solo con propulsione del motore elettrico e quindi si accelera:

Il motore termico viene riavviato e la potenza del motore elettrico si aggiunge a quella del motore termico.

Quando si frena:

Il motore termico viene spento. Il motore elettrico viene usato come generatore sfruttando la rotazione delle ruote, che carica la batteria ad alta tensione (freno rigenerativo).

Quando il veicolo viene fermato:

Il motore termico viene temporaneamente spento. A seconda delle condizioni, ciò può verificarsi anche prima che il veicolo sia completamente fermo.

Quando il motore elettrico non è in funzione e non viene eseguito l'arresto automatico del motore termico:

Nelle seguenti condizioni il motore elettrico non è in funzione e l'arresto automatico del motore termico non viene eseguito:

- Motore termico non sufficientemente caldo.
- Spia di indicazione di anomalia (spia Check Engine) illuminata.
- Quando si usa il sistema di climatizzazione, la differenza di temperatura tra quella impostata e quella all'interno del veicolo è significativa.
- Quando si usa il sistema di climatizzazione, il flusso d'aria è notevole.
- Umidità elevata (In caso di pioggia, ecc.).
- Quando la selezione modalità flusso d'aria è impostata su "HV".*1
- Capacità residua bassa della batteria ad alta tensione.
- Temperatura della batteria ad alta tensione alta o bassa.
- Batteria per il riavvio in condizioni non ottimali.
- Temperatura della batteria per il riavvio alta o bassa.
- Temperatura del liquido CVT alta o bassa.
- Veicolo fermo su una forte pendenza.
- La cintura di sicurezza del conducente non è allacciata (quando il veicolo è fermo).
- La portiera del conducente è aperta (quando il veicolo è fermo).
- Cofano aperto.

Nei seguenti casi, il veicolo non funziona con il solo motore elettrico.

- Leva del selettore in posizione "M" o azionamento del cambio al volante.*2
- SI-DRIVE in modalità Sport (S).*3

Possono verificarsi altri casi in cui il motore elettrico non entra in funzione e l'arresto automatico del motore termico non viene effettuato a causa delle condizioni del veicolo.

*1: Per i dettagli, fare riferimento a "Sbrinamento" P268.

*2: Per i dettagli, fare riferimento a "Selezione della modalità manuale" P312.

*3: Per i dettagli, fare riferimento a "SI-DRIVE" P317.

NOTA

Il supporto del motore elettrico al motore termico, mentre è in funzione, è basato sulle condizioni, a prescindere dalla modalità di guida (ad eccezione della leva del selettore in posizione "P" o "N").

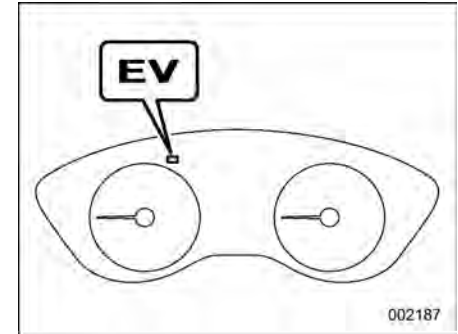

Spia modalità EV (veicolo elettrico)

Se il motore termico viene temporaneamente spento dal sistema, la spia modalità EV (Electric Vehicle - veicolo elettrico) sullo strumento combinato si illumina. Tale spia di indicazione si spegne quando il sistema riavvia il motore.

NOTA

- La batteria di riavvio del motore termico da 12 V è una batteria speciale ad alte prestazioni. Per sostituire la batteria, utilizzare una batteria SUBARU originale (o equivalente) destinata specificamente all'uso in un veicolo dotato di un sistema e-BOXER. Per ulteriori dettagli, si consiglia di consultare un concessionario SUBARU.

- Nei seguenti casi la funzionalità di arresto/riavvio del motore termico può richiedere tempo.
 - Quando la batteria ausiliaria da 12 V e/o la batteria di riavvio del motore da 12 V è scarica perché il veicolo non è stato utilizzato per un lungo periodo o per altri motivi.
 - Quando la temperatura esterna è molto alta o molto bassa
 - Quando i terminali della batteria ausiliaria da 12 V e/o della batteria di riavvio del motore da 12 V sono stati ricollegati dopo la sostituzione della batteria
- Inoltre, nei seguenti casi il periodo in cui il motore termico rimane temporaneamente spento per intervento del sistema può essere più breve.
 - Quando la temperatura esterna è alta o bassa, poiché il sistema di climatizzazione non è in grado di mantenere la temperatura impostata
 - Quando il consumo di elettricità da parte di componenti elettrici è alto



AVVERTENZA

Quando durante la guida è in funzione esclusivamente il motore elettrico, il motore non emette alcun suono. È pertanto possibile che le persone nelle vicinanze non si accorgano dell'avviamento e dell'avvicinamento del veicolo. Prestare attenzione all'ambiente circostante durante la guida.



ATTENZIONE

A seconda dello stato del veicolo (ad esempio, se la carica residua della batteria ad alta tensione è bassa), il motore termico potrebbe riavviarsi automaticamente. Premere sempre il pedale del freno quando il veicolo è fermo.

■ Componenti

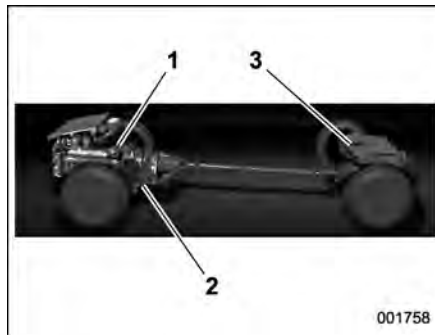

- 1 Motore
- 2 Gruppo motore a propulsione elettrica
- 3 Batteria ad alta tensione

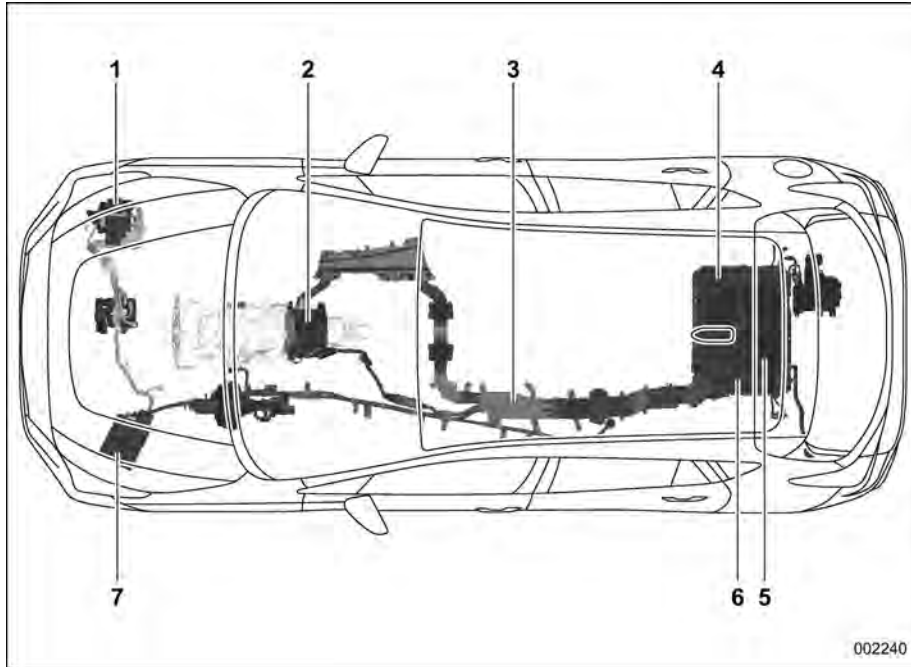

- 1 Batteria di riavvio del motore da 12 V
- 2 Motore elettrico (posizionato nella trasmissione)
- 3 Cavo alta tensione (arancione)
- 4 Staccabatteria di servizio
- 5 Convertitore CC/CC
- 6 Batteria ad alta tensione
- 7 Batteria ausiliaria da 12 V

■ Precauzioni di sicurezza

▼ Precauzioni per l'utilizzo quotidiano

AVVERTENZA

Il sistema e-BOXER utilizza una tensione elevata (118 V o più). Osservare sempre le seguenti precauzioni. In caso contrario, si potrebbe correre il rischio di ustioni o scosse elettriche, con conseguenti lesioni gravi o mortali.

- Quando si rende necessario un intervento di controllo o di riparazione, rivolgersi sempre a un concessionario SUBARU.
- Non toccare, rimuovere né smontare in alcun caso i componenti ad alta tensione, il cavo di alta tensione (arancione) o i relativi connettori.
- Non toccare mai lo staccabatteria di servizio. Lo staccabatteria di servizio è utilizzato per escludere la tensione della batteria ad alta tensione quando il veicolo viene sottoposto a controllo o manutenzione da parte di un concessionario SUBARU.

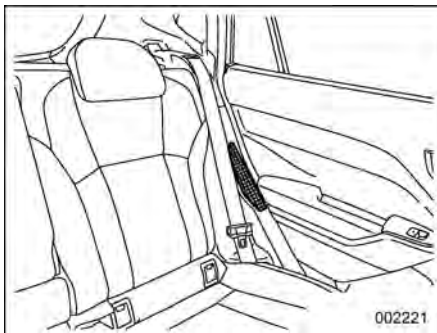

Preso d'aria della batteria ad alta tensione

ATTENZIONE

- Non coprire la presa d'aria della batteria ad alta tensione (situata sul lato sinistro a fianco del sedile posteriore) con bagagli o indumenti. È importante evitare che qualsiasi liquido o altre sostanze oppure oggetti entrino nella presa d'aria. Avvisare i passeggeri seduti in questa zona di prestare attenzione alla presa d'aria ed evitare che detriti entrino nella presa. Ciò potrebbe causare il surriscaldamento o il malfunzionamento della batteria ad alta tensione.

- Per garantire caratteristiche di impermeabilità, installare il pavimento del bagagliaio. Accertarsi che all'interno del bagagliaio non entrino grandi quantità d'acqua. Ciò potrebbe causare un malfunzionamento del sistema e-BOXER, compresa la batteria ad alta tensione.

NOTA

Dal momento che il motore a benzina è la fonte di propulsione principale di questo veicolo, senza benzina il veicolo non funziona.

▼ In caso di incidente

AVVERTENZA

Osservare le seguenti precauzioni in considerazione del rischio di lesioni gravi o mortali causate da scossa elettrica o incidente simile:

- Fare attenzione a non prendere una scossa elettrica.
 - Non toccare mai i componenti ad alta tensione, i cavi di alta tensione (arancione), né i relativi connettori e i pezzi collegati.

- Non toccare mai eventuali fili elettrici esposti all'interno o all'esterno del veicolo.
- Non toccare mai eventuali accumuli o perdite di liquidi. L'elettrolita della batteria ad alta tensione può causare gravi lesioni in caso di contatto con gli occhi o con la pelle. In caso di contatto con tale fluido, prendere i seguenti provvedimenti.
 - In caso di inalazione del fluido, soffiare immediatamente il naso e fare dei gargarismi, quindi richiedere l'assistenza di un medico.
 - In caso di contatto accidentale con la pelle, sciacquare immediatamente con abbondante acqua e sapone.
 - In caso di contatto accidentale con gli occhi, evitare lo sfregamento e sciacquare immediatamente con acqua corrente pulita per almeno 15 minuti, quindi richiedere l'assistenza di un medico.
- Tenere qualsiasi fiamma libera a distanza da eventuali accumuli o perdite di liquido. Il fluido dell'elettrolita della batteria ad alta

tensione è altamente infiammabile.

- In caso di incendio nei paraggi, spegnerlo con un estintore in grado di estinguere correttamente un incendio di origine elettrica.
- Se si utilizza acqua per spegnere un incendio, accertarsi di indossare stivali e altri indumenti di protezione ed erogare grandi quantità di acqua tramite un idrante o attrezzatura simile per estinguere l'incendio.

▼ Smaltimento del veicolo



AVVERTENZA

La batteria ad alta tensione è costituita da una batteria agli ioni di litio (Li-ion). Si raccomanda di consultare un concessionario SUBARU quando si rende necessario smaltire il veicolo. Lo smaltimento non corretto di una batteria ad alta tensione, oltre a essere causa di inquinamento ambientale, può causare una scossa elettrica, con conseguenti lesioni gravi o mortali.

In nessun caso rivendere, trasferire o modificare la batteria ad alta tensione, né utilizzarla per altre finalità. La batteria ad alta tensione deve essere ritirata da un concessionario SUBARU al fine di prevenire incidenti dovuti a una batteria ad alta tensione rimossa da un veicolo smaltito.

Se la batteria ad alta tensione non viene correttamente ritirata e smaltita, può provocare i seguenti incidenti, con conseguente rischio di lesioni gravi o mortali.

- Una scossa elettrica a un'altra persona che entri in contatto con un componente ad alta tensione di una batteria ad alta tensione illegalmente abbandonata o comunque smaltita in modo improprio.
 - Una scossa elettrica, generazione di calore, fumo o fuoco, un'esplosione o una fuoriuscita di liquido della batteria in caso di utilizzo della batteria ad alta tensione su un altro veicolo (con modifica, ecc.).
- Prestare particolare attenzione in caso di rivendita o cessione del veicolo in quanto la parte rice-

vente può non essere a conoscenza dei pericoli di una batteria ad alta tensione, che possono causare un incidente.

■ Informazioni generali

▼ Suggerimenti per la batteria ad alta tensione

- La batteria ad alta tensione viene caricata dal motore termico e dal freno rigenerativo. Non è necessario ricaricare la batteria ad alta tensione tramite una fonte di alimentazione esterna. Tuttavia, se la leva del selettore è in posizione "P" o "N", la batteria non viene caricata. Anche quando si guida in condizioni di traffico intenso, posizionare la leva del selettore su "D".
- Se l'indicatore di alta tensione della batteria indica che l'energia residua della batteria è pari a 1 e si sta guidando il veicolo in salita, la coppia motrice potrebbe essere debole perché il motore elettrico non è disponibile per assistere il sistema di trazione. In tal caso, utilizzare la seguente procedura per caricare temporaneamente la batteria ad alta tensione e ripristinare l'assistenza del motore elettrico:

- (1) Parcheggiare il veicolo in un luogo sicuro e inserire il freno di stazionamento elettronico. La leva del selettore deve essere in posizione "D".
- (2) Premere e tenere premuto il pedale del freno.
- (3) Far girare al minimo il motore del veicolo per caricare la batteria ad alta tensione per un massimo di 2 minuti.

Quando si ferma il veicolo per caricare la batteria ad alta tensione, rispettare tutte le norme del codice della strada e prestare attenzione all'ambiente circostante. Se la spia di indicazione freno di stazionamento elettronico lampeggia, la batteria ad alta tensione non può essere caricata temporaneamente; pertanto, prima di utilizzare la procedura descritta, verificare sempre se la spia di indicazione lampeggia.

- Quando il livello di carica della batteria ad alta tensione è basso a causa dell'inutilizzo prolungato del veicolo, quest'ultimo entra in modalità di protezione della batteria. Comparirà il messaggio "Hybrid Battery Protection Mode Enabled (Protezione batteria attivata)" sul display strumento combinato (LCD a colori). Seguire le istruzioni sulla

schermata di interruzione per portare l'interruttore motore in posizione "OFF" e in seguito riavviare il motore per far partire il veicolo e caricare quindi la batteria ad alta tensione.

- Per conservare la batteria in buone condizioni, è necessario guidare il veicolo per almeno 30 minuti al mese. Se il veicolo resta inutilizzato per un lungo periodo di tempo, la batteria può scaricarsi o può ridursi la sua durata.

▼ Rumori e vibrazioni specifici del sistema e-BOXER

Quando il sistema e-BOXER è in funzione, si possono avvertire i seguenti suoni o vibrazioni. Si tratta tuttavia di caratteristiche peculiari del sistema e-BOXER che non indicano alcun malfunzionamento.

- Rumori del motore elettrico che escono dal vano motore (accanto alla trasmissione)
- Rumori dal vano motore e dal bagagliaio in fase di avviamento o di arresto del sistema e-BOXER
- Rumore di funzionamento della presa d'aria della batteria ad alta tensione (situata sul lato sinistro dei sedili posteriori) o della ventola di raffreddamento (situata nel bagagliaio)
- Suoni ad alta frequenza attorno al bagagliaio

- Rumori di funzionamento dal vano motore durante la guida con la sola propulsione elettrica
- Rumori o vibrazioni dal vano motore dovuti all'aumento dell'accelerazione del motore in fase di ricarica della batteria ad alta tensione
- Rumori di funzionamento dei relè dal vano motore e dalla parte posteriore del veicolo
- Rumori di funzionamento e rumori del motore elettrico quando si preme il pedale del freno
- Vibrazioni quando si passa dalla propulsione del motore elettrico a quella del motore termico, oppure quando il motore termico si riavvia dopo l'arresto

▼ Sistema di allarme pedoni

AVVERTENZA

Il sistema AVAS (Acoustic Vehicle Alerting System, sistema di allarmi acustici del veicolo) può essere messo in pausa esclusivamente quando l'emissione di un segnale acustico di avvertimento nell'area è palesemente superflua e si ha la certezza che non ci sono pedoni a breve distanza.

Quando si guida utilizzando solo la propulsione del motore elettrico (in marcia avanti e in retromarcia) sarà emesso un segnale acustico per avvisare le persone nelle vicinanze che il veicolo sta sopraggiungendo. Il sistema di allarme si attiva quando il veicolo procede a una velocità di 24 km/h o meno.

Il segnale acustico di allarme pedoni può essere difficile da sentire per le persone nell'area circostante nei casi seguenti.

- Il veicolo si trova in un'area rumorosa.
- Il veicolo è in condizioni di pioggia o vento forte.

Potrebbe essere più difficile sentire il segnale acustico dal retro del veicolo piuttosto che dalla parte anteriore.







▼ Informazioni sulle onde elettromagnetiche

I componenti e i cavi (arancione) ad alta tensione sono dotati di schermatura elettromagnetica. Emettono quasi la stessa quantità di onde elettromagnetiche dei veicoli tradizionali o degli apparecchi elettronici per uso domestico. È tuttavia possibile che provochino dei disturbi quando si utilizzano componenti a radiofrequenza. Per l'installazione di componenti a radiofrequenza, si consiglia di rivolgersi a un concessionario SUBARU.

▼ **Schermata flusso di energia**

Lo stato del flusso di energia è indicato sul display strumento combinato (LCD a colori) come segue.

- Potenza trasmessa dal motore termico alle ruote: Arancione
- Potenza trasmessa dal motore elettrico alle ruote: Verde
- Flusso di energia di carica dal motore termico e dalle ruote alla batteria ad alta tensione: Azzurro

Display	Stato	Display	Stato	Display	Stato
	Durante la guida con solo motore termico		Quando non è presente alcun flusso di corrente		Quando la batteria ad alta tensione viene ricaricata tramite il motore termico a veicolo fermo
	Durante la guida con solo motore elettrico		Quando il motore elettrico supporta il motore termico	—	—
	Quando la batteria ad alta tensione viene ricaricata durante la guida con motore termico		Quando la batteria ad alta tensione viene ricaricata tramite i freni rigenerativi	—	—

Inoltre, in caso di rilevamento di un avvertimento o di un malfunzionamento nel sistema e-BOXER, sul display strumento combinato sarà visualizzata una schermata di interruzione. Per i dettagli, fare riferimento a “Schermata di controllo” P196.

NOTA

- L'energia della batteria ad alta tensione si consuma con maggiore rapidità quando si guida utilizzando solo il motore elettrico per un periodo prolungato.
- L'energia della batteria ad alta tensione si consuma con maggiore rapidità se il veicolo viene guidato usando continuamente o ripetutamente il motore elettrico. Per quanto non costituisca un problema, evitare per quanto possibile la guida con frequenti soste e partenze controllando, per esempio, i bollettini sul traffico prima di mettersi in marcia.
- L'indicatore della carica residua della batteria ad alta tensione può indicare che la batteria è esaurita quando la carica residua è molto bassa. Questo non è comunque indice di malfunzionamento.

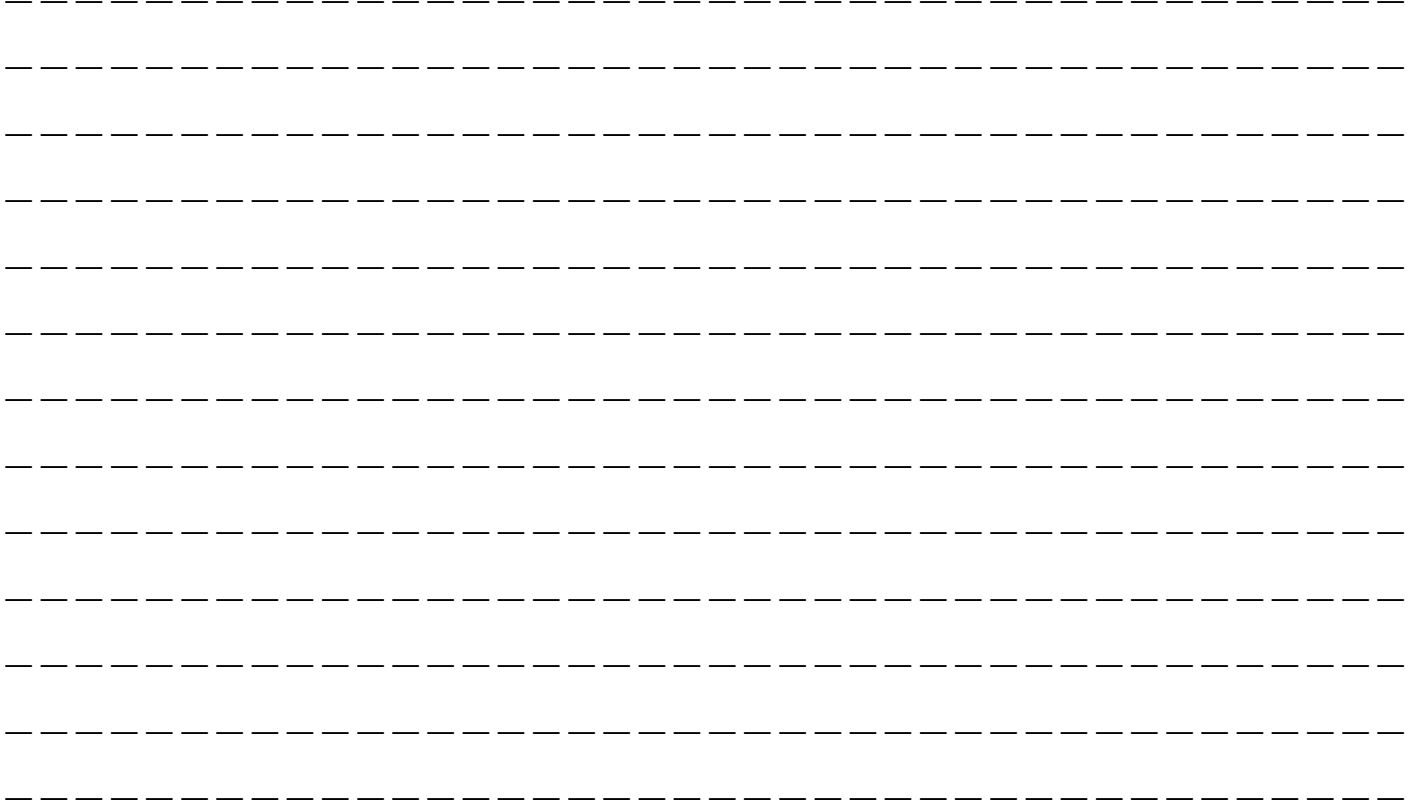

Indice illustrato

- **Esterni** 26
- **Interni** 28
- **Plancia portastrumenti** 31
 - Modelli con guida a sinistra 31
 - Modelli con guida a destra 32

- **Volante** 33
- **Leve/interruttori comando luci e
tergicristalli** 34
- **Strumento combinato** 35
- **Spie di indicazione e avvertimento** 36

Esterni

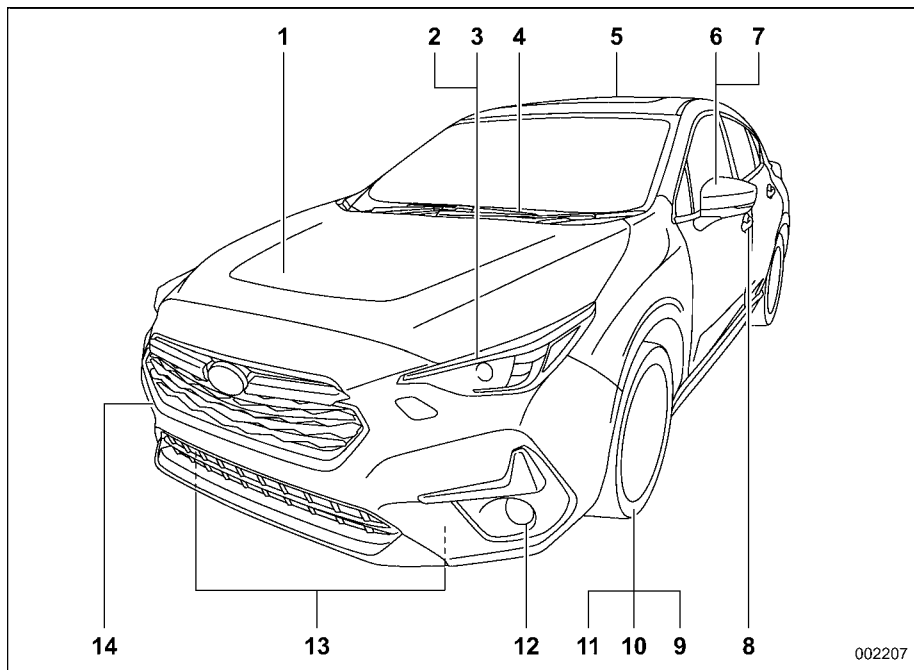

- 1 Cofano motore (pagina 443)
- 2 Fari (pagina 234, 480)
- 3 Luci indicatori di direzione (pagina 244, 480)
- 4 Tergicristalli (pagina 248, 472)
- 5 Tetto apribile (pagina 153)
- 6 Specchietti retrovisori esterni (pagina 254)
- 7 Indicatori di direzione laterali (pagina 244, 480)
- 8 Chiusura delle porte (pagina 142)
- 9 Pressione dei pneumatici (pagina 462)
- 10 Foratura di pneumatici (pagina 396)
- 11 Catene da neve (pagina 389)
- 12 Luci fendinebbia (pagina 243, 480)
- 13 Ganci di ancoraggio (pagina 411)
- 14 Gancio di traino (pagina 411)

002207

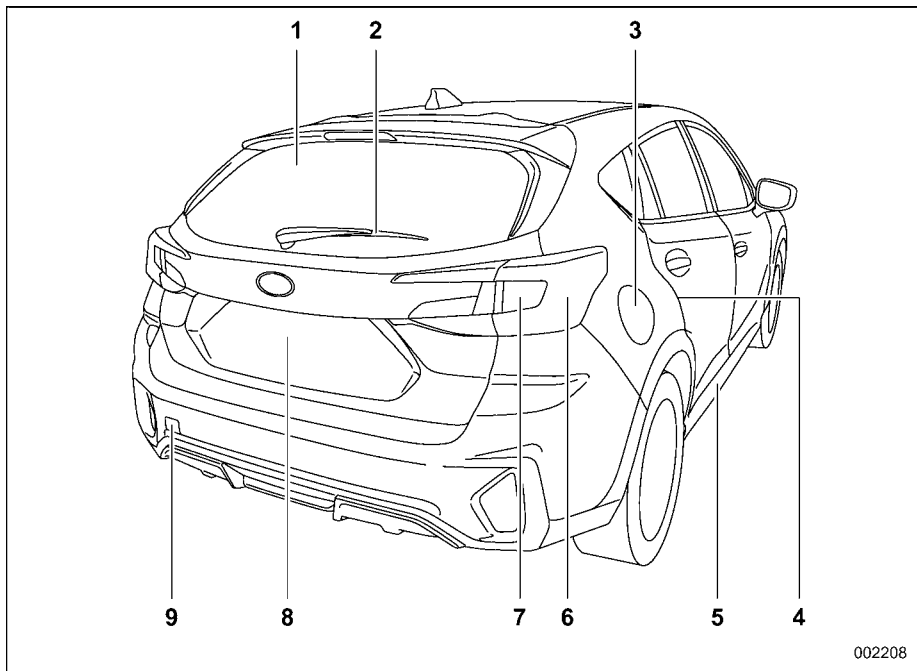

- 1 Lunotto termico (pagina 251)
- 2 Tergilunotto (pagina 249)
- 3 Sportello e tappo di rifornimento (pagina 300)
- 4 Chiusure di sicurezza per bambini (pagina 148)
- 5 Fori di ancoraggio (pagina 411)
- 6 Luci (pagina 234, 480)
- 7 Luci indicatori di direzione (pagina 244, 480)
- 8 Portellone posteriore (pagina 152)
- 9 Gancio di traino (pagina 411)

002208

Interni

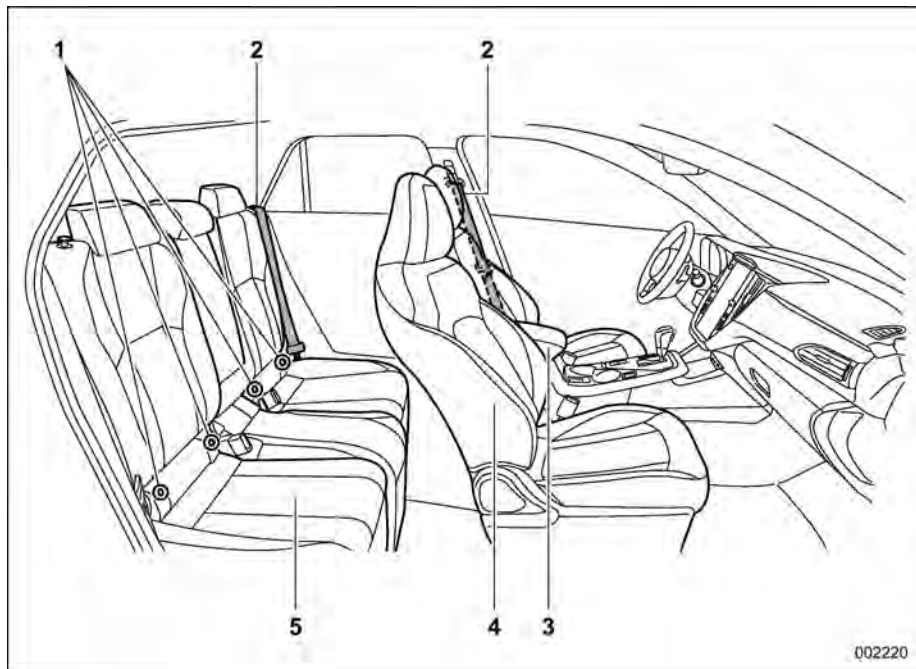

- 1 Ancoraggi inferiori per sistema di ritenuta per bambini ISOFIX (pagina 85)
- 2 Cinture di sicurezza (pagina 54)
- 3 Consolle centrale (pagina 279)
- 4 Sedili anteriori (pagina 41)
- 5 Sedili posteriori (pagina 48)

002220

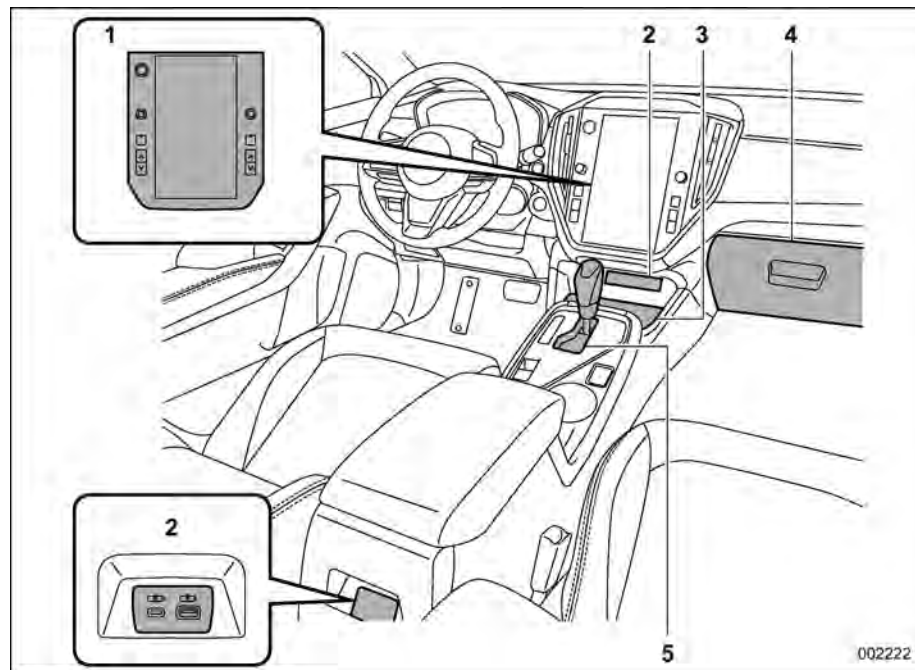

- 1 Display informazioni (CID) (pagina 201)/Climatizzazione (pagina 260)/Audio*/Sistema di navigazione*
- 2 Alimentatore USB (pagina 283)/AUX*
- 3 Vassoio centrale (pagina 279)/Caricabatterie wireless (pagina 284)
- 4 Cassetto portaoggetti (pagina 279)
- 5 Leva del selettore (pagina 309)

*: Per i dettagli su come usare l'impianto audio e di navigazione (se in dotazione), consultare la corrispondente sezione del Libretto di uso e manutenzione.

La figura sopra è un esempio tipico per i modelli con guida a sinistra. Per i modelli con guida a destra, le posizioni di alcuni interruttori/leve sono diverse da quelle indicate nella figura.

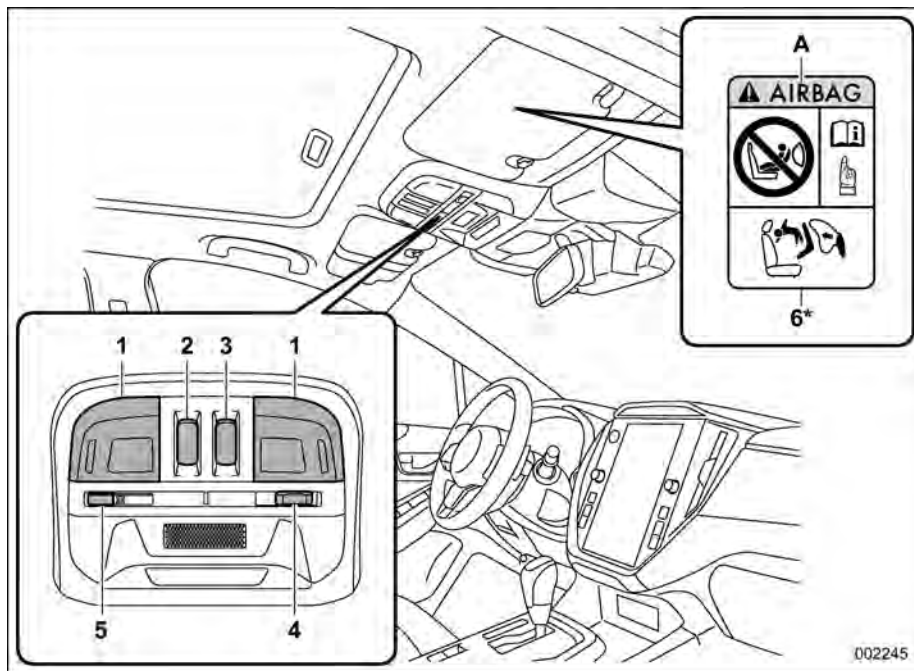

- 1 Interruttori luci di lettura (pagina 276)
 - 2 Interruttore inclinazione tetto apribile (pagina 154)
 - 3 Interruttore scorrimento tetto apribile (pagina 154)
 - 4 Interruttore di interblocco porta (pagina 276)
 - 5 Tasto SOS per sistema eCall
 - 6 Etichette di avvertenza per sistemi di ritenuta per bambini (pagina 71)
- A AIRBAG

*: Non usare MAI un sistema di ritenuta per bambini rivolto in direzione opposta alla marcia su un sedile protetto da un AIRBAG ATTIVO di fronte ad esso, poiché si possono verificare LESIONI GRAVI o la MORTE del BAMBINO.

NOTA

Per i dettagli sul tasto SOS per il sistema eCall, fare riferimento al supplemento del Libretto di uso e manutenzione per il sistema eCall.

La figura sopra è un esempio tipico per i modelli con guida a sinistra. Per i modelli con guida a destra, le posizioni di alcuni interruttori/leve sono diverse da quelle indicate nella figura.

Plancia portastrumenti

■ Modelli con guida a sinistra

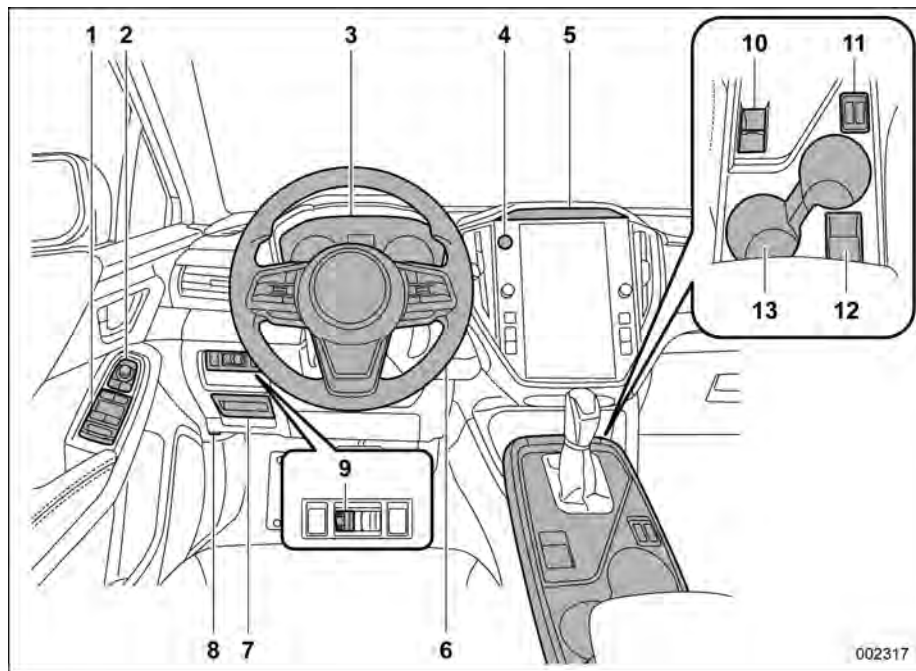

- 1 Interruttori alzacristalli elettrici (pagina 149)
- 2 Interruttore specchietti a regolazione elettrica (pagina 254)
- 3 Strumento combinato (pagina 163)
- 4 Interruttore luci di emergenza (pagina 162)
- 5 Telecamera per sistema di monitoraggio conducente (pagina 365)
- 6 Volante regolabile in altezza e profondità (pagina 256)
- 7 Portafusibili (pagina 479)
- 8 Manopola di apertura cofano (pagina 443)
- 9 Manopola regolatore luminosità quadro strumenti (pagina 166)
- 10 Interruttore del freno di stazionamento elettronico (pagina 329)
- 11 Interruttori riscaldatore sedile (pagina 47)
- 12 Presa elettrica per accessori (pagina 282)
- 13 Portabicchiere (pagina 280)

■ **Modelli con guida a destra**

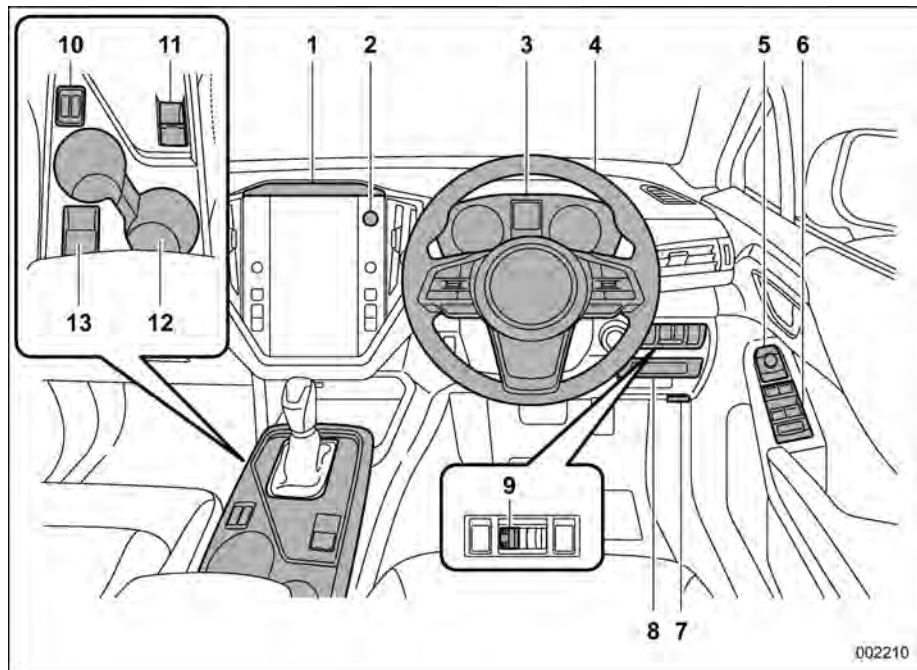

- 1 Telecamera per sistema di monitoraggio conducente (pagina 365)
- 2 Interruttore luci di emergenza (pagina 162)
- 3 Strumento combinato (pagina 163)
- 4 Volante regolabile in altezza e profondità (pagina 256)
- 5 Interruttore specchietti a regolazione elettrica (pagina 254)
- 6 Interruttori alzacristalli elettrici (pagina 149)
- 7 Manopola di apertura cofano (pagina 443)
- 8 Portafusibili (pagina 479)
- 9 Manopola regolatore luminosità quadro strumenti (pagina 166)
- 10 Interruttori riscaldatore sedile (pagina 47)
- 11 Interruttore del freno di stazionamento elettronico (pagina 329)
- 12 Portabicchiere (pagina 280)
- 13 Presa elettrica per accessori (pagina 282)

Volante

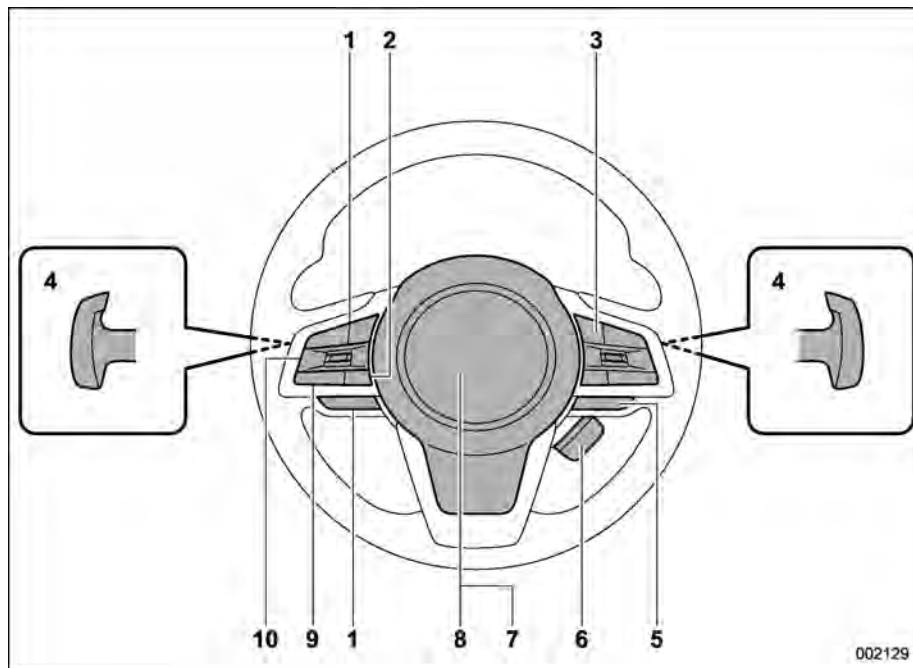

- 1 Interruttore di comando audio*1
- 2 Interruttore comandi vocali per sistema comando vocale*1
- 3 Interruttori cruise control*2/Interruttore LIM*2
- 4 Cambio al volante (pagina 312)
- 5 Interruttore SI-DRIVE (pagina 318)
- 6 Interruttore riscaldamento volante (pagina 256)
- 7 Airbag SRS (pagina 89)
- 8 Avvisatore acustico (pagina 257)
- 9 Interruttore telefono vivavoce*1
- 10 Interruttori di comando per display strumento combinato (LCD a colori) (pagina 194)

*1: Per i dettagli sull'uso degli interruttori, fare riferimento al Libretto di uso e manutenzione specifico per l'impianto di navigazione/audio.

*2: Per i dettagli su come utilizzare gli interruttori fare riferimento al Supplemento al Libretto di uso e manutenzione per il sistema EyeSight.

Leve/interruttori comando luci e tergicristalli

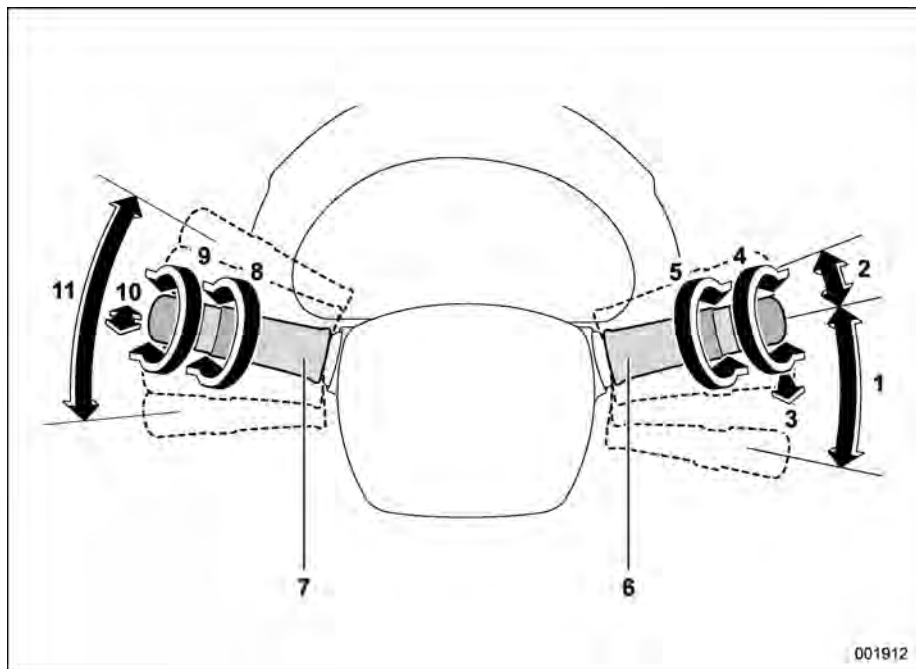

- 1 Tergicristalli (pagina 245)
- 2 Tergitura singola (pagina 248)
- 3 Lavacristalli (pagina 249)
- 4 Interruttore lava-tergilunotto posteriore (pagina 249)
- 5 Controllo sensibilità sensore (pagina 248)
- 6 Leva comando tergicristalli (pagina 248)
- 7 Interruttore comando luci (pagina 234)
- 8 Interruttore luci fendinebbia (pagina 243)
- 9 Fari ON/OFF/AUTO (pagina 234)
- 10 Lampeggio fari/Commutazione abbaglianti/anabbaglianti (pagina 237)
- 11 Leva indicatori di direzione (pagina 244)



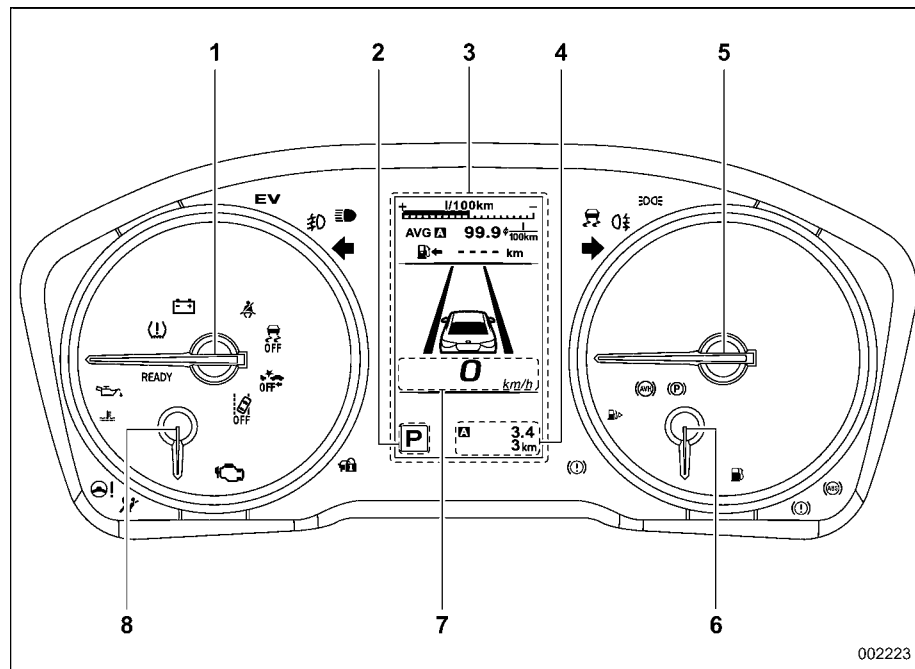





Strumento combinato











- 1 Contagiri (pagina 163)
- 2 Indicatore della posizione della leva del selettore e delle marce (pagina 188)
- 3 Display strumento combinato (LCD a colori) (pagina 193)
- 4 Contachilometri totale e parziale (pagina 164)
- 5 Tachimetro (pagina 163)
- 6 Indicatore livello carburante (pagina 165)
- 7 Schermata tachimetro digitale (pagina 201)
- 8 Indicatore temperatura refrigerante motore (pagina 165)

Spie di indicazione e avvertimento

Simbolo	Nome	Pagina
	Spia di avvertimento cintura di sicurezza	168
	Spia di avvertimento cintura di sicurezza passeggero anteriore	168
	Spia di avvertimento cintura di sicurezza posteriore	170
	Spia di avvertimento sistema airbag SRS	171
	Spia di indicazione airbag frontale del passeggero anteriore ON (se in dotazione)	172
	Spia di indicazione airbag frontale del passeggero anteriore OFF (se in dotazione)	172
	Spia di indicazione di anomalia (spia Check Engine)	172
	Spia di avvertimento sistema di ricarica	173
	Spia di avvertimento pressione olio motore	173

Simbolo	Nome	Pagina
	Spia di avvertimento livello olio motore basso	173
AT OIL TEMP	Spia di avvertimento AT OIL TEMP	174
	Spia di avvertimento ABS	176
	Spia di avvertimento del sistema frenante (rossa)	177
	Spia di avvertimento freno di stazionamento elettronico/spia di avvertimento del sistema frenante (gialla)	178
	Spia di indicazione freno di stazionamento elettronico	179
	Spia di indicazione porta aperta	181
	Spia di avvertimento cofano motore aperto	181
	Spia di avvertimento riserva carburante	180

Simbolo	Nome	Pagina
AWD	Spia di avvertimento trazione integrale	181
	Spia di avvertimento servosterzo	181
	Spia di indicazione Auto Vehicle Hold	180
	Spia di avvertimento Controllo Dinamiche del Veicolo/Spia di indicazione funzionamento Controllo Dinamiche del Veicolo	182
	Spia di indicazione Controllo Dinamiche del Veicolo OFF	183
	Indicatore di avvertimento chiave di accesso	184
	Spia di indicazione dell'immobilizzatore	188
	Spie di indicatori di direzione	189
	Spia di indicazione abbaglianti	189

Simbolo	Nome	Pagina
	Indicatore assistenza abbaglianti (se in dotazione)	189
	Spia di avvertimento regolatore del fascio dei fari automatico	189
	Spia di avvertimento fari a LED	189
SRH OFF	Spia di indicazione fari reattivi al volante OFF	189
SRH	Spia di avvertimento fari reattivi al volante	189
	Spia di indicazione fendinebbia anteriore	190
	Spia di indicazione retronebbia	190
	Spia di indicazione fari	190
	Spia di avvertimento bassa pressione dei pneumatici	174
	Spia di avvertimento liquido lavacrystalli	181

Simbolo	Nome	Pagina
	Indicatore di avvertimento rilevamento veicolo posteriore Subaru	190
	Indicatore rilevamento veicolo posteriore Subaru OFF	190
[I]	Indicatore SI-DRIVE	188
[S]		
EV	Spia modalità EV (veicolo elettrico)	192
	Spia di avvertimento filtro antiparticolato benzina	192
READY	Spia indicatore READY del sistema e-BOXER	192
	Spia guasto sistema e-BOXER	192
	Spia di indicazione sistema allarme pedoni OFF	192
	Spia di avvertimento strada ghiacciata	190

Simbolo	Nome	Pagina
RAB	Indicatore di avvertimento RAB	191
RAB OFF	Indicatore RAB OFF	191
	Indicatore allarme acustico sonar OFF	191
	Spia di indicazione funzionamento sistema di monitoraggio conducente (verde) (se in dotazione)	191
	Spia di avvertimento sistema di monitoraggio conducente (giallo) (se in dotazione)	191
	Spia di indicazione sistema di monitoraggio conducente OFF (se in dotazione)	191
	Spia di indicazione interruzione temporanea sistema di monitoraggio conducente (se in dotazione)	191

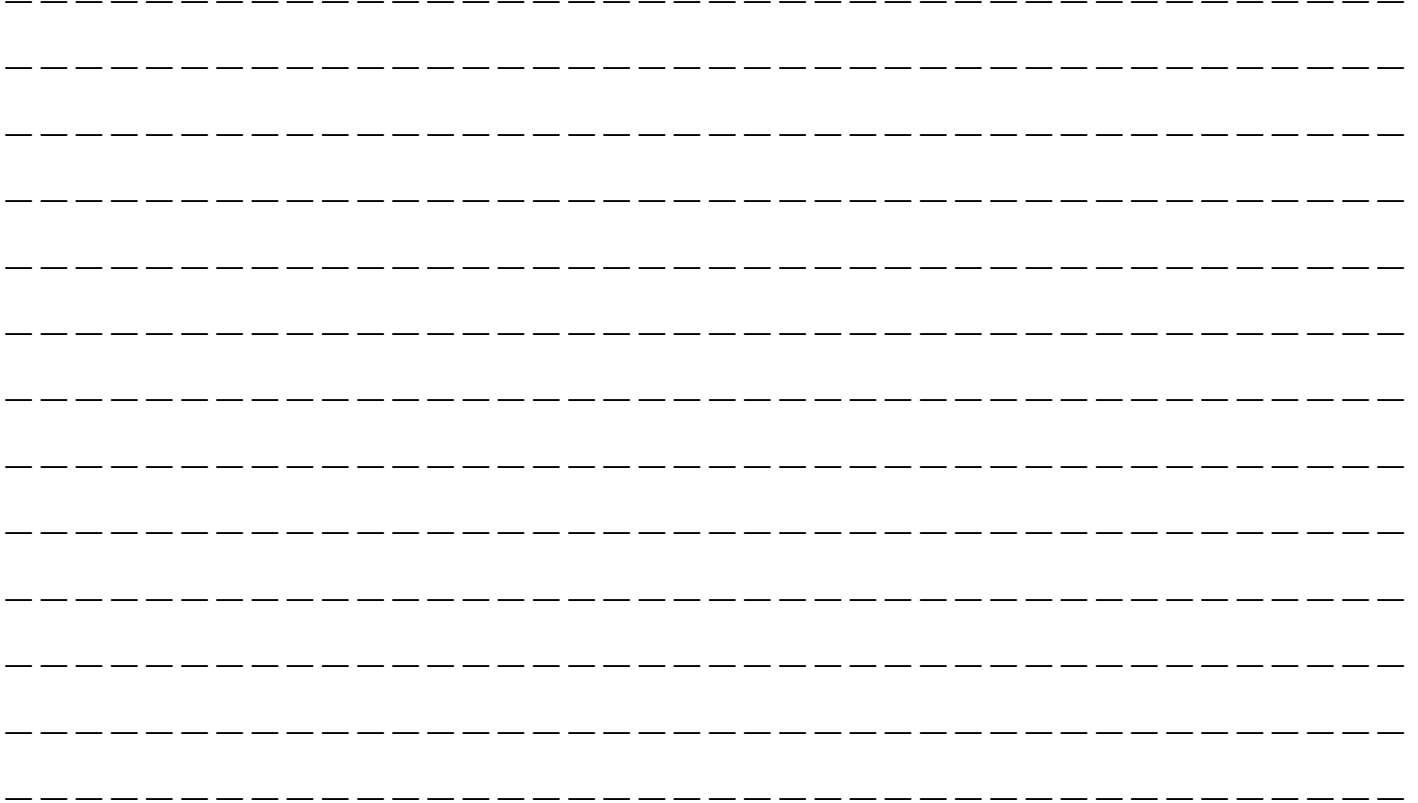

Sedile, cintura di sicurezza e airbag SRS

1-1. Sedili anteriori.....	41	1-7. Sistemi di ritenuta per bambini.....	68
Sedile a regolazione manuale (se in dotazione)	43	Precauzioni di sicurezza.....	68
Sedile a regolazione elettrica (se in dotazione).....	44	Consigli di sicurezza per l'installazione dei	
Regolazione dei poggiatesta	45	sistemi di ritenuta per bambini	70
1-2. Riscaldatore sedile (se in dotazione).....	47	Scelta del sistema di ritenuta per bambini	71
1-3. Sedili posteriori.....	48	Solo per modelli con spia di indicazione airbag	
Importanti precauzioni per il sistema e-BOXER	49	frontale del passeggero anteriore ON/OFF –	
Ripiegamento dello schienale del sedile		Installazione di sistemi di ritenuta per bambini	
posteriore.....	49	sul sedile del passeggero anteriore	76
Regolazione dei poggiatesta	51	Solo per modelli senza spia di indicazione	
Bracciolo.....	53	airbag frontale del passeggero anteriore	
1-4. Cinture di sicurezza.....	54	ON/OFF – Installazione di sistemi di ritenuta	
Raccomandazioni per l'uso delle cinture di		per bambini sul sedile del passeggero	
sicurezza	54	anteriore	78
Riavvolgitore a bloccaggio di emergenza (ELR).....	56	Installazione di sistemi di ritenuta per bambini	
Spia di avvertimento e cicalino della cintura		tramite cintura di sicurezza	79
di sicurezza	56	Installazione di un cuscino di rialzo.....	84
Spia di avvertimento e cicalino della cintura		Installazione di sistemi di ritenuta per bambini	
di sicurezza posteriore.....	56	tramite barre di ancoraggio ISOFIX.....	85
Come allacciare le cinture di sicurezza	56	Ancoraggi superiori	88
Manutenzione delle cinture di sicurezza	63	1-8. Airbag SRS (airbag Sistema di Ritenuta	
1-5. Pretensionatori delle cinture di sicurezza	64	Supplementare)	89
Cintura di sicurezza con pretensionatore della		Precauzioni generali relative al sistema airbag	
parte superiore	65	SRS	90
Cintura di sicurezza con pretensionatori della		Precauzioni generali relative al sistema airbag	
parte superiore e della cintura addominale.....	65	SRS per accessori e altri oggetti	92
Monitoraggio del sistema.....	66	Precauzioni generali relative a sistema airbag	
Manutenzione del sistema.....	66	SRS e bambini	94
Precauzioni in caso di modifiche al veicolo.....	67	Componenti	97
1-6. Promemoria sedili posteriori	68	Airbag SRS	101
		Funzionamento del sistema.....	107
		Funzionamento dell'airbag SRS cuscino sedile... ..	112

Sedile, cintura di sicurezza e airbag SRS

Funzionamento airbag SRS laterale, airbag SRS laterale interno (se in dotazione) e airbag SRS tendina 113

Monitoraggio del sistema airbag SRS 117
Manutenzione del sistema airbag SRS 117
Precauzioni in caso di modifiche al veicolo 118

1-1. Sedili anteriori

⚠ AVVERTENZA

- Non regolare mai il sedile durante la guida perché l'operazione potrebbe causare la perdita di controllo del veicolo e lesioni alle persone.
- Prima di regolare il sedile assicurarsi che mani e piedi dei passeggeri dei sedili posteriori e i bagagli non interferiscano con i meccanismi di regolazione.
- Dopo aver regolato il sedile, spingerlo avanti e indietro per accertarsi che sia saldamente bloccato. Il sedile, se non è saldamente bloccato, potrebbe muoversi oppure la cintura di sicurezza potrebbe non funzionare correttamente.
- Non collocare oggetti sotto i sedili anteriori. Essi potrebbero interferire con il bloccaggio dei sedili anteriori e causare un incidente.
- Le cinture di sicurezza offrono la massima protezione se gli occupanti sono seduti in posizione eretta e ben appoggiati allo

schienale. Tenere gli schienali anteriori in posizione eretta durante la guida per ridurre il rischio di scivolare sotto la cintura di sicurezza in caso di collisione. Se gli schienali anteriori non sono in posizione eretta, in caso di incidente aumenta il rischio di scivolare sotto la cintura o che essa scivoli sull'addome, con la conseguenza di lesioni gravi, persino letali.

- L'airbag SRS si gonfia con estrema velocità e forza. Gli occupanti che non sono seduti in posizione eretta corretta all'attivazione dell'airbag SRS potrebbero subire gravi lesioni. L'airbag SRS ha bisogno di spazio sufficiente per gonfiarsi, quindi il conducente deve sempre sedere in posizione eretta e ben arretrata sul sedile più lontano possibile dal volante conservando comunque il pieno controllo del veicolo; il passeggero anteriore deve spostare il sedile più indietro possibile e sedere in posizione eretta e ben arretrata.



⚠ AVVERTENZA

SUBARU consiglia vivamente di far sedere TUTTI i neonati e i bambini (anche quelli con sistemi di ritenuta per bambini) sul sedile POSTERIORE, adeguatamente trattenuti con un sistema di ritenuta per bambini o una cintura di sicurezza, a seconda di quale soluzione è adeguata all'età, all'altezza e al peso del bambino. L'airbag SRS si gonfia con notevole velocità e forza e può pertanto ferire o uccidere un bambino, soprattutto se il bambino non è legato o legato in maniera impropria. Poiché il bambino è più leggero e più fragile di un adulto, è esposto maggiormente al rischio di lesioni

causate dal gonfiaggio dell'airbag. Secondo le statistiche sugli incidenti, i bambini sono più protetti se sistemati sui sedili posteriori. Per le istruzioni e le precauzioni relative ai sistemi di ritenuta per bambini, fare riferimento a "Sistemi di ritenuta per bambini" P68.



⚠ AVVERTENZA

Per evitare di scivolare sotto la cintura di sicurezza in caso di collisione, tenere sempre lo schienale in posizione eretta quando la vettura è in movimento. Inoltre non interporre alcun oggetto, ad esempio un cuscino, fra il passeggero e lo schienale del sedile. In caso di

incidente vi è il rischio di scivolare sotto la cintura addominale o che questa si sposti sopra l'addome, con conseguente possibilità di lesioni interne gravi, anche mortali.

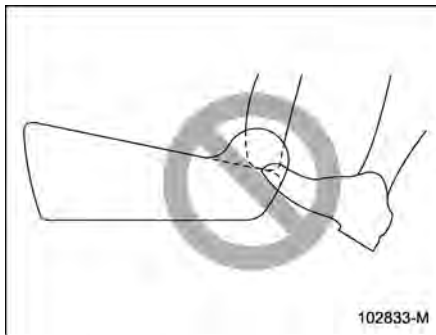

⚠ AVVERTENZA

Non consentire ai passeggeri posteriori di poggiare i piedi tra lo schienale e il cuscino del sedile anteriore. Ciò potrebbe causare un malfunzionamento dei seguenti sistemi, con conseguenti gravi lesioni.

- Sistema di riconoscimento occupante (se in dotazione)
- Airbag SRS laterale
- Airbag SRS cuscino sedile

- Airbag SRS laterale interno (se in dotazione)
- Riscaldatore sedile anteriore (se in dotazione)
- Sedile a regolazione elettrica (se in dotazione)



⚠ AVVERTENZA

Non esercitare pressione con i piedi sulla plancia portastrumenti. Facendolo si potrebbe ostacolare il corretto funzionamento dell'airbag SRS e del sistema di riconoscimento occupante dell'airbag SRS. Possono verificarsi lesioni gravi o mortali in caso di incidente.



⚠ AVVERTENZA

Le cinture di sicurezza offrono la massima protezione se gli occupanti sono seduti in posizione eretta e ben appoggiati allo schienale. Non sistemare cuscini o altri elementi fra il passeggero e lo schienale/sedile. In caso di incidente vi è il rischio di scivolare sotto la cintura addominale o che questa si sposti sopra l'addome, con conseguente possibilità di lesioni interne gravi, anche mortali.

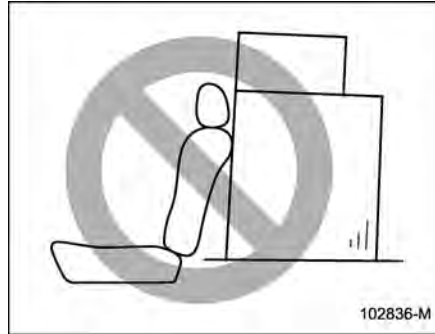

⚠ AVVERTENZA

Non impilare il bagaglio oltre il bordo superiore degli schienali posteriori, poiché in caso di brusca frenata o incidente i bagagli potrebbero essere proiettati in avanti causando ferite ai passeggeri.

■ **Sedile a regolazione manuale (se in dotazione)**

▼ **Regolazione longitudinale**



1. Sedersi sul sedile per regolarlo.
2. Tirare la leva verso l'alto, fare scorrere il sedile fino alla posizione desiderata quindi rilasciare la leva.
3. Provare a spostare il sedile in avanti e indietro per verificare che sia correttamente ancorato nella nuova posizione.

1

Sedile, cintura di sicurezza e airbag SRS

▼ **Inclinazione dello schienale**

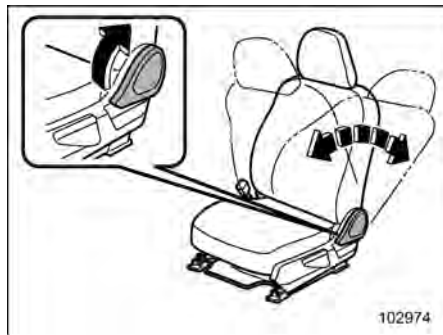

1. Tirare la leva di inclinazione verso l'alto, regolare lo schienale nella posizione desiderata, quindi rilasciare la leva.
2. Verificare che lo schienale sia ancora saldamente nella nuova posizione.

Lo schienale inclinato può scattare con forza verso l'alto quando si tira la leva. Quando si aziona la leva per rialzare lo schienale, trattenere leggermente lo schienale in modo che si sollevi gradualmente.

▼ **Regolazione dell'altezza del cuscinio del sedile (sedile del conducente)**

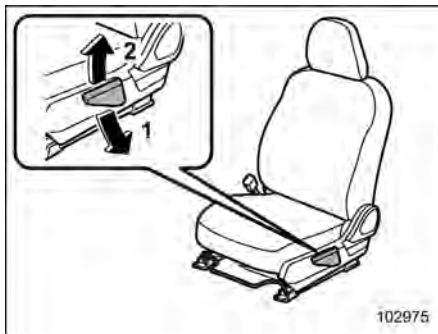

- 1 Spingendo la leva verso il basso, il sedile si abbassa.
- 2 Spingendo la leva verso l'alto, il sedile si alza.

È possibile regolare l'altezza del sedile sollevando o abbassando la leva di regolazione del cuscinio del sedile.

■ **Sedile a regolazione elettrica (se in dotazione)**

▼ **Sedile del conducente**

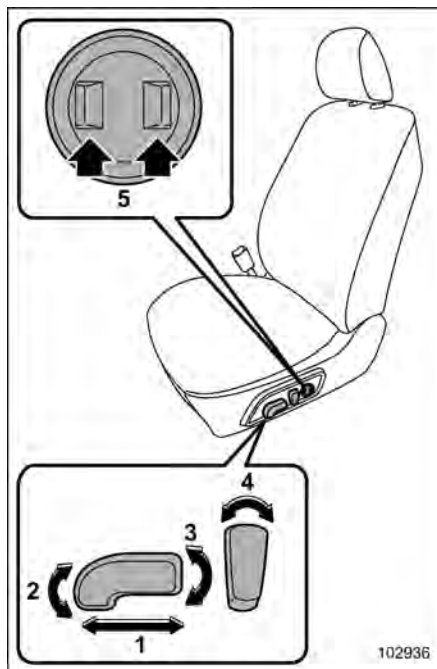

- 1 **Interruttore di regolazione longitudinale sedile**
Per regolare longitudinalmente il sedile,

spostare l'interruttore di regolazione avanti e indietro. Durante la regolazione longitudinale del sedile, non è possibile regolare l'angolazione o l'altezza del cuscino.

2 Interruttore di regolazione angolazione cuscino

Per regolare l'angolazione del cuscino, tirare verso l'alto o spingere verso il basso l'estremità anteriore dell'interruttore di regolazione.

3 Interruttore di regolazione altezza sedile

Per regolare l'altezza del sedile, tirare verso l'alto o spingere verso il basso l'estremità posteriore dell'interruttore di regolazione.

4 Interruttore di regolazione angolazione (inclinazione) schienale

Per regolare l'angolazione dello schienale, spostare l'interruttore di regolazione.

5 Interruttore di regolazione supporto lombare

Per aumentare il supporto lombare, premere il lato anteriore dell'interruttore. Per ridurre il supporto lombare, premere il lato posteriore dell'interruttore.

▼ Sedile del passeggero anteriore



1 Interruttore di regolazione longitudinale sedile

Per regolare longitudinalmente il sedile, spostare l'interruttore di regolazione avanti e indietro.

2 Interruttore di regolazione angolazione cuscino

Per regolare l'angolazione del cuscino, tirare verso l'alto o spingere verso il basso l'estremità anteriore dell'interruttore di regolazione.

3 Interruttore di regolazione altezza sedile

Per regolare l'altezza del sedile, tirare verso l'alto o spingere verso il basso l'estremità posteriore dell'interruttore di regolazione.

4 Interruttore di regolazione angolazione (inclinazione) schienale

Per regolare l'angolazione dello schie-

nale, spostare l'interruttore di regolazione.

■ Regolazione dei poggiatesta

▲ AVVERTENZA

- Non guidare mai con i poggiatesta rimossi, poiché essi sono progettati per ridurre il rischio di gravi lesioni al collo in caso di tamponamento. Inoltre, non installare mai i poggiatesta al contrario. In caso contrario i poggiatesta non potranno svolgere la propria funzione. Pertanto, quando si rimuovono i poggiatesta per qualche motivo, aver cura di rimontarli correttamente tutti per proteggere gli occupanti del veicolo.
- Nessuno degli occupanti, compreso il conducente, deve sedersi nel veicolo o guidarlo finché i poggiatesta non siano stati rimontati nelle loro posizioni appropriate, al fine di ridurre al minimo il rischio di lesioni al collo nell'eventualità di uno scontro.
- I poggiatesta dei sedili anteriori sono progettati per essere instal-

lati solo sui sedili anteriori. I poggiatesta dei sedili posteriori sono progettati per essere installati solo sui sedili posteriori. Non tentare di installare i poggiatesta dei sedili anteriori sui sedili posteriori o quelli per i sedili posteriori su quelli anteriori.

Il sedile del conducente e il sedile del passeggero anteriore sono entrambi dotati di poggiatesta. I due poggiatesta sono regolabili nelle seguenti direzioni.

▼ **Regolazione dei poggiatesta in altezza**

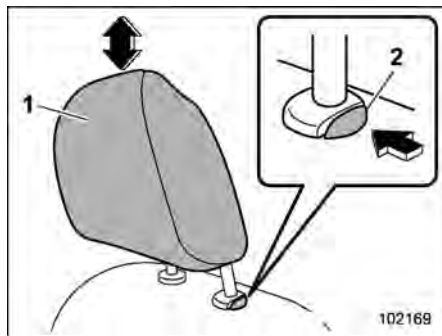

- 1 Poggiatesta
- 2 Pulsante di rilascio

Sollevamento:

Sollevare il poggiatesta.

Abbassamento:

Spingere in basso il poggiatesta premendo contemporaneamente il pulsante di rilascio sulla parte superiore dello schienale.

Per rimuovere:

Spingendo il pulsante di rilascio, estrarre il poggiatesta.

Per installare:

Inserire il poggiatesta nei due fori presenti sulla parte superiore dello schienale fino a che non si blocchi. Tenere premuto il pulsante di rilascio per abbassare il poggiatesta.

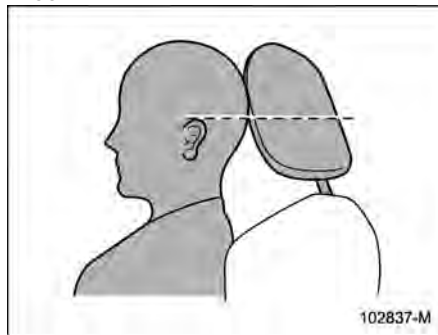

Ciascun poggiatesta deve essere regolato in modo che la parte superiore delle

orecchie dell'occupante si trovi all'altezza della zona centrale.

NOTA

Non è possibile rimuovere o installare il poggiatesta senza reclinare lo schienale anteriore. Reclinare lo schienale anteriore e quindi rimuovere o installare il poggiatesta.

1-2. Riscaldatore sedile (se in dotazione)

Il riscaldatore sedile è predisposto per i sedili anteriori.

Il riscaldatore sedile funziona con l'interruttore di accensione in posizione "ACC" o "ON".

ATTENZIONE

- Non posizionare oggetti duri, pesanti o con sporgenze sul sedile e non trafiggere il sedile con oggetti acuminati quali aghi o spille.
- Le persone con pelle delicata potrebbero subire leggere ustioni anche a basse temperature se lasciano in funzione il riscaldatore sedile per parecchio tempo. Quando si usa il riscaldamento del sedile, assicurarsi di informare le persone interessate.
- Non collocare sul sedile alcun oggetto che possa isolarlo termicamente, come una coperta, un cuscino o simili. Ciò potrebbe provocare il surriscaldamento del riscaldatore sedile.

- Quando il sedile è sufficientemente caldo o prima di uscire dal veicolo, assicurarsi di spegnere il riscaldatore sedile.

NOTA

Per non scaricare la batteria ausiliaria da 12 V, evitare di tenere acceso il riscaldatore sedile per lunghi periodi se il sistema e-BOXER è spento.

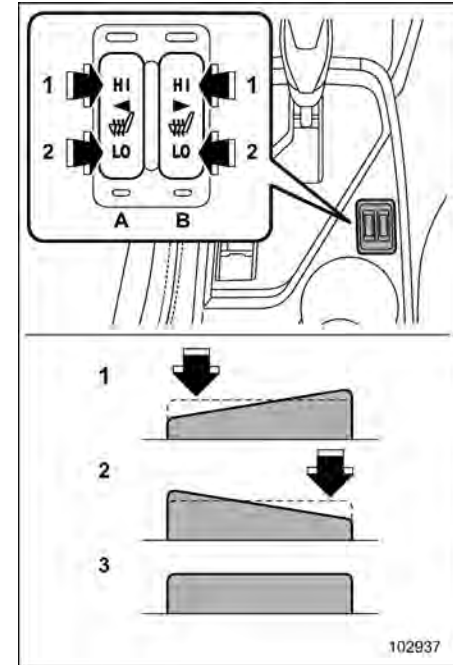

- 1 HI – Riscaldamento rapido
 - 2 LO – Riscaldamento normale
 - 3 Disinserito
- A Lato sinistro
B Lato destro

Per attivare il riscaldatore sedile, premere l'interruttore in posizione "LO" o "HI" a

seconda della temperatura desiderata. Selezionando la posizione "HI" il sedile si riscalda più rapidamente.

Per disinserire il riscaldatore sedile, premere leggermente il lato opposto rispetto alla posizione corrente.

Con il riscaldatore sedile in funzione, si accende la relativa spia posta sull'interruttore.

1-3. Sedili posteriori



AVVERTENZA

Le cinture di sicurezza offrono la massima protezione se gli occupanti sono seduti in posizione eretta e ben appoggiati allo schienale. Non sistemare cuscini o altri elementi fra il passeggero e lo schienale/sedile. In caso di incidente vi è il rischio di scivolare sotto la cintura addominale o che questa si sposti sopra l'addome, con conseguente possibilità di lesioni interne gravi, anche mortali.

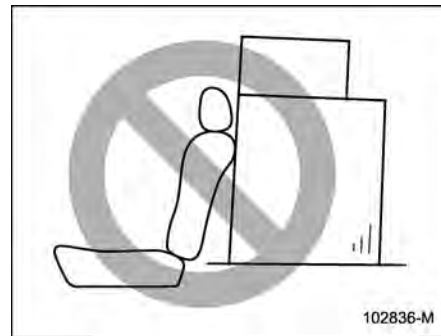

AVVERTENZA

Non impilare il bagaglio oltre il bordo superiore degli schienali posteriori, poiché in caso di brusca frenata o incidente i bagagli potrebbero essere proiettati in avanti causando ferite ai passeggeri.

■ Importanti precauzioni per il sistema e-BOXER

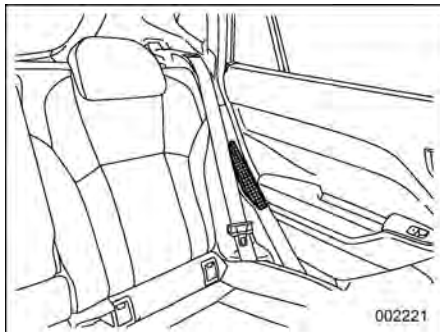

Presa d'aria della batteria ad alta tensione

ATTENZIONE

La presa d'aria della batteria ad alta tensione si trova accanto al sedile posteriore a sinistra. Rispettare le seguenti istruzioni per evitare il surriscaldamento della batteria ad alta tensione o il malfunzionamento del sistema e-BOXER.

- Non collocare alcun oggetto vicino alla presa d'aria della batteria ad alta tensione.
- Pulire periodicamente la presa d'aria della batteria ad alta tensione per prevenire ostruzioni.

- È importante evitare che qualsiasi liquido o altre sostanze oppure oggetti entrino nella presa d'aria. Avvisare i passeggeri seduti in questa zona di prestare attenzione alla presa d'aria ed evitare che detriti entrino nella presa.
- In caso di ingresso di acqua o di altri oggetti, si potrebbe verificare un malfunzionamento. In caso di ingresso di una grande quantità di acqua o di altri oggetti, contattare il proprio concessionario SUBARU per un controllo.

■ Ripiegamento dello schienale del sedile posteriore

AVVERTENZA

- Quando si ripiega lo schienale del sedile, verificare che sul sedile posteriore non siano presenti passeggeri o oggetti. In caso contrario, se lo schienale viene improvvisamente ripiegato potrebbero verificarsi lesioni alle persone o danni alle cose.
- Non permettere mai ai passeggeri di viaggiare sugli schienali posteriori ripiegati o nel vano di

carico. Ciò può provocare gravi lesioni.

- Bloccare adeguatamente tutti gli oggetti, soprattutto quelli lunghi, per evitare che vengano proiettati all'interno del veicolo, causando gravi lesioni in caso di brusche frenate, accelerazioni rapide o sterzate improvvise.
- Quando si riporta lo schienale nella posizione originaria, scuoterlo leggermente per verificare che sia saldamente fissato in posizione. Se non dovesse essere fissato bene in posizione, lo schienale potrebbe ripiegarsi improvvisamente nell'eventualità di una brusca frenata, o oggetti presenti nel vano di carico potrebbero essere lanciati fuori causando lesioni gravi o anche mortali.

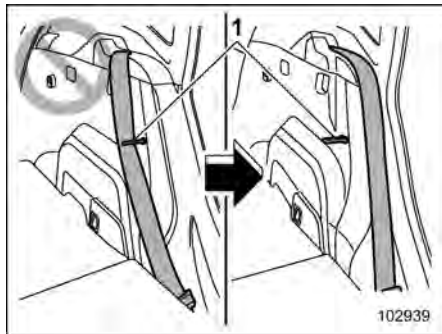
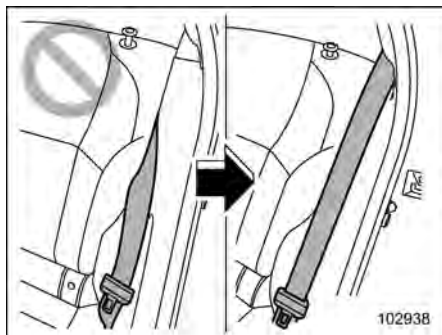

1 Fermaglio

! AVVERTENZA

Quando lo schienale del sedile viene riportato nella posizione originaria, osservare le seguenti precauzioni. In caso contrario la cintura di sicurezza potrebbe non funzionare in modo efficiente, causando gravi lesioni o incidenti.

- La cintura di sicurezza non deve essere incastrata nello schienale del sedile e deve essere interamente visibile.
- La cintura di sicurezza non deve passare dietro il fermaglio per lo schienale del sedile.

! ATTENZIONE

Non appendere valigie ecc. al fermaglio. Esiste la possibilità che lo schienale non sia stato fissato bene in posizione. Ciò potrebbe causare incidenti

▼ **Ripiegamento dello schienale del sedile posteriore**

1. Abbassare i poggiatesta.

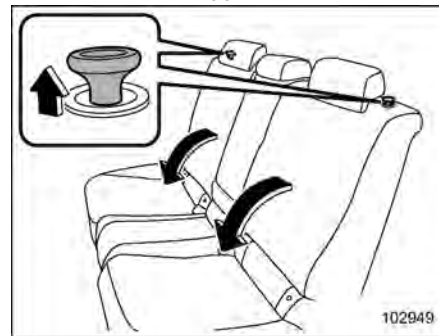

2. Sbloccare lo schienale tirando il pomello di sgancio, quindi ripiegare lo schienale stesso.

▼ Riposizionamento dello schienale posteriore

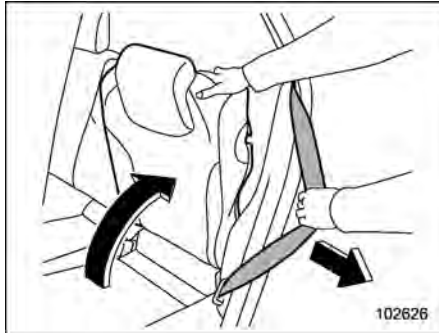

AVVERTENZA

- Se si riporta lo schienale del sedile nella posizione originaria, osservare la seguente precauzione.

La mancata osservanza della precauzione può danneggiare la cintura di sicurezza, alterandone l'efficacia e costituendo una possibile causa di gravi lesioni.

- Se si riporta lo schienale del sedile nella posizione originaria, tirare la cintura di sicurezza verso l'esterno del veicolo in modo da evitare che resti impigliata tra

lo schienale e la modanatura.

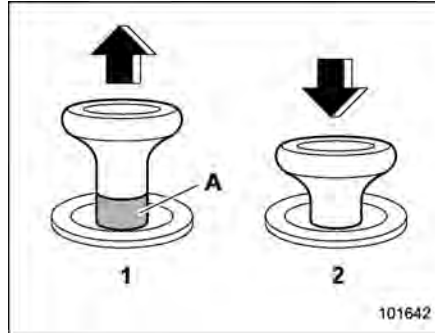

Pomello di sgancio

- 1 Sbloccato
 - 2 Bloccato
- A Indicatore di sbloccaggio in rosso

Per riportare lo schienale nella posizione originaria, sollevarlo finché non scatta in posizione, quindi verificare che l'indicatore di sbloccaggio sul pomello di sgancio non sia più visibile.

AVVERTENZA

Quando si riporta lo schienale nella posizione originaria, verificare che l'indicatore di sbloccaggio sul pomello di sgancio non sia visibile. Inoltre, scuotere leggermente lo schienale per assicurarsi che sia

saldamente fissato in posizione. Se non dovesse essere fissato bene in posizione, lo schienale potrebbe ripiegarsi improvvisamente nell'eventualità di una brusca frenata, o oggetti presenti nel vano di carico potrebbero essere lanciati fuori causando lesioni gravi o anche mortali.

■ **Regolazione dei poggiatesta**

Sia i sedili posteriori laterali che il sedile posteriore centrale sono dotati di poggiatesta.

AVVERTENZA

- Non guidare mai con i poggiatesta rimossi, poiché essi sono progettati per ridurre il rischio di gravi lesioni al collo in caso di tamponamento. Pertanto, quando si rimuovono i poggiatesta per qualche motivo, aver cura di rimontarli tutti per proteggere gli occupanti del veicolo.
- Nessuno degli occupanti, compreso il conducente, deve sedersi nel veicolo o guidarlo finché i poggiatesta non siano stati rimontati nelle loro posizioni appropriate, al fine di ridurre al minimo il rischio di lesioni al

collo nell'eventualità di uno scontro.

- I poggiatesta dei sedili anteriori sono progettati per essere installati solo sui sedili anteriori. I poggiatesta dei sedili posteriori sono progettati per essere installati solo sui sedili posteriori. Non tentare di installare i poggiatesta dei sedili anteriori sui sedili posteriori o quelli per i sedili posteriori su quelli anteriori.

▼ Poggiatesta dei sedili posteriori laterali

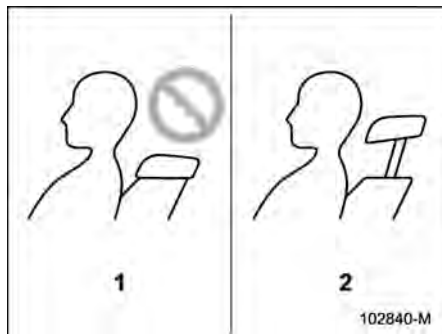

- 1 Quando non viene utilizzato (posizione retratta)
- 2 Quando in uso (posizione estesa)

ATTENZIONE

Il poggiatesta non deve essere usato nella posizione abbassata.

Prima di sedersi sul sedile, sollevare il poggiatesta fino alla posizione estesa.

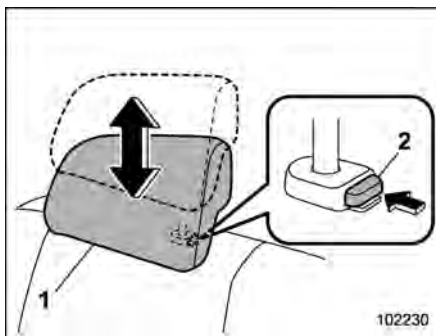

- 1 Poggiatesta
- 2 Pulsante di rilascio

Sollevamento:

Sollevare il poggiatesta.

Abbassamento:

Spingere in basso il poggiatesta premendo contemporaneamente il pulsante di rilascio sulla parte superiore dello schienale.

Per rimuovere:

Spingendo il pulsante di rilascio, estrarre il poggiatesta.

Per installare:

Inserire il poggiatesta nei due fori presenti sulla parte superiore dello schienale fino a che non si blocchi. Tenere premuto il pulsante di rilascio per abbassare il poggiatesta.

Il poggiatesta deve essere regolato in modo che la parte superiore delle orecchie dell'occupante si trovi all'altezza della zona centrale.

Quando i sedili non sono occupati, abbassare i poggiatesta per migliorare la visibilità posteriore.

▼ **Sedile posteriore centrale**

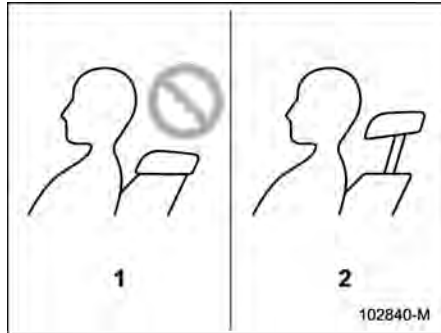

- 1 Quando non viene utilizzato (posizione retratta)
- 2 Quando in uso (posizione estesa)

ATTENZIONE

Il poggiatesta non deve essere usato nella posizione abbassata. Prima di sedersi sul sedile, sollevare il poggiatesta fino alla posizione estesa.

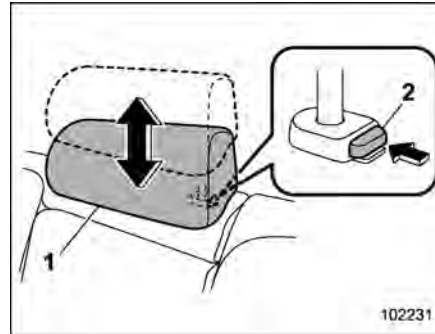

- 1 Poggiatesta
- 2 Pulsante di rilascio

Sollevamento:

Sollevare il poggiatesta.

Abbassamento:

Spingere in basso il poggiatesta premendo contemporaneamente il pulsante di rilascio sulla parte superiore dello schienale.

Per rimuovere:

Spingendo il pulsante di rilascio, estrarre il poggiatesta.

Per installare:

Inserire il poggiatesta nei due fori presenti sulla parte superiore dello schienale fino a che non si blocchi. Tenere premuto il pulsante di rilascio per abbassare il poggiatesta.

Se il sedile posteriore centrale è occupato, portare il poggiatesta in posizione di estensione. Se il sedile posteriore centrale non è occupato, abbassare il poggiatesta per migliorare la visibilità posteriore.

■ **Bracciolo**



Per abbassare il bracciolo, spingere sul bordo superiore di questo.

AVVERTENZA

- **Verificare che i passeggeri posteriori indossino le cinture di sicurezza prima di abbassare il bracciolo. Se i passeggeri posteriori indossano le cinture di sicurezza dopo aver abbassato il bracciolo, le cinture di sicurezza non pos-**

sono offrire la massima protezione, con conseguente rischio di lesioni gravi.

- Per evitare gravi lesioni e danni al veicolo, non permettere mai a un passeggero di sedersi sul bracciolo centrale.

1-4. Cinture di sicurezza

■ Raccomandazioni per l'uso delle cinture di sicurezza



AVVERTENZA

- Tutte le persone presenti nel veicolo devono allacciarsi le cinture di sicurezza **PRIMA** che il veicolo si metta in movimento. Altrimenti, il rischio di riportare gravi lesioni in caso di brusca frenata o di incidente è notevolmente maggiore.
- Le cinture devono essere ben tese per garantire la migliore protezione. Le cinture lente non sono efficaci nella prevenzione o nella riduzione delle lesioni.
- Ogni cintura di sicurezza è concepita per trattenerne una sola persona. Non usare mai una cintura per due o più persone – neppure bambini. Altrimenti, in caso di incidente possono verificarsi lesioni gravi, anche mortali.
- Ogni cintura di sicurezza che era allacciata al momento di un grave incidente deve essere interamente sostituita, compresi il riavvol-

giture e dispositivi di aggancio. Tale sostituzione deve essere eseguita anche se le cinture non hanno subito danni evidenti.

- Quando si sostituisce una cintura di sicurezza, la nuova cintura di sicurezza deve essere di tipo omologato e progettata per l'installazione nella stessa posizione della cintura di sicurezza sostituita.
- Allacciando la cintura di sicurezza, inserire la linguetta d'aggancio nella fibbia corretta. Altrimenti, in caso di incidente possono verificarsi lesioni gravi, anche mortali.
- Non allacciare la cintura di sicurezza se si tiene un bambino sulle gambe. Altrimenti, in caso di incidente possono verificarsi lesioni gravi, anche mortali.
- Non usare mai una cintura attorcigliata o rovesciata. In caso di incidente ciò aumenta il rischio di lesioni e la loro gravità.
- Mantenere la parte inferiore della cintura più in basso possibile sul bacino. Questo è molto più resistente dell'addome in caso di collisione.

- Le cinture di sicurezza offrono la massima protezione se gli occupanti sono seduti in posizione eretta e ben appoggiati allo schienale. Tenere gli schienali anteriori in posizione eretta durante la guida per ridurre il rischio di scivolare sotto la cintura di sicurezza in caso di collisione. Se gli schienali anteriori non sono in posizione eretta, in caso di incidente aumenta il rischio di scivolare sotto la cintura o che essa scivoli sull'addome, con la conseguenza di lesioni gravi, persino letali.
- Non sistemare cuscini o altri elementi fra il passeggero e lo schienale/sedile. In caso di incidente vi è il rischio di scivolare sotto la cintura addominale o che questa si sposti sopra l'addome, con conseguente possibilità di lesioni interne gravi, anche mortali.

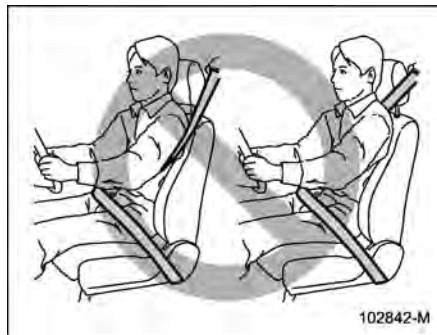

⚠ AVVERTENZA

Non far mai passare la parte superiore della cintura sotto il braccio o dietro la schiena. In caso di incidente ciò aumenterebbe il rischio di lesioni e la loro gravità.

⚠ ATTENZIONE

Gli elementi metallici delle cinture di sicurezza su un veicolo lasciato a lungo sotto il sole possono diventare così caldi da poter anche causare ustioni. Non toccare tali parti metalliche finché non si sono raffreddate.

▼ Bambini piccoli e neonati

Usare un sistema di ritenuta per bambini adatto al veicolo. Fare riferimento a "Sistemi di ritenuta per bambini" P68.

▼ Bambini

⚠ AVVERTENZA

SUBARU consiglia vivamente di far sedere TUTTI i neonati e i bambini (anche quelli con sistemi di ritenuta per bambini) sul sedile POSTERIORE, adeguatamente trattenuti con un sistema di ritenuta per bambini o una cintura di sicurezza, a seconda di quale soluzione è adeguata all'età, all'altezza e al peso del bambino. L'airbag SRS si gonfia con notevole velocità e forza e può pertanto ferire o uccidere un bambino, soprattutto se il bambino non è legato o legato in maniera impropria. Poiché il bambino è più leggero e più fragile di un adulto, è esposto maggiormente al rischio di lesioni causate dal gonfiaggio dell'airbag. Secondo le statistiche sugli incidenti, i bambini sono più protetti se sistemati sui sedili posteriori. Per le istruzioni e le precauzioni relative ai sistemi di ritenuta per bambini, fare riferimento a "Sistemi di ritenuta per

bambini” ☞ P68.

Se un bambino è troppo grande per un dispositivo di ritenuta per bambini, deve sedere sul sedile posteriore trattenuto dalla cintura di sicurezza. Non permettere ai bambini di stare in piedi o in ginocchio sul sedile.

Le cinture di sicurezza sono progettate con il presupposto che verranno utilizzate da adulti. Se la parte superiore della cintura dovesse passare sopra al collo o alla faccia del bambino, spostare il bambino più vicino alla fibbia della cintura in modo che la cintura passi sulla spalla. Fare attenzione che la parte inferiore della cintura sia più in basso possibile sul bacino e non sulla vita del bambino. Se non è possibile sistemare in modo appropriato la parte superiore della cintura, si deve usare un sistema di ritenuta specifico per bambini. Non posizionare la parte superiore della cintura sotto il braccio del bambino o dietro la sua schiena.

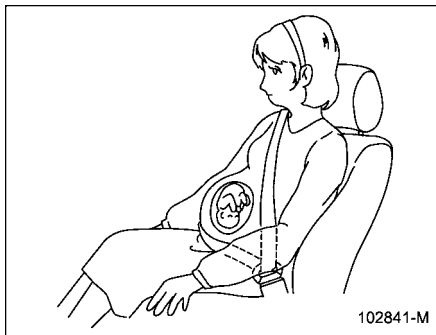
▼ **Gestanti**

Anche le donne in gravidanza devono usare le cinture di sicurezza. Per le raccomandazioni specifiche si consiglia di consultare il medico. La parte inferiore della cintura deve essere sistemata in modo sicuro e il più basso possibile sul bacino, non in vita.

■ **Riavvolgitore a bloccaggio di emergenza (ELR)**

Tutte le cinture di sicurezza dal veicolo sono dotate di bloccaggio di riavvolgitore a bloccaggio di emergenza (ELR).

Il riavvolgitore a bloccaggio di emergenza permette di muoversi normalmente con il corpo durante la guida ma si blocca automaticamente in caso di brusca frenata o di urto, oppure se la cintura viene tirata

troppo velocemente.

■ **Spia di avvertimento e cicalino della cintura di sicurezza**

Fare riferimento a “Spia di avvertimento e cicalino della cintura di sicurezza” ☞ P168.

■ **Spia di avvertimento e cicalino della cintura di sicurezza posteriore**

Fare riferimento a “Spia di avvertimento e cicalino della cintura di sicurezza posteriore” ☞ P170.

■ **Come allacciare le cinture di sicurezza**▼ **Cinture di sicurezza anteriori**

1. Regolare la posizione del sedile:

Sedile del conducente: Regolare lo schienale in posizione eretta. Allontanare il sedile il più possibile dal volante ma mantenendo il pieno controllo del veicolo.

Sedile del passeggero anteriore: Regolare lo schienale in posizione eretta. Spostare il sedile il più indietro possibile.

2. Sedere ben indietro nel sedile.
3. Prendere la linguetta di aggancio ed

estrarre lentamente la cintura. Evitare che si attorcigli.

- Se la cintura si blocca prima di arrivare alla fibbia di aggancio, riavvolgerla leggermente e poi estrarla più lentamente.
- Se anche così la cintura non si sblocca, far riavvolgere leggermente la cintura dopo aver dato uno strattone con forza, quindi estrarla di nuovo lentamente.

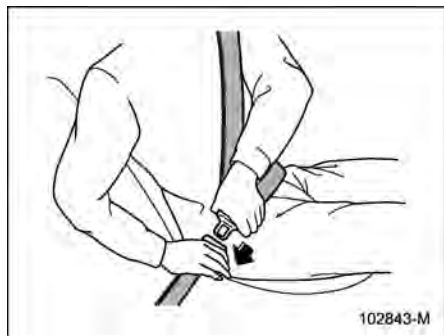

4. Inserire la linguetta nella fibbia fino a sentire uno scatto.

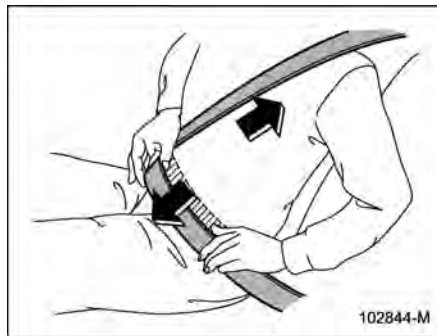

5. Per far tendere bene la parte inferiore della cintura, tirare verso l'alto la parte superiore.
6. Disporre la parte inferiore della cintura più in basso possibile sul bacino, non sulla vita.

▽ Regolazione dell'altezza di ancoraggio delle cinture di sicurezza dei sedili anteriori

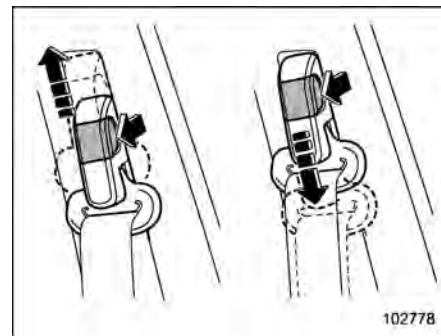

Regolare l'altezza dell'ancoraggio della cintura a spalla nella posizione più comoda per il conducente/passeggero anteriore. Regolare sempre l'altezza di ancoraggio in modo che la parte superiore della cintura passi sopra il centro della spalla senza toccare il collo.

Sollevamento:

Tirare la manopola di rilascio e fare scorrere l'ancoraggio verso l'alto.

Abbassamento:

Tirare la manopola di rilascio e fare scorrere l'ancoraggio verso il basso.

Dopo la regolazione tirare l'ancoraggio per verificare l'effettivo bloccaggio.

1

Sedile, cintura di sicurezza e airbag SRS

**AVVERTENZA**

Quando si indossano le cinture di sicurezza, assicurarsi che la parte superiore della cintura non passi sul collo. In tal caso, regolare l'ancoraggio cinture di sicurezza a una posizione più in basso. Posizionando la parte superiore della cintura sul collo, si possono provocare lesioni al collo in caso di frenata improvvisa o di collisione.

▽ **Come sganciare la cintura di sicurezza**

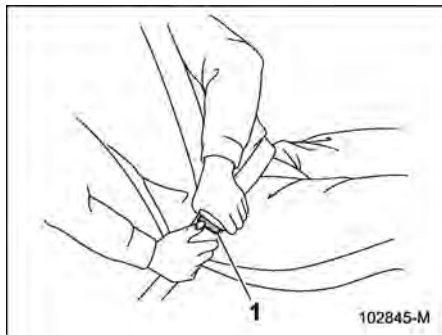

1 Pulsante

1. Premere il pulsante sulla fibbia.

2. Riavvolgere le cinture di sicurezza lentamente per evitare che si aggroviglino o si attorciglino.

Prima di chiudere le porte verificare che le cinture siano correttamente riavvolte onde evitare che rimangano incastrate nella chiusura.

▼ **Cinture di sicurezza posteriori (tranne quella del sedile posteriore centrale)**

1. Sedere ben indietro nel sedile.
2. Prendere la linguetta di aggancio ed estrarre lentamente la cintura. Evitare che si attorcigli.
 - Se la cintura si blocca prima di arrivare alla fibbia di aggancio, riavvolgerla leggermente e poi estrarla più lentamente.
 - Se anche in questo caso la cintura non si sblocca, far riavvolgere leggermente la cintura dopo aver dato uno strattone con forza, quindi estrarre di nuovo lentamente.

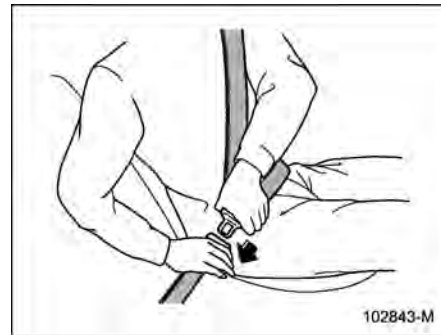

3. Inserire la linguetta nella fibbia fino a sentire uno scatto.

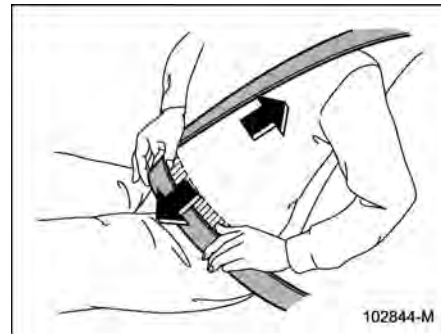

4. Per far tendere bene la parte inferiore della cintura, tirare verso l'alto la parte superiore.

5. Disporre la parte inferiore della cintura più in basso possibile sul bacino, non sulla vita.

▽ Come sganciare la cintura di sicurezza

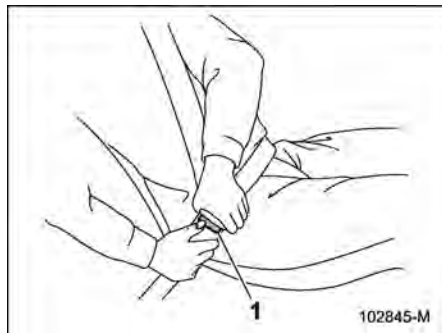

1 Pulsante

1. Premere il pulsante sulla fibbia.
2. Riavvolgere le cinture di sicurezza lentamente per evitare che si aggroviglino o si attorciglino.

Prima di chiudere le porte verificare che le cinture siano correttamente riavvolte onde evitare che rimangano incastrate nella chiusura.

▼ Cintura di sicurezza del sedile posteriore centrale

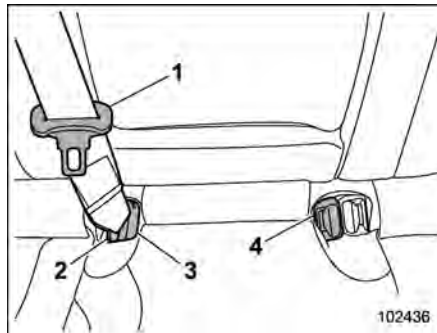

- 1 Linguetta d'aggancio della cintura di sicurezza centrale
- 2 Linguetta d'aggancio per l'ancoraggio
- 3 Fibbia di ancoraggio
- 4 Fibbia di aggancio della cintura di sicurezza centrale

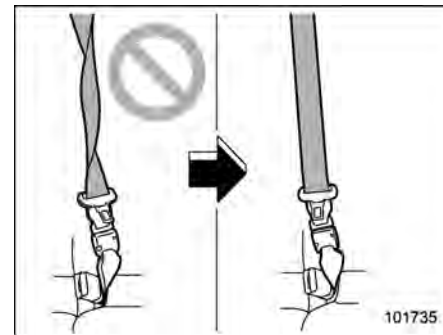

AVVERTENZA

Allacciare una cintura di sicurezza con il nastro attorcigliato può aumentare il rischio di lesioni e la loro gravità in caso di incidente. Quando si allaccia la cintura dopo averla estratta dal riavvolgitore, in particolare quando si inserisce la linguetta di aggancio per ancoraggio nella corrispondente fibbia (sul lato destro), controllare sempre che il nastro non sia attorcigliato.



100109

▲ AVVERTENZA

- Assicurarsi di agganciare entrambe le linguette d'aggancio nelle rispettive fibbie. Se la cintura di sicurezza è usata solo come parte superiore (con la linguetta di aggancio non fissata nella fibbia di ancoraggio sul lato destro), non è in grado di trattenere adeguatamente l'occupante in posizione in caso di incidente, con conseguente rischio di lesioni gravi o mortali.
- Prima di agganciare la cintura di sicurezza, verificare che sia stata fatta passare attraverso il passante guida. Una cintura di sicu-

rezza non correttamente disposta attraverso il passante guida può provocare lesioni al collo in caso di frenate improvvise o collisione, poiché potrebbe scivolare verso l'alto sul collo.

La cintura di sicurezza posteriore centrale è alloggiata nel portacintura sul lato destro del vano di carico.

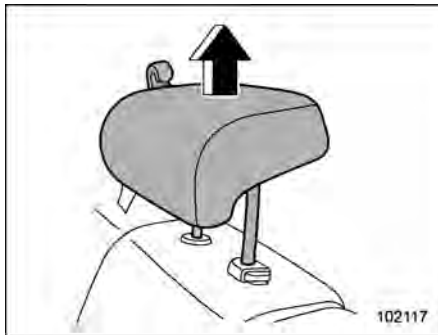

102117

1. Sollevare il poggiatesta alla posizione estesa. Non rimuovere il poggiatesta.

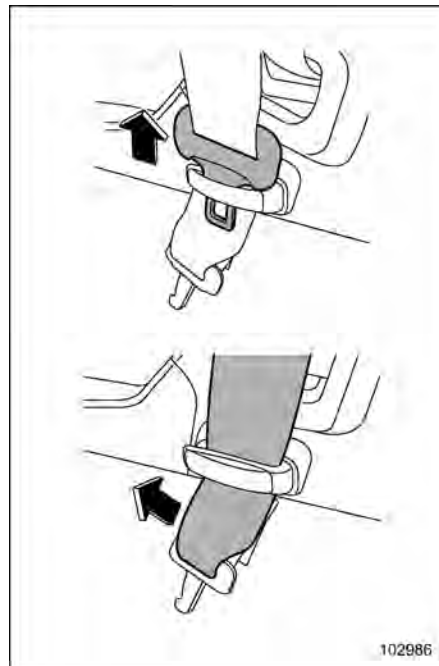

102986

2. Rimuovere la piastra della linguetta della cintura di sicurezza centrale, quindi far scorrere la cinghia per estrarre la cintura di sicurezza dal supporto ed estrarla lentamente.



3. Dopo aver estratto la cintura di sicurezza, farla passare attraverso il passante guida come segue: Prima inserire un estremo della cintura nell'apertura del passante guida, quindi fare scorrere all'interno il resto della cintura fino a farla entrare tutta.

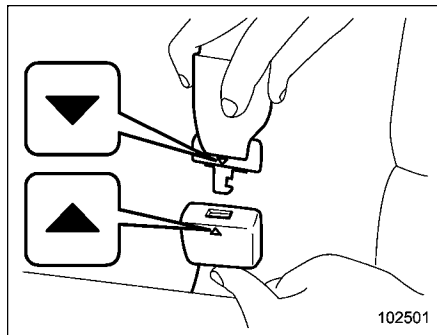

4. Assicurarsi che il segno "▼" sulla linguetta d'aggancio e il segno "▲" sulla fibbia siano rivolti verso l'esterno.

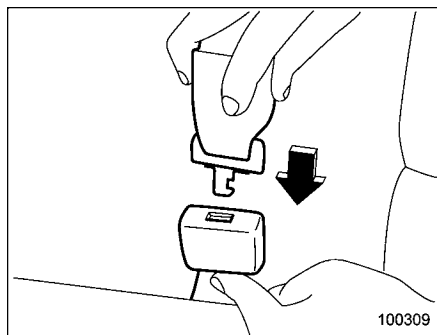

5. Dopo aver verificato che il nastro non sia attorcigliato, inserire la linguetta d'aggancio nella fibbia sul lato destro e

farla scattare nella posizione corretta.

- Se la cintura si blocca prima di arrivare alla fibbia di aggancio, riavvolgerla leggermente e poi estrarla più lentamente.
- Se anche così la cintura non si sblocca, far riavvolgere leggermente la cintura dopo aver dato uno strattone con forza, quindi estrarla di nuovo lentamente.



6. Inserire la linguetta d'aggancio della cintura di sicurezza centrale nell'apposita fibbia fino a sentire il rumore di uno scatto.

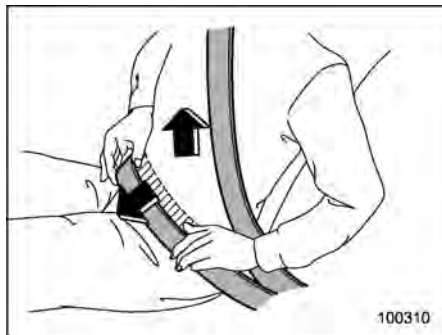

7. Per far tendere bene la parte inferiore della cintura, tirare verso l'alto la parte superiore. Disporre quindi la parte inferiore della cintura più in basso possibile sui fianchi, non sulla vita.

▽ Come sganciare la cintura di sicurezza

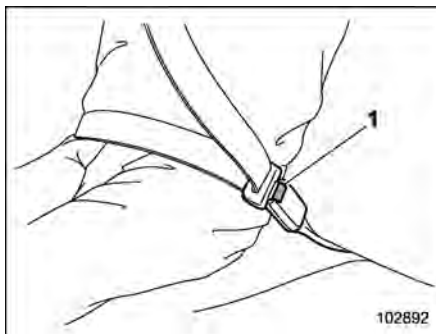

1 Pulsante

1. Premere il pulsante di rilascio della fibbia della cintura di sicurezza centrale (sulla sinistra) per sganciare la cintura.

NOTA

Quando si abbatte lo schienale per ampliare lo spazio per il vano di carico, è necessario scollegare la linguetta di aggancio.

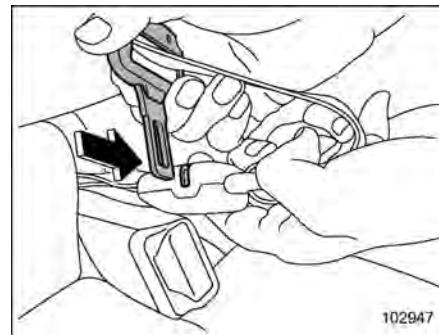

2. Inserire una linguetta della cintura di sicurezza centrale o un altro oggetto rigido e appuntito nella fessura della fibbia sul lato destro e spingerlo all'interno. La linguetta di aggancio si staccherà dalla fibbia.

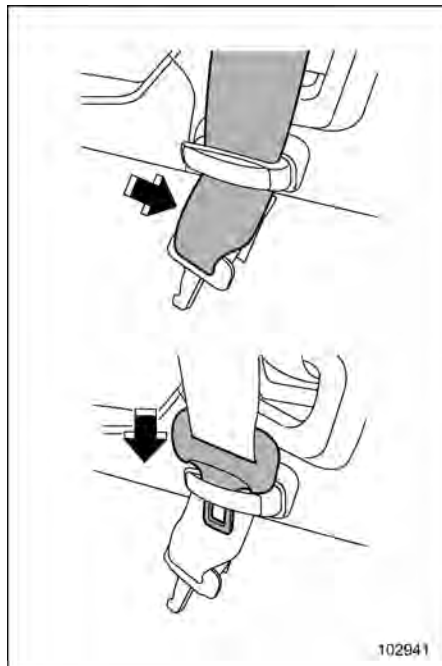

3. Lasciare che il riavvolgitore recuperi tutta la cintura. Durante il riavvolgimento tenere il nastro e guidarlo nel riavvolgitore. Passare quindi il nastro sotto il portacintura e inserire la linguetta di aggancio nel portacintura stesso.



ATTENZIONE

Osservare le seguenti precauzioni. Altrimenti, la linguetta di aggancio può sbattere contro il rivestimento, danneggiandolo.

- Non permettere che il riavvolgitore recuperi troppo velocemente la cintura di sicurezza.
- Far arrotolare completamente le cinture di sicurezza in modo che le linguette di aggancio siano ordinatamente riposte.

Manutenzione delle cinture di sicurezza

Per pulire le cinture di sicurezza utilizzare sapone neutro e acqua tiepida. Non candeggiare o tingere le cinture, poiché ciò può seriamente compromettere la loro robustezza.

Ispezionare periodicamente le cinture di sicurezza e i loro ancoraggi, compresi il nastro e tutte le parti metalliche per verificare la presenza di rotture, tagli, usura anomala, bulloni allentati o parti usurate. Sostituire le cinture di sicurezza anche se si riscontrano solo piccoli danni.

ATTENZIONE

- Evitare che le cinture vengano a contatto con prodotti di lucidatura, olio, sostanze chimiche e soprattutto con l'acido della batteria.
- Non tentare mai di apportare modifiche o cambiamenti che potrebbero compromettere il funzionamento delle cinture di sicurezza.

1-5. Pretensionatori delle cinture di sicurezza

Le cinture di sicurezza seguenti sono munite di pretensionatore.

- Cintura di sicurezza del conducente
- Cintura di sicurezza del passeggero anteriore
- Cinture di sicurezza passeggero posteriore lato finestrino

I pretensionatori delle cinture di sicurezza sono progettati per attivarsi in caso di urto frontale o di collisione laterale di entità da moderata a grave.



AVVERTENZA

- Per ottenere la massima protezione, gli occupanti devono sedere in posizione eretta con la cintura di sicurezza correttamente allacciata. Fare riferimento a "Cinture di sicurezza" P54.
- Non modificare, rimuovere o percuotere i gruppi riavvolgitore delle cinture di sicurezza dotati di pretensionatore o le zone circostanti. Ciò può provocare l'attivazione involontaria del pretensionatore della cintura di sicurezza

za o il suo danneggiamento, con possibili gravi conseguenze. I pretensionatori delle cinture di sicurezza non hanno parti riparabili. Per qualsiasi intervento sui riavvolgitori delle cinture di sicurezza dotate di pretensionatori, si consiglia di rivolgersi al concessionario SUBARU.

- In caso di rottamazione dei gruppi riavvolgitori delle cinture di sicurezza dotati di pretensionatori o dell'intero veicolo in seguito a danni da collisione o per altri motivi, si consiglia di consultare un concessionario SUBARU.

NOTA

- I pretensionatori delle cinture di sicurezza sono progettati in modo da non attivarsi in caso di urti leggeri o posteriori.
- I pretensionatori delle cinture di sicurezza del conducente e del passeggero anteriore si attivano contemporaneamente agli airbag SRS frontali. Nei modelli con sistema di riconoscimento occupante del sedile del passeggero anteriore, anche quando tale sedile non è occupato e quindi l'airbag SRS frontale del

passeggero anteriore non si attiva, il pretensionatore della cintura di sicurezza del sedile del passeggero anteriore si attiva in combinazione con l'airbag SRS frontale del conducente/il pretensionatore della cintura di sicurezza del conducente.

- I pretensionatori sono progettati per funzionare solo una volta. Qualora un pretensionatore si attivi, entrambi i gruppi riavvolgitore delle cinture di sicurezza del conducente e del passeggero anteriore devono essere sostituiti esclusivamente da un concessionario SUBARU autorizzato. Se si sostituiscono i gruppi riavvolgitore delle cinture di sicurezza, utilizzare solo ricambi originali SUBARU.
- Se una cintura di sicurezza con pretensionatore della cintura di sicurezza non si ritrae o non è possibile estrarla a causa di un malfunzionamento o dell'attivazione del pretensionatore, si consiglia di contattare il concessionario SUBARU appena possibile.
- In caso di danneggiamento del gruppo riavvolgitore delle cinture di sicurezza o delle zone circostanti, si consiglia di rivolgersi ad un concessionario SUBARU al più presto.

- Quando si vende il veicolo, consigliamo vivamente di informare l'acquirente che il veicolo è dotato di pretensionatori delle cinture di sicurezza. Inoltre, informare l'acquirente del contenuto di questa sezione.

■ Cintura di sicurezza con pretensionatore della parte superiore

NOTA

Questa sezione è valida per i seguenti componenti.

- Cintura di sicurezza del passeggero anteriore
- Cinture di sicurezza passeggero posteriore lato finestrino



Il pretensionatore si può attivare anche per

effetto dei seguenti sensori.

- Sensore di urto frontale
- Sensore di urto laterale

Se, in caso di collisioni frontali o laterali, il sensore rileva una determinata forza d'urto prestabilita, ogni cintura di sicurezza dotata di pretensionatore viene rapidamente riavvolta dal riavvolgitore per aumentare la tensione e trattenere più efficacemente il passeggero sul sedile.

Il pretensionatore della cintura di sicurezza del passeggero anteriore è dotato di un dispositivo di riduzione della tensione che in caso di collisione limita le forze di picco esercitate dalla cintura di sicurezza sull'occupante.

Il pretensionatore della cintura di sicurezza del passeggero posteriore lato finestrino è dotato di un dispositivo di riduzione della tensione che limita le forze di picco esercitate dalla cintura di sicurezza sull'occupante in caso di impatto.

- Limitatore di forza adattivo (se in dotazione)

Il limitatore di forza adattivo lato passeggero anteriore seleziona un carico ridotto adatto alla corporatura dell'occupante rilevata dal sensore del sistema di riconoscimento occupante.

Quando il pretensionatore della cintura di sicurezza si attiva, si sente un rumore e viene rilasciata una modica quantità di fumo. Tali fenomeni sono normali e innocui. Il fumo non è sintomo di un incendio a bordo.

Una volta che il pretensionatore della cintura di sicurezza si è attivato, il riavvolgitore della cintura rimane bloccato. Di conseguenza la cintura di sicurezza non può più essere estratta o riavvolta e deve quindi essere sostituita.

■ Cintura di sicurezza con pretensionatori della parte superiore e della cintura addominale

NOTA

Questa sezione riguarda la cintura di sicurezza del conducente.

1 Sedile, cintura di sicurezza e airbag SRS



- 1 Gruppo riavvolgitore della cintura di sicurezza (pretensionatore della cintura a bretella e limitatore di forza adattivo (se in dotazione))
- 2 Pretensionatore della cintura addominale

Il pretensionatore si può attivare anche per effetto dei seguenti sensori.

- Sensore di urto frontale
- Sensore di urto laterale

Se, in caso di collisioni frontali o laterali, il sensore rileva una determinata forza d'urto prestabilita, ogni cintura di sicurezza dotata di pretensionatore viene rapidamente riavvolta dal riavvolgitore per aumentare la tensione e trattenere più efficacemente il passeggero sul sedile.

Il pretensionatore della cintura di sicurezza del conducente è dotato di un dispositivo di riduzione della tensione che limita le forze di picco esercitate dalla cintura di sicurezza sull'occupante in caso di impatto.

- Limitatore di forza adattivo (se in dotazione)

Il limitatore di forza adattivo lato conducente seleziona un carico di riduzione adatto alla corporatura dell'occupante rilevata dal sensore di posizione del sedile del conducente.

- Quando viene attivato un pretensionatore della cintura di sicurezza.

Si sente un rumore di azionamento e viene rilasciata una modica quantità di fumo. Tali fenomeni sono normali e innocui. Il fumo non è sintomo di un incendio a bordo.

Una volta che il pretensionatore della cintura di sicurezza si è attivato, il riavvolgitore della cintura rimane bloccato. Di conseguenza la cintura di sicurezza non può più essere estratta o riavvolta e quindi deve essere sostituita.

■ Monitoraggio del sistema

Quando l'interruttore di accensione è in posizione "ON", un sistema di diagnosi controlla continuamente l'efficienza dei pretensionatori delle cinture di sicurezza. I pretensionatori delle cinture di sicurezza condividono il modulo di controllo con il sistema airbag SRS. Pertanto, in caso di qualsiasi anomalia ai pretensionatori delle cinture di sicurezza, si accende la spia di avvertimento sistema airbag SRS. Per i dettagli, fare riferimento a "Monitoraggio del sistema airbag SRS" P117.

■ Manutenzione del sistema



AVVERTENZA

- In caso di rottamazione dell'assemblaggio dei riavvolgitori delle cinture di sicurezza, o dell'intero veicolo, si consiglia di consultare un concessionario SUBARU.
- Ogni intervento in prossimità del sistema o lo scollegamento del relativo cablaggio può provocare l'accidentale attivazione dei pretensionatori delle cinture di sicurezza e/o degli airbag SRS o rendere il sistema inefficace, con conseguente rischio di gravi lesioni. Non usare apparecchia-

ture elettriche di prova su qualsiasi circuito relativo al sistema airbag SRS e pretensionatori delle cinture di sicurezza. Per ogni intervento sui pretensionatori delle cinture di sicurezza, si consiglia di rivolgersi sempre al concessionario SUBARU più vicino.



ATTENZIONE

Per le ubicazioni dei sensori e del modulo di controllo airbag SRS, fare riferimento a “Componenti” P97.

Se è necessario effettuare una riparazione in corrispondenza di queste posizioni o vicino ai riavvolgitori delle cinture di sicurezza, si raccomanda di rivolgersi per l'intervento a un concessionario autorizzato SUBARU.

NOTA

Se la parte frontale o laterale del veicolo è stata coinvolta in un incidente e in conseguenza a ciò i pretensionatori delle cinture di sicurezza non funzionano, si consiglia di far controllare il veicolo da un concessionario SUBARU il più presto possibile.

■ **Precauzioni in caso di modifiche al veicolo**

Si consiglia di consultare un concessionario SUBARU quando si vogliono installare sul veicolo accessori di qualsiasi tipo.



ATTENZIONE

Non apportare alcuna delle modifiche seguenti. Tali modifiche possono interferire con il corretto funzionamento dei pretensionatori delle cinture di sicurezza.

- Applicazione di apparecchiature (barra paraurti, barre di protezione, verricello, fendineve, piano di scivolamento/scarico, ecc.) sull'estremità del frontale diverse dagli accessori originali SUBARU o da accessori di qualità equivalente a quelli originali SUBARU.

- Modifiche al sistema delle sospensioni e alla struttura del frontale.
- Installazione di pneumatici di dimensioni e struttura diverse da quelle specificate sulla targhetta del veicolo fissata al montante della porta del conducente oppure nel Libretto di uso e manutenzione dei singoli veicoli.

1-6. Promemoria sedili posteriori

Questa funzione invita il conducente a verificare la presenza di passeggeri o bagagli nella parte posteriore.

Questa funzione si attiva quando le porte posteriori vengono aperte e chiuse.

Richiama l'attenzione del conducente mediante messaggi di avvertenza sul display strumento combinato (LCD a colori) e segnali acustici quando l'interruttore di accensione viene portato dalla posizione "ON" alla posizione "OFF".

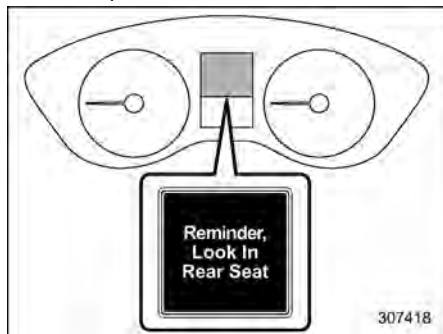

NOTA

- Questa funzione non rileva direttamente eventuali passeggeri e bagagli sui sedili posteriori.

- Questa funzione rileva l'apertura e la chiusura delle porte posteriori. È quindi possibile che si verifichino le seguenti situazioni.

- Può attirare l'attenzione del conducente anche in caso di assenza di passeggeri o bagagli sui sedili posteriori.
- Può non attirare l'attenzione del conducente anche in caso di presenza di passeggeri o bagagli sui sedili posteriori.

- Questa funzione può essere attivata o disattivata tramite "Car settings (Impostazioni auto)". Per i dettagli, fare riferimento a "Impostazioni vettura" P218.
- L'impostazione di attivazione o disattivazione non viene modificata portando l'interruttore di accensione sulla posizione "OFF".
- L'impostazione di attivazione o disattivazione torna all'impostazione predefinita in caso di rimozione della batteria ausiliaria da 12 V.

1-7. Sistemi di ritenuta per bambini

■ Precauzioni di sicurezza



Durante la marcia, i neonati e i bambini piccoli devono essere assicurati con un adeguato sistema di ritenuta per bambini o neonati sui sedili posteriori. Scegliere il sistema di ritenuta per bambini adatto all'età e all'altezza del bambino. Tutti i dispositivi di ritenuta per bambini sono progettati per essere fissati ai sedili del veicolo. In caso di incidente, i bambini possono essere in pericolo se i sistemi di ritenuta per bambini non sono correttamente fissati al veicolo.

Per l'installazione di tali sistemi, seguire con attenzione le istruzioni del costruttore.

Secondo le statistiche sugli incidenti, i bambini sono più protetti se sistemati sui sedili posteriori.

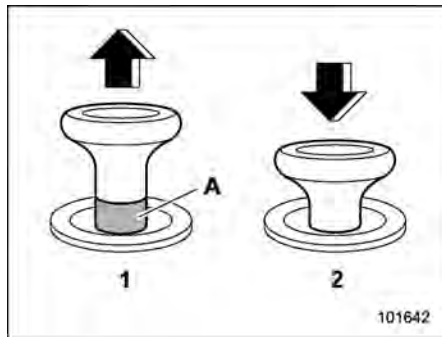

Pomello di sgancio

- 1 Sbloccato
- 2 Bloccato
- A Indicatore di sbloccaggio in rosso

⚠ AVVERTENZA

- Prima di installare un sistema di ritenuta per bambini, verificare che l'indicatore di sbloccaggio sul pomello di rilascio dello schienale del sedile non sia visibile, a conferma che lo schienale del sedile posteriore è bloccato in modo stabile in posizione. Se lo schienale del sedile posteriore

non è bloccato in modo stabile, potrebbero verificarsi gravi lesioni.

- Non lasciare bambini incustoditi a bordo dell'automobile. Temperature interne elevate possono causare colpi di calore e disidratazione che provocano lesioni gravi o mortali.



⚠ AVVERTENZA

Non consentire mai ai passeggeri di tenere un bambino in grembo o in braccio durante la marcia. In caso di collisione il passeggero non sarebbe in grado di proteggere il bambino (o il neonato) da eventuali lesioni

perché il bambino resterebbe intrappolato tra il passeggero che lo regge e le parti interne dell'abitacolo. Inoltre, se un passeggero tiene un bambino in grembo o in braccio sul sedile anteriore, lo espone a un altro grave pericolo. Poiché l'airbag SRS si gonfia con considerevole velocità e forza, potrebbe ferire o uccidere il bambino.

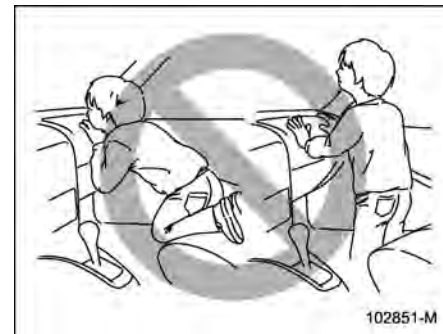

⚠ AVVERTENZA

I bambini devono essere sempre trattenuti da appositi sistemi di ritenuta, a bordo del veicolo. Non permettere mai a un bambino di stare in piedi o in ginocchio sui sedili. Un bambino non trattenuto

può cadere in avanti in caso di brusche frenate o impatti, con il rischio di gravi lesioni. Inoltre, un bambino in piedi o in ginocchio sul sedile anteriore o davanti a esso è esposto a un altro grave pericolo. Poiché l'airbag SRS si gonfia con considerevole velocità e forza, potrebbe ferire o uccidere il bambino.

■ Consigli di sicurezza per l'installazione dei sistemi di ritenuta per bambini



AVVERTENZA

- I sistemi di ritenuta per bambini e le cinture di sicurezza possono diventare molto caldi se il veicolo viene lasciato in sosta sotto il sole; in tal caso potrebbero provocare ustioni ai bambini piccoli. Controllare il sistema di ritenuta per bambini prima di mettervi a sedere il bambino.
- Fissare correttamente il sistema di ritenuta per bambini agli ancoraggi. Quando si utilizzano gli ancoraggi ISOFIX, verificare che non siano presenti oggetti estranei intorno agli ancoraggi.

Inoltre le cinture di sicurezza non devono rimanere intrappolate dietro al sistema di ritenuta per bambini. Verificare che il sistema di ritenuta per bambini sia fissato saldamente. Ciò permetterà di evitare lesioni gravi o mortali al bambino o ad altri passeggeri in caso di frenata o sterzata improvvisa o di incidente.

- Non lasciare mai un sistema di ritenuta per bambini non fissato nel veicolo. Un sistema di ritenuta per bambini non fissato può essere proiettato all'interno del veicolo in conseguenza di una brusca frenata, di una curva o di un incidente, colpendo e ferendo i passeggeri, nonché il bambino che potrebbe riportare gravi lesioni o la morte.
- Alcuni tipi di sistemi di ritenuta per bambini possono coprire la fibbia della cintura di sicurezza del sedile vicino. Qualora il passeggero seduto a fianco non riuscisse ad allacciarsi correttamente la cintura di sicurezza, dovrà spostarsi su un altro sedile. Se la cintura di sicurezza non viene allacciata correttamente, si corre il rischio di incorrere in

lesioni gravi o mortali in caso di frenata improvvisa o collisione.

- Se il sistema di ritenuta per bambini non può essere installato correttamente perché viene in contatto con il sedile del conducente, spostarlo su un altro sedile. Se non è possibile installarlo su un altro sedile (che non sia quello del conducente), regolare il sedile anteriore in modo da evitare il contatto.



ATTENZIONE

Nella installazione di un sistema di ritenuta per bambini, seguire le istruzioni del costruttore che sono fornite con il dispositivo stesso. Dopo averlo installato, assicurarsi che sia ben fissato. Se non è ben fisso e sicuro, sussiste un rischio maggiore che il bambino subisca lesioni in caso di incidente.

▼ Etichetta di avvertenza

▲ AVVERTENZA

- Le etichette di avvertenza sono posizionate su entrambi i lati dell'aletta parasole del passeggero anteriore. L'etichetta di avvertenza indica il divieto di installare un sistema di ritenuta per bambini rivolto in direzione opposta al senso di marcia sul sedile del passeggero anteriore.
- Non usare MAI un sistema di ritenuta per bambini rivolto in direzione opposta alla marcia su un sedile protetto da un AIRBAG ATTIVO di fronte ad esso, poiché si possono verificare LESIONI GRAVI o la MORTE del BAMBINO.



Etichetta di avvertenza

A AIRBAG

■ Scelta del sistema di ritenuta per bambini

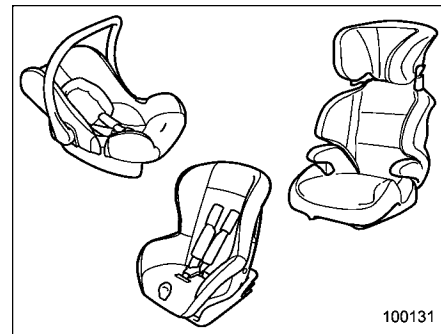
**NOTA**

Alcuni sistemi di ritenuta per bambini potrebbero avere dimensioni non adatte al sedile del veicolo. Prima di acquistare un sistema di ritenuta per bambini, controllare che sia possibile installarlo sul sedile del veicolo.

Scegliere un sistema di ritenuta per bambini che sia appropriato all'età e alla taglia del bambino allo scopo di fornirgli una protezione adeguata.

È importante anche che il sistema di ritenuta per bambini risponda agli standard di sicurezza del vostro paese.

1

Sedile, cintura di sicurezza e airbag SRS

Nella maggior parte dei paesi europei, i sistemi di ritenuta per bambini devono soddisfare i requisiti del regolamento ECE n. 44 o n. 129. È possibile individuare l'etichetta di conformità sul sistema di ritenuta o la dichiarazione di conformità del produttore sulla confezione e sul sistema.

In base al regolamento ECE n. 44, i sistemi di ritenuta per bambini sono classificati secondo i seguenti cinque "gruppi di peso":

Gruppo 0: per bambini di peso inferiore a 10 kg

Gruppo 0+: per bambini di peso inferiore a 13 kg

Gruppo I: per bambini di peso da 9 a 18 kg

Gruppo II: per bambini di peso da 15 a 25 kg

Gruppo III: per bambini di peso da 22 a 36 kg

Per i paesi europei far riferimento alla seguente tabella per il sistema di ritenuta per bambini consigliato.

▼ **Sistema di ritenuta per bambini ECE R129**

I sistemi di ritenuta per bambini devono soddisfare i requisiti di altezza ed età specificati nella norma ECE R129. La categoria di peso e altezza idonea è indicata nell'etichetta dell'omologazione ECE R129. Usare un sistema di ritenuta per bambini adatto al bambino.

Tipo di sistema di ritenuta per bambini	Altezza o età idonea.*1
Seggiolino per bebè (rivolto in direzione opposta alla marcia)	Nessuna limitazione di altezza o di età.
Seggiolino per bambini (rivolto in direzione opposta alla marcia)	Nessuna limitazione di altezza o di età.
Seggiolino per bambini (rivolto in avanti)	Adatto per bambini di 76 cm di altezza o più e di 15 mesi di età o più.
Cuscino di rialzo (rivolto in avanti)	Adatto per bambini di 100 cm di altezza o più.

*1: Per scegliere un sistema di ritenuta per bambini adeguato, fare riferimento all'etichetta dell'omologazione ECE R129.

▼ **Sistema di ritenuta per bambini**

Idoneità del sistema di ritenuta per bambini in ciascun sedile

Numero della posizione del sedile		1		2	3	4		
Posizione del sedile		Passeggero anteriore			2ª fila sinistra	2ª fila centrale	2ª fila destra	
		Senza sistema di riconoscimento occupante	Con sistema di riconoscimento occupante					
			Airbag ON	Airbag OFF				
Posizione di seduta adatta per cintura universale		Solo in avanti	Solo in avanti	Applicabile	Applicabile	Applicabile*1	Applicabile	
Posizione di seduta i-Size (se applicabile)		—	—	—	Applicabile	—	Applicabile	
Posizione di seduta adatta per fissaggio laterale (L1/L2)		—	—	—	Non applicabile	—	Non applicabile	
Fissaggio adatto di dimensioni massime rivolto in direzione opposta alla marcia (R1/R2X/R2/R3)		—	—	—	R3	—	R3	
Fissaggio adatto di dimensioni massime rivolto in avanti (F2X/F2/F3)		—	—	—	F3	—	F3	
Fissaggio di rialzo adatto di dimensioni massime (B2/B3)		—	—	—	B3	—	B3	
Sistema di ritenuta per bambini consigliato	Con cintura	BRITAX BABY SAFE 3 i-SIZE	Non applicabile	Non applicabile	Applicabile	Applicabile	Applicabile	
		BRITAX KIDFIX i-SIZE	Applicabile	Applicabile	Applicabile	Applicabile	Applicabile	
	ISOFIX	BRITAX BABY SAFE 3 i-SIZE con BRITAX FLEX BASE iSENSE	—	—	—	Applicabile	—	Applicabile
		BRITAX TRIFIX 2 i-SIZE	—	—	—	Applicabile	—	Applicabile
		BRITAX KIDFIX i-SIZE	—	—	—	Applicabile	—	Applicabile

*1: Il sistema di ritenuta per bambini con gamba di supporto non può essere montato sulla posizione di seduta centrale del sedile posteriore a causa della forma del pavimento del veicolo.

—: Sedili non dotati di ancoraggi inferiori per sistemi di ritenuta per bambini.

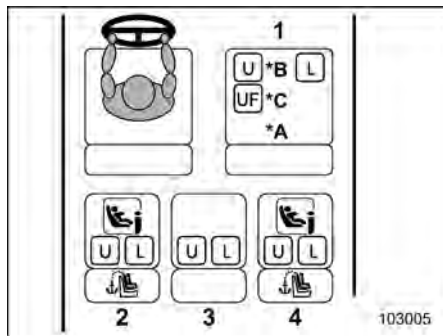

Modelli con guida a sinistra

- *A: Regolazione del sedile del passeggero anteriore
Schienale: dritto
Altezza cuscino sedile: massima (modelli con regolazione in altezza del cuscino sedile)
Regolazione avanti e indietro: posizione più arretrata
- *B: Quando l'airbag frontale del passeggero anteriore è disattivato
- *C: Quando l'airbag frontale del passeggero anteriore è attivato

- 1 Passeggero anteriore
- 2 2ª fila sinistra
- 3 2ª fila centrale
- 4 2ª fila destra

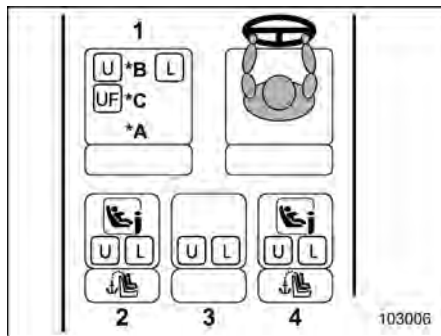

Modelli con guida a destra

- *A: Regolazione del sedile del passeggero anteriore
Schienale: dritto
Altezza cuscino sedile: massima (modelli con regolazione in altezza del cuscino sedile)
Regolazione avanti e indietro: posizione più arretrata
- *B: Quando l'airbag frontale del passeggero anteriore è disattivato
- *C: Quando l'airbag frontale del passeggero anteriore è attivato

- 1 Passeggero anteriore
- 2 2ª fila sinistra
- 3 2ª fila centrale
- 4 2ª fila destra

Simbolo	Descrizione
	Adatto per un sistema di ritenuta per bambini universale.
	Adatto per sistemi di ritenuta per bambini universali rivolti in avanti installati utilizzando la cintura di sicurezza.
	Per verificare il tipo di sistema di ritenuta per bambini che è possibile installare su IMPREZA e-BOXER, consultare l'elenco dei modelli di veicolo compatibili con il sistema di ritenuta per bambini o il sito web del costruttore di sistemi di ritenuta per bambini.
	Adatto per sistemi di ritenuta per bambini i-Size o ISOFIX.
	Adatto per sistemi di ritenuta per bambini ISOFIX.
	Sono in dotazione i punti di ancoraggio posti dietro i sedili posteriori (sistema Top Tether).

Sistema di ritenuta per bambini consigliato

Sistema di ritenuta per bambini*1	Dimensioni	Direzione di installazione	Metodo di fissaggio	1	2	3	4
				Passeggero anteriore	2ª fila sinistra	2ª fila centrale	2ª fila destra
BRITAX BABY SAFE 3 i-SIZE	Fino a 13 kg	Rivolto in direzione opposta alla marcia	Cintura di sicurezza	Sì*2/No*3	Sì	Sì	Sì
BRITAX BABY SAFE 3 i-SIZE con BRITAX FLEX BASE iSENSE		Rivolto in direzione opposta alla marcia	ISOFIX	—	Sì	—	Sì
BRITAX TRIFIX 2 i-SIZE	Da 76 a 105 cm	Rivolto in avanti	ISOFIX	—	Sì	—	Sì
	Da 9 a 18 kg						
BRITAX KIDFIX i-SIZE	Da 100 a 150 cm	Rivolto in avanti	Cintura di sicurezza	Sì	Sì	Sì	Sì
	Da 15 a 36 kg		ISOFIX	—	Sì	—	Sì

*1: Per informazioni sui sistemi di ritenuta per bambini consigliati, contattare il concessionario SUBARU. Per informazioni dettagliate sugli altri sistemi di ritenuta per bambini, consultare l'elenco dei modelli di veicolo applicabili al sistema di ritenuta per bambini o visitare il sito web del produttore del sistema di ritenuta per bambini.

*2: Se la spia di indicazione airbag frontale del passeggero anteriore OFF non si illumina, non è possibile installare il sistema di ritenuta per bambini. Fare riferimento a "Installazione del sistema di ritenuta per bambini sul sedile del passeggero anteriore" P77.

*3: Non applicabile per i modelli senza la spia di indicazione airbag frontale del passeggero anteriore ON/OFF.

—: Sedili non dotati di ancoraggi inferiori per sistemi di ritenuta per bambini.

■ Solo per modelli con spia di indicazione airbag frontale del passeggero anteriore ON/OFF – Installazione di sistemi di ritenuta per bambini sul sedile del passeggero anteriore



102852-M

⚠ AVVERTENZA

- Non installare mai un sistema di ritenuta per bambini rivolto in direzione opposta al senso di marcia sul sedile del passeggero anteriore quando la spia di indicazione airbag frontale del passeggero anteriore ON è illuminata. In caso contrario l'eventuale attivazione degli airbag espone il

bambino a un maggiore rischio di lesioni, nonostante l'uso del sistema di ritenuta.

- Nella installazione di un sistema di ritenuta per bambini, seguire le istruzioni del costruttore che sono fornite con il dispositivo stesso. Dopo averlo installato, assicurarsi che sia ben fissato. Se non è ben teso e fissato, aumenta il rischio che il bambino subisca lesioni in caso di incidente.
- Non lasciare nell'abitacolo il poggiatesta rimosso per evitare che possa essere scagliato all'interno in caso di frenate improvvise o di brusche sterzate.
- Se l'indicatore di avvertimento del sistema airbag SRS e la spia di indicazione airbag frontale del passeggero anteriore OFF sono illuminati, il sistema di riconoscimento occupante potrebbe non funzionare correttamente. In tal caso montare il sistema di ritenuta per bambini sul sedile posteriore.
- Se sul sedile del passeggero anteriore si monta un sistema di ritenuta per bambini rivolto in direzione opposta al senso di

marcia, verificare che la spia di indicazione airbag frontale del passeggero anteriore OFF sia illuminata mentre il bambino è seduto sul sistema di ritenuta.

- Se durante la guida la spia di indicazione airbag frontale del passeggero anteriore ON si illumina, parcheggiare il veicolo nel luogo sicuro più vicino e montare il sistema di ritenuta per bambini sul sedile posteriore.
- Dopo aver fissato saldamente il sistema di ritenuta per bambini sul sedile del passeggero anteriore, verificare lo stato della spia di indicazione airbag frontale del passeggero anteriore ON/OFF.

⚠ ATTENZIONE

Per motivi di sicurezza, montare il sistema di ritenuta per bambini sul sedile posteriore. Quando è inevitabile, è possibile utilizzare il sedile del passeggero anteriore a seconda dello stato della spia di indicazione airbag frontale del passeggero anteriore ON/OFF. Per i dettagli, fare riferimento a "Installazione del sistema di ritenuta per bambini sul

sedile del passeggero anteriore”
P77.

NOTA

Le istruzioni riportate sull’etichetta di avvertenza dell’AIRBAG non si applicano quando tutte le condizioni obbligatorie contenute nel Libretto di uso e manutenzione sono soddisfatte.

▼ Installazione del sistema di ritenuta per bambini sul sedile del passeggero anteriore

Se si installa un sistema di ritenuta per bambini sul sedile del passeggero anteriore, procedere come segue.

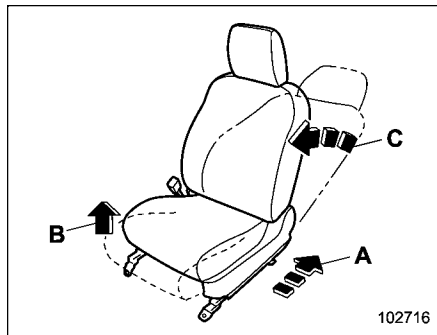

- A Posizione di seduta: Al massimo indietro
- B Altezza del cuscino del sedile (se in dotazione): Al massimo in alto
- C Schienale: Dritto

1. Regolare il sedile del passeggero anteriore come illustrato.
2. Montare il sistema di ritenuta per bambini sul sedile del passeggero anteriore. Fare riferimento a “Installazione di sistemi di ritenuta per bambini tramite cintura di sicurezza” P79.
3. Far accomodare e assicurare il bambino (o neonato) nel sistema di ritenuta per bambini.
4. Verificare che lo stato della spia di indicazione airbag frontale del passeggero anteriore ON/OFF soddisfi i requisiti del sistema di ritenuta per bambini utilizzato.

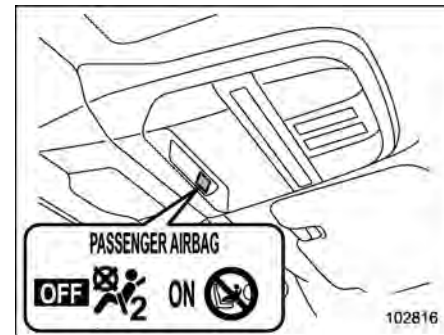

- OFF Spia di indicazione airbag frontale del passeggero anteriore OFF
- ON Spia di indicazione airbag frontale del passeggero anteriore ON

● Stato dell’indicatore e sistema di ritenuta per bambini applicabile

	OFF illuminato	ON illuminato
Rivolto in avanti	Applicabile	Applicabile
Rivolto in direzione opposta alla marcia	Applicabile	Non applicabile

Quando la spia di indicazione airbag frontale del passeggero anteriore OFF è illuminata:

È possibile installare sia i sistemi di ritenuta per bambini rivolti in avanti sia quelli rivolti in direzione opposta alla

1 Sedile, cintura di sicurezza e airbag SRS

marcia.

Quando la spia di indicazione airbag frontale del passeggero anteriore ON è illuminata:

È possibile installare solo i sistemi di ritenuta per bambini rivolti in avanti. Non è possibile installare i sistemi di ritenuta per bambini rivolti in direzione opposta alla marcia. Per ulteriori dettagli, fare riferimento a “Airbag SRS” P101.

NOTA

A seconda del tipo e/o della forma del sistema di ritenuta per bambini e a seconda del peso del bambino, lo stato della spia di indicazione airbag frontale del passeggero anteriore ON potrebbe non soddisfare i requisiti del sistema di ritenuta utilizzato. In tal caso montare il sistema di ritenuta per bambini su un sedile posteriore. Per informazioni sulla spia di indicazione airbag frontale del passeggero anteriore ON, fare riferimento a “Sistema di riconoscimento occupante” P102.

5. Verificare che il sistema di ritenuta per bambini non tocchi il poggiatesta. Se il sistema di ritenuta per bambini tocca il poggiatesta, sollevare il poggiatesta portandolo nella posizione elevata. Se il sistema di ritenuta per bambini è ancora a contatto, rimuovere il poggia-

testa. Per i dettagli, fare riferimento a “Regolazione dei poggiatesta” P45.

▼ Procedura di installazione

Per la procedura di installazione, fare riferimento a “Installazione di sistemi di ritenuta per bambini tramite cintura di sicurezza” P79.

■ Solo per modelli senza spia di indicazione airbag frontale del passeggero anteriore ON/OFF – Installazione di sistemi di ritenuta per bambini sul sedile del passeggero anteriore



AVVERTENZA

- Non installare mai un sistema di ritenuta per bambini rivolto in direzione opposta al senso di marcia sul sedile del passeggero anteriore. In caso contrario l'eventuale attivazione degli airbag espone il bambino a un maggiore rischio di lesioni, nonostante l'uso del sistema di ritenuta.
- Nella installazione di un sistema di ritenuta per bambini, seguire le istruzioni del costruttore che sono fornite con il dispositivo stesso. Dopo averlo installato, assicurarsi che sia ben fissato. Se non è ben teso e fissato, aumenta il rischio che il bambino subisca lesioni in caso di incidente.
- Non lasciare nell'abitacolo il poggiatesta rimosso per evitare che possa essere scagliato all'interno in caso di frenate improvvise o di brusche sterzate.
- Quando l'indicatore di avvertimento del sistema airbag SRS si illumina, installare il sistema di ritenuta per bambini sul sedile posteriore.

ATTENZIONE

Per motivi di sicurezza, montare il sistema di ritenuta per bambini sul sedile posteriore. Solo se inevitabile, sul sedile del passeggero anteriore è possibile installare soltanto sistemi di ritenuta per bambini rivolti in avanti. Per i dettagli, fare riferimento a “Installazione del sistema di ritenuta per bambini sul sedile del passeggero anteriore” P79.

▼ Installazione del sistema di ritenuta per bambini sul sedile del passeggero anteriore

Se si installa un sistema di ritenuta per bambini sul sedile del passeggero anteriore, procedere come segue.

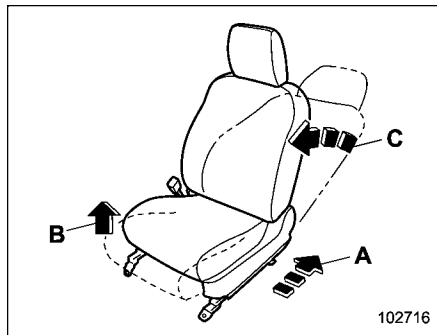

- A Posizione di seduta: Al massimo indietro
 B Altezza del cuscino del sedile (se in dotazione): Al massimo in alto
 C Schienale: dritto

1. Regolare il sedile del passeggero anteriore come illustrato.
2. Montare il sistema di ritenuta per bambini sul sedile del passeggero anteriore. Fare riferimento a “Installazione di sistemi di ritenuta per bambini tramite cintura di sicurezza” P79.
3. Far accomodare e assicurare il bambino (o neonato) nel sistema di ritenuta per bambini.
4. Verificare che il sistema di ritenuta per bambini non tocchi il poggiatesta. Se il sistema di ritenuta per bambini tocca il poggiatesta, sollevare il poggiatesta portandolo nella posizione elevata. Se

il sistema di ritenuta per bambini è ancora a contatto, rimuovere il poggiatesta. Per i dettagli, fare riferimento a “Regolazione dei poggiatesta” P45.

▼ Procedura di installazione

Per la procedura di installazione, fare riferimento a “Installazione di sistemi di ritenuta per bambini tramite cintura di sicurezza” P79.

■ Installazione di sistemi di ritenuta per bambini tramite cintura di sicurezza

ATTENZIONE

- Nella installazione di un sistema di ritenuta per bambini, seguire le istruzioni del costruttore che sono fornite con il dispositivo stesso. Dopo averlo installato, assicurarsi che sia ben fissato. Se non è ben fisso e sicuro, sussiste un rischio maggiore che il bambino subisca lesioni in caso di incidente.
- Quando si installa un sistema di ritenuta per bambini nella posizione centrale del sedile posteriore, riportare entrambi gli schienali alla posizione originale.

In caso contrario, il sistema di ritenuta per bambini non può essere fissato saldamente e questo può causare la morte o gravi lesioni in caso di arresto improvviso, sterzata improvvisa o incidente.

▼ **Installazione di un sistema di ritenuta per bambini rivolto in direzione opposta alla marcia**

AVVERTENZA

- Non installare mai un sistema di ritenuta per bambini rivolto in direzione opposta alla marcia sul sedile del passeggero anteriore quando la spia di indicazione airbag frontale del passeggero anteriore OFF non è illuminata.
- Prima di installare un sistema di ritenuta per bambini, verificare che lo schienale sia correttamente fissato. Altrimenti, in caso di incidente possono verificarsi lesioni gravi, anche mortali.

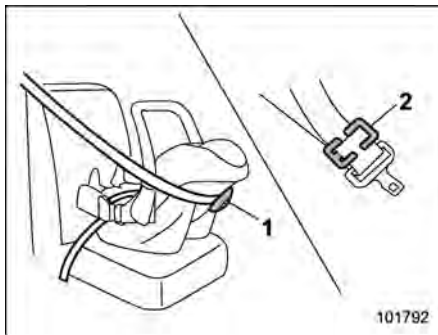

- 1 Dispositivo di bloccaggio
- 2 Fermo di blocco

NOTA

Se l'utilizzo del dispositivo di bloccaggio o del fermo di blocco è consigliato dalle istruzioni del produttore fornite con il sistema di ritenuta per bambini, utilizzare il dispositivo di bloccaggio o il fermo di blocco per fissare il sistema di ritenuta per bambini.

1. Sistemare il dispositivo di ritenuta per bambini sul sedile posteriore.

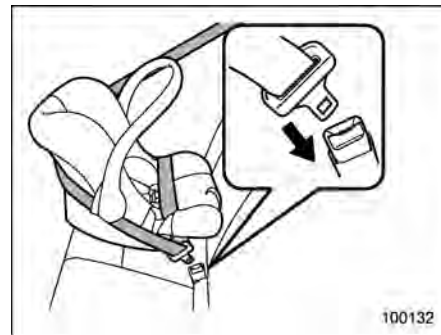

2. Far passare la parte inferiore e superiore della cintura attraverso o intorno al seggiolino seguendo le istruzioni fornite dal produttore.
3. Inserire la linguetta nella fibbia fino a sentire uno scatto.

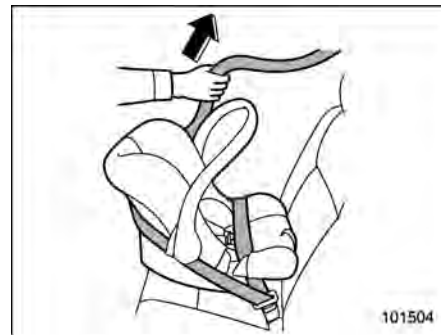

4. Tirare ed eliminare il lasco della parte inferiore della cintura.

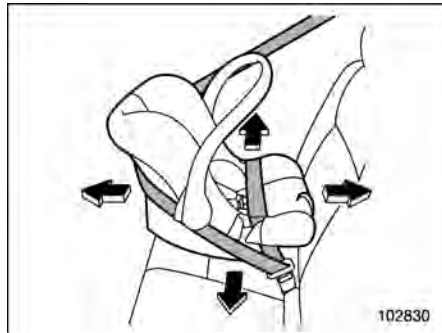

5. Prima di collocarvi un bambino, provare a spostare il seggiolino avanti, indietro e di lato per controllare che sia saldamente fissato. A volte un sistema di ritenuta per bambini può essere fissato più saldamente spingendolo verso il basso sul cuscino del sedile e quindi mettendo in tensione la cintura di sicurezza.
6. Per rimuovere il sistema di ritenuta per bambini, premere il pulsante di rilascio sulla fibbia della cintura di sicurezza.

▼ Installazione di un sistema di ritenuta per bambini rivolto in avanti

1. Sistemare il dispositivo di ritenuta per bambini sul sedile posteriore.

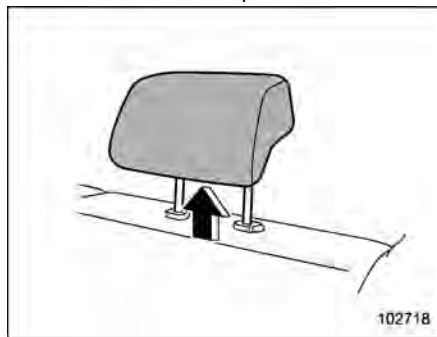

2. Se il sistema di ritenuta per bambini tocca il poggiatesta del sedile posteriore su cui deve essere installato, sollevare il poggiatesta portandolo nella posizione alta. Se il sistema di ritenuta per bambini è ancora a contatto con il poggiatesta, procedere come segue.
- Fatta eccezione per il sedile posteriore centrale: Rimuovere il poggiatesta.
 - Sedile posteriore centrale: Installare il sistema di ritenuta per bambini in una posizione diversa dal sedile posteriore centrale.

Per i dettagli, fare riferimento a “Regolazione dei poggiatesta” P51.

▲ ATTENZIONE

Conservare i poggiatesta rimossi nel vano di carico. Non posizionare il poggiatesta nel vano passeggeri per evitare che venga proiettato all'interno dell'abitacolo in caso di frenata o sterzata brusca.

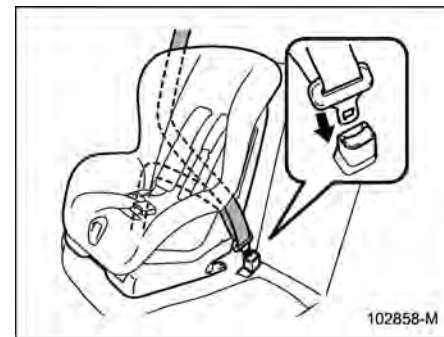

3. Far passare la parte inferiore e superiore della cintura attraverso o intorno al seggiolino seguendo le istruzioni fornite dal produttore.
4. Inserire la linguetta nella fibbia fino a sentire uno scatto.



1 Leva di sicurezza

5. Rilasciare la leva di sblocco del sistema di ritenuta per bambini e far passare la cintura a spalla attraverso la leva di sblocco.
6. Tirare ed eliminare il lasco della parte inferiore della cintura. A questo punto, per fissare meglio il sistema di ritenuta per bambini, spingerlo con forza sul cuscino del sedile mentre si aggancia la cintura di sicurezza.



1 Leva di sicurezza

7. Bloccare la leva di sicurezza del sistema di ritenuta per bambini per fissare la parte superiore della cintura di sicurezza.

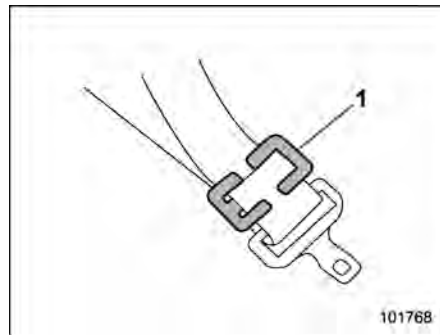

1 Fermo di blocco

8. Se il sistema di ritenuta per bambini in uso non è munito di leva di sicurezza (funzione di blocco della cintura di sicurezza), fissarlo mediante un fermo di blocco.



9. Prima di collocarvi un bambino, provare a spostare il seggiolino avanti, indietro e di lato per controllare che sia saldamente fissato. A volte un sistema di ritenuta per bambini può essere fissato più saldamente spingendolo verso il basso sul cuscino del sedile e quindi mettendo in tensione la cintura di sicurezza.

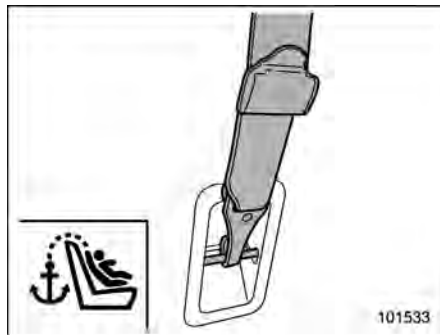

10. Se il sistema di ritenuta per bambini richiede un ancoraggio superiore, fissare il gancio all'ancoraggio e stringerlo sul nastro superiore. Per istruzioni più dettagliate, fare riferimento a "Ancoraggi superiori" P88.

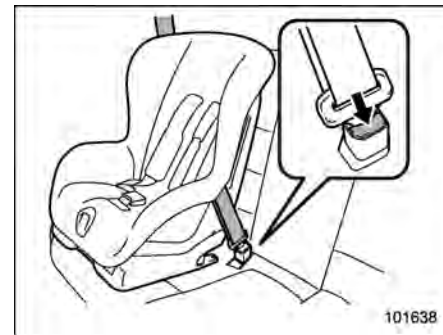

11. Per rimuovere il sistema di ritenuta per bambini, premere il pulsante di rilascio sulla fibbia della cintura di sicurezza.

■ Installazione di un cuscino di rialzo



Cuscino di rialzo



Cuscino di rialzo

1. Regolare il poggiatesta come segue.

Per il cuscino di rialzo:



Se il cuscino di rialzo tocca il poggiatesta del sedile posteriore su cui deve essere installato, sollevare il poggiatesta portandolo nella posizione elevata. Se la sede del cuscino di rialzo è ancora a contatto con il poggiatesta, procedere come segue.

- Fatta eccezione per il sedile posteriore centrale: Rimuovere il poggiatesta.
- Sedile posteriore centrale: Installare il sistema di ritenuta per bambini in una posizione diversa dal sedile posteriore centrale.

Per i dettagli, fare riferimento a “Regolazione dei poggiatesta” P51.

⚠ ATTENZIONE

Conservare i poggiatesta rimossi nel vano di carico. Non posizionare il poggiatesta nel vano passeggeri per evitare che venga proiettato all'interno dell'abitacolo in caso di frenata o sterzata brusca.

Per cuscino di rialzo:

Sollevare il poggiatesta alla posizione estesa. Non rimuovere il poggiatesta.

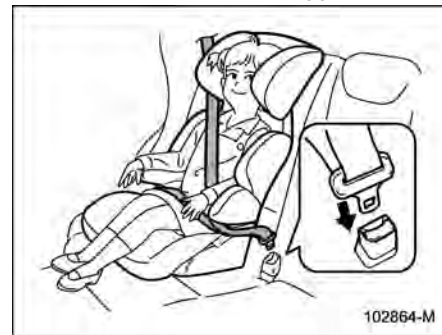

2. Sistemare il cuscino di rialzo sul sedile posteriore e far sedere il bambino. Il bambino deve sedere sul cuscino di rialzo poggiandosi bene allo schienale.
3. Far passare la parte inferiore e superiore della cintura attraverso o intorno al cuscino di rialzo e al bambino

segundo le istruzioni fornite dal produttore. Per i cuscini di rialzo con un passante guida, far passare la cintura di sicurezza attraverso il passante.

4. Inserire la linguetta nella fibbia fino a sentire uno scatto. Fare attenzione a non attorcigliare la cintura di sicurezza. Assicurarsi che la parte superiore della cintura passi sulla parte centrale della spalla del bambino e che la parte inferiore sia posizionata il più basso possibile sui fianchi del bambino.



5. Per rimuovere il cuscino di rialzo, premere il pulsante di rilascio sulla fibbia della cintura di sicurezza e lasciarla riavvolgere completamente.

⚠ AVVERTENZA

- Non usare mai una cintura attorcigliata o rovesciata. In caso di incidente, ciò potrebbe aumentare il rischio o la gravità delle ferite al bambino.
- Non posizionare la parte superiore della cintura sotto il braccio del bambino o dietro la sua schiena. Se si verifica un incidente, ciò potrebbe aumentare il rischio o la gravità delle ferite al bambino.
- La cintura di sicurezza deve aderire perfettamente per fornire una ritenzione adeguata. Le cinture lente non sono efficaci nella prevenzione o nella riduzione delle lesioni.
- Posizionare la parte inferiore della cintura il più basso possibile sui fianchi del bambino. Una cintura addominale posizionata troppo in alto aumenta il rischio di scivolare sotto la cintura e che questa si sposti sopra l'addome. In entrambi i casi le conseguenze possono essere gravi lesioni interne o la morte.

- Assicurarsi che la parte superiore della cintura sia posizionata sulla parte centrale della spalla del bambino. Posizionando la parte superiore della cintura sul collo, si possono provocare lesioni al collo in caso di frenata improvvisa o di collisione.

■ Installazione di sistemi di ritenuta per bambini tramite barre di ancoraggio ISOFIX

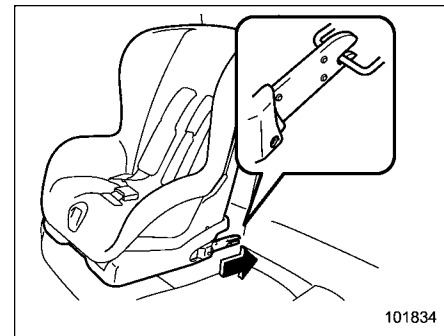

Questo veicolo è dotato di barre di ancoraggio ISOFIX che consentono di installare un sistema di ritenuta per bambini ISOFIX omologato sul sedile posteriore senza utilizzare la cintura di sicurezza.

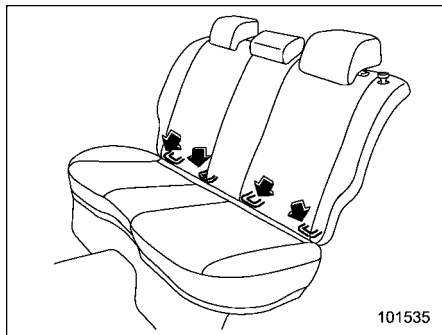

Le barre di ancoraggio ISOFIX permettono l'installazione di un sistema di ritenuta per bambini solo sui sedili posteriori laterali. Per ognuno di questi posti vi sono due barre d'ancoraggio.



Si rileverà il simbolo "i" nelle posizioni sui cuscini dei sedili indicate dalle frecce. Questi simboli indicano la posizione delle barre di ancoraggio ISOFIX.

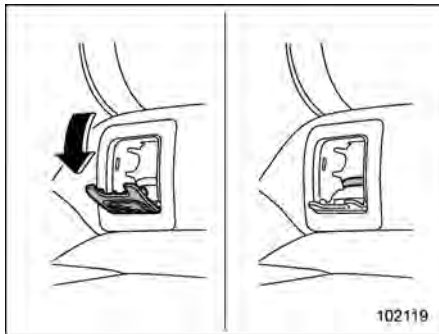

1. Aprire le coperture.

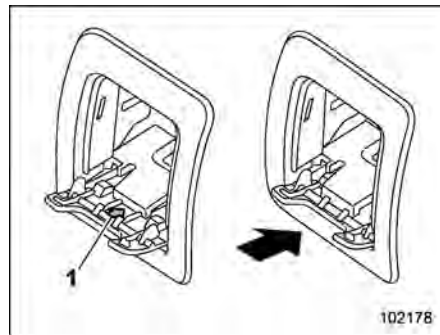

1 Freccia

Spingere completamente il coperchio verso il basso in modo che la freccia sul lato posteriore del coperchio non sia visibile. Se non viene premuto completamente, può verificarsi quanto segue.

- Rumore durante la guida.
- Danni al coperchio durante l'installazione del sistema di ritenuta per bambini.
- Installazione difficoltosa del sistema di ritenuta per bambini.

ATTENZIONE

- **Accertarsi che il coperchio sia del tutto chiuso quando non viene utilizzato alcun sistema di ritenuta per bambini.**

- Se il coperchio non viene chiuso completamente, esiste il rischio che gli occupanti del veicolo subiscano lesioni personali e che il coperchio venga danneggiato.



2. Se il sistema di ritenuta per bambini tocca il poggiatesta del sedile posteriore su cui deve essere installato, sollevare il poggiatesta portandolo nella posizione alta. Se il sistema di ritenuta per bambini è ancora a contatto, rimuovere il poggiatesta. Per i dettagli, fare riferimento a "Regolazione dei poggiatesta" P51.

⚠ ATTENZIONE

Conservare i poggiatesta rimossi nel vano di carico. Non posizionare il poggiatesta nel vano passeggeri per evitare che venga proiettato all'interno dell'abitacolo in caso di frenata o sterzata brusca.

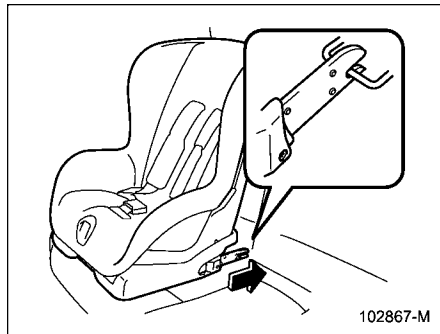

3. Collegare i raccordi del sistema di ritenuta per bambini alle barre di ancoraggio seguendo le istruzioni fornite dal produttore del sistema. Una volta fissati i raccordi, assicurarsi che le cinture di sicurezza adiacenti non siano impigliate.

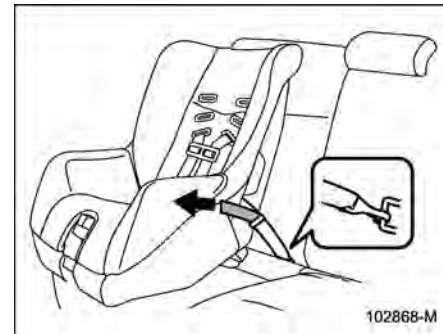

4. Se il sistema di ritenuta per bambini è di tipo ad attacco flessibile (che utilizza cinghie di ancoraggio), posizionare saldamente il sistema di ritenuta per bambini sul cuscino del sedile e quindi tirare verso l'alto le cinture di ancoraggio inferiori destra e sinistra per fissarlo mettendo in tensione la cinghia.
5. Se il sistema di ritenuta per bambini richiede un ancoraggio superiore, fissare il gancio di ancoraggio superiore all'ancoraggio dietro il sedile posteriore e stringere saldamente la cinghia dell'ancoraggio superiore. Per istruzioni più dettagliate, fare riferimento a "Ancoraggi superiori" P88.

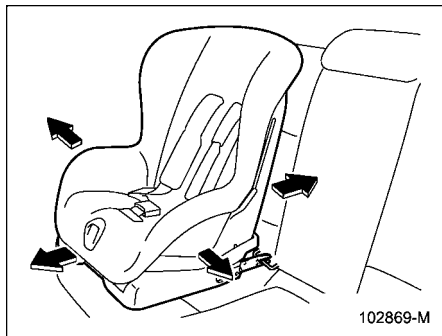

6. Prima di collocarvi un bambino, provare a spostare il seggiolino avanti, indietro e di lato per controllare che sia saldamente fissato. A volte un sistema di ritenuta per bambini può essere fissato più saldamente spingendolo verso il basso sul cuscino del sedile.

Per ulteriori informazioni, consultare il manuale d'istruzioni fornito dal produttore del sistema di ritenuta per bambini.

ATTENZIONE

Nella installazione di un sistema di ritenuta per bambini, seguire le istruzioni del costruttore che sono fornite con il dispositivo stesso. Dopo averlo installato, assicurarsi

che sia ben fissato. Se non è ben fisso e sicuro, sussiste un rischio maggiore che il bambino subisca lesioni in caso di incidente.

NOTA

Prima di installare un sistema di ritenuta per bambini, assicurarsi che sia adatto al veicolo.

■ Ancoraggi superiori

Questo veicolo è dotato di due o tre punti di ancoraggio che consentono di installare un sistema di ritenuta per bambini ad ancoraggio superiore nel sedile posteriore. Quando si installa un sistema di ritenuta per bambini usando l'ancoraggio superiore, procedere come descritto di seguito, rispettando le istruzioni del produttore del sistema di ritenuta per bambini.

Poiché l'ancoraggio superiore offre maggiore stabilità mediante il collegamento supplementare tra sistema di ritenuta per bambini e veicolo, si consiglia di utilizzare questo tipo di sistema ogni volta che è richiesto o disponibile.

▼ Localizzazione degli ancoraggi

Gli ancoraggi sono installati come mostrato nelle illustrazioni seguenti.

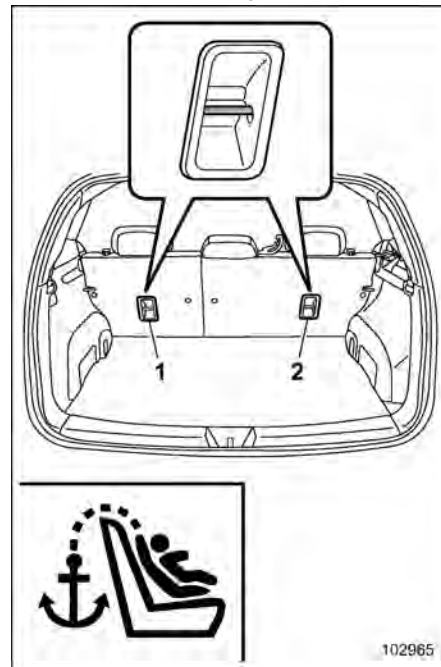

- 1 Per il sedile sinistro
- 2 Per il sedile destro

- ▼ Per agganciare l'ancoraggio superiore

ATTENZIONE

- **Rimuovere il poggiatesta quando si monta un sistema di ritenuta per bambini. Altrimenti potrebbe non essere possibile bloccare saldamente l'ancoraggio superiore.**
 - **Conservare il poggiatesta rimosso nel vano di carico. Non posizionare il poggiatesta nel vano passeggeri per evitare che venga proiettato all'interno dell'abitacolo in caso di frenata o sterzata brusca.**
1. Rimuovere il poggiatesta del posto sul sedile posteriore in cui si intende installare il sistema di ritenuta per bambini. Per i dettagli, fare riferimento a "Regolazione dei poggiatesta" P51.

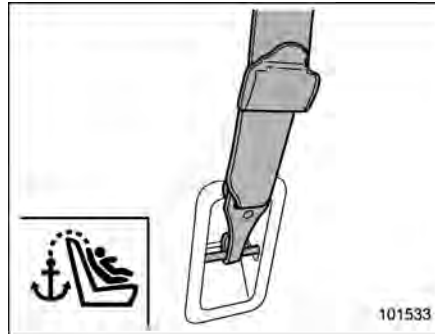

2. Attaccare il gancio dell'ancoraggio superiore all'ancoraggio superiore appropriato.
3. Stringere a fondo la cinghia di ancoraggio superiore.

Per qualsiasi domanda relativa all'installazione di un sistema di ritenuta per bambini, rivolgersi al proprio concessionario SUBARU.

1-8. Airbag SRS (airbag Sistema di Ritenuta Supplementare)

La denominazione di sistema di ritenuta supplementare (SRS) viene utilizzata per indicare che il sistema airbag è complementare alle cinture di sicurezza del veicolo.

Il veicolo è dotato di un sistema di ritenuta supplementare oltre ad una cintura a tre punti su entrambi i sedili anteriori e su ogni posizione di seduta posteriore lato finestrini.

Questi airbag SRS sono concepiti solo come integrazione del dispositivo di sicurezza primario costituito dalle cinture di sicurezza.

Il sistema controlla anche i pretensionatori delle cinture di sicurezza. Per le istruzioni e le precauzioni sul funzionamento del pretensionatore delle cinture di sicurezza, fare riferimento a "Pretensionatori delle cinture di sicurezza" P64.

■ Precauzioni generali relative al sistema airbag SRS

▲ AVVERTENZA

Al fine di ottenere la massima protezione in caso di incidente, il conducente e tutti i passeggeri devono indossare sempre le cinture di sicurezza quando si trovano nel veicolo. Gli airbag SRS sono concepiti solo come integrazione al dispositivo di sicurezza primario costituito dalle cinture di sicurezza. Essi non eliminano la necessità di utilizzare la cintura di sicurezza. Se utilizzato in combinazione con le cinture di sicurezza, l'airbag SRS offre agli occupanti del veicolo la massima protezione possibile in caso di incidente grave.

Non allacciandosi la cintura di sicurezza, la possibilità di riportare lesioni anche mortali in caso di incidente è maggiore, perfino in presenza degli airbag SRS.

Per le istruzioni e le precauzioni relative al sistema di cinture di sicurezza, fare riferimento a "Cinture di sicurezza" P54.



▲ AVVERTENZA

L'airbag SRS si gonfia con estrema velocità e forza. Gli occupanti che non sono seduti in posizione eretta corretta all'attivazione dell'airbag SRS potrebbero subire gravi lesioni. L'airbag SRS ha bisogno di spazio sufficiente per gonfiarsi, quindi il conducente deve sempre sedere in posizione eretta e ben arretrata sul sedile più lontano possibile dal volante conservando comunque il pieno controllo del veicolo; il passeggero anteriore deve spostare il sedile più indietro possibile e sedere in posizione eretta e ben arretrata.



▲ AVVERTENZA

- Non sedersi o sporgersi verso le porte anteriori. Gli airbag SRS laterali sono inseriti negli schienali dei sedili anteriori in posizione vicina alla porta e si gonfiano rapidamente per proteggere in caso di urto laterale o collisione frontale disassata. Tuttavia, un occupante troppo vicino all'airbag SRS laterale potrebbe subire delle lesioni in caso di attivazione di un airbag SRS.
- Poiché questo veicolo è dotato di airbag SRS tendina, non sedersi né inclinarsi troppo vicino alla porta anteriore o posteriore su

entrambi i lati. Non mettere parti del corpo fuori dal finestrino. Gli airbag SRS tendina su entrambi i lati dell'abitacolo sono inseriti nel tetto (fra il montante anteriore e un punto sopra il sedile posteriore) e si gonfiano rapidamente per proteggere in caso di urto laterale o collisione frontale dissastata. Tuttavia, la loro forza di dispiegamento può causare lesioni se la testa si trova troppo vicino all'airbag.

- Verificare che il conducente e il passeggero sul sedile anteriore siano sempre in posizione eretta. L'airbag SRS laterale interno (se in dotazione) si trova al centro dello schienale del sedile del conducente. Protegge gonfiandosi rapidamente in caso di urto laterale. Inclinandosi verso il percorso di apertura dell'airbag SRS si rischia di impedire la corretta apertura dell'airbag SRS, aumentando il rischio di lesioni gravi.
- Non sedersi né appoggiarsi vicino all'airbag SRS. L'airbag SRS si gonfia con notevole forza e velocità per fornire protezione in caso di collisione ad alta velocità e la forza di un airbag può causare

lesioni a un occupante troppo vicino all'airbag SRS.

È importante allacciare anche la cintura di sicurezza per evitare possibili lesioni quando l'airbag SRS entra a contatto con un occupante non seduto in posizione corretta.

Anche quando un occupante è in posizione corretta, rimane il rischio di lesioni di lieve entità, come abrasioni e lividi sul volto o alle braccia, a causa della forza di gonfiaggio degli airbag SRS.



⚠ AVVERTENZA

- Tenere le braccia lontane dalla porta e dal pannello interno. Gli occupanti del veicolo potrebbero subire lesioni in caso di attivazione dell'airbag SRS laterale.
- Non aprire il coperchio della consolle centrale durante la guida. In caso contrario, si rischia di interferire con il corretto funzionamento dell'airbag SRS laterale interno (se in dotazione), o di causare lesioni personali nel caso in cui l'airbag SRS laterale interno (se in dotazione) si gonfiasse mentre il coperchio è aperto.
- Non collocare alcun oggetto sopra o accanto alla copertura dell'airbag SRS o fra il corpo e l'airbag SRS. Se l'airbag SRS si gonfia, tali oggetti potrebbero ostacolare il suo corretto funzionamento o essere proiettati all'interno del veicolo con rischio di lesioni.

ATTENZIONE

- Quando si gonfia il dispositivo airbag SRS, viene emesso del fumo. Il fumo potrebbe creare problemi a persone sofferenti di asma o altri disturbi alla respirazione. Se qualcuno degli occupanti soffre di disturbi respiratori, dopo il dispiegamento dell'airbag SRS fargli respirare immediatamente dell'aria fresca.
- Un airbag SRS durante la deflazione rilascia gas molto caldo. Gli occupanti possono essere ustionati se vengono a contatto con tale gas.

NOTA

- Quando si vende il veicolo, raccomandiamo fortemente di informare l'acquirente che il veicolo è dotato di airbag SRS. Inoltre, informare l'acquirente della relativa sezione nel Libretto di uso e manutenzione.
- Se l'airbag SRS si gonfia, l'erogazione del carburante viene interrotta per ridurre il rischio di incendio causato da perdite di carburante. Per i dettagli sul riavvio del sistema e-BOXER, fare riferimento a "Se il

veicolo è coinvolto in un incidente"
P421.

Precauzioni generali relative al sistema airbag SRS per accessori e altri oggetti

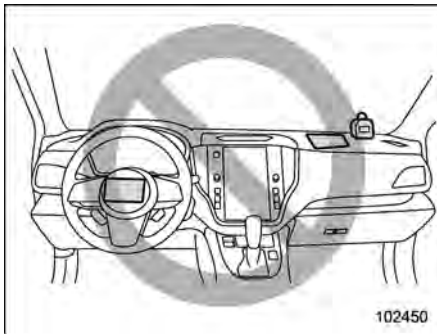

102450

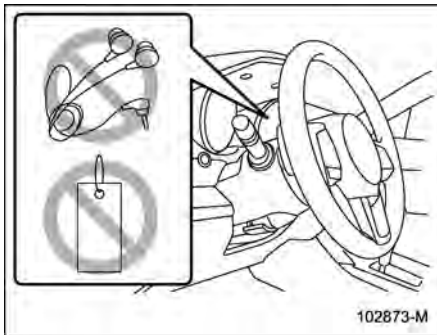

102873-M

AVVERTENZA

- Non mettere oggetti (neppure lacci o corde) sull'imbottitura del volante, sulla copertura del piantone o sul cruscotto.
 - Questi oggetti possono impigliarsi nel volante, impedendo all'airbag SRS frontale, ecc. di funzionare correttamente.
 - Al dispiegamento dell'airbag SRS frontale, tali oggetti potrebbero essere proiettati all'interno del veicolo con rischio di lesioni.
- Non collocare alcun oggetto sotto il lato conducente del quadro strumenti. Quando l'airbag SRS per le ginocchia si gonfia, tali oggetti potrebbero ostacolarne il corretto funzionamento o essere proiettati all'interno del veicolo con il rischio di lesioni.

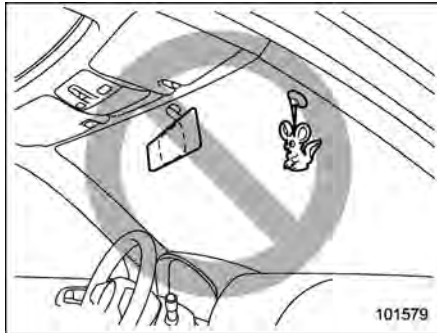

101579

⚠ AVVERTENZA

Non applicare accessori sul parabrezza né installare uno specchietto più largo sopra lo specchietto retrovisore interno. Al dispiegamento dell'airbag SRS, tali oggetti possono trasformarsi in proiettili in grado di causare gravi lesioni ai passeggeri.

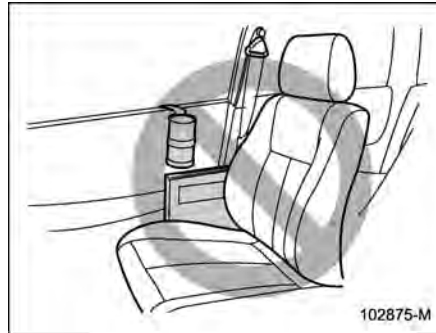

102875-M

⚠ AVVERTENZA

- Non applicare accessori al rivestimento della porta, vicino agli airbag SRS laterali o all'airbag SRS laterale interno (se in dotazione). Inoltre, non posizionare oggetti vicino agli airbag SRS laterali né all'airbag SRS laterale interno (se in dotazione). Se si attivasse l'airbag SRS laterale o l'airbag SRS laterale interno (se in dotazione), gli accessori o gli oggetti potrebbero essere proiettati e causare lesioni agli occupanti del veicolo.
- Non attaccare un microfono vivavoce o altri accessori ad un

montante frontale, un montante centrale, il montante posteriore, il parabrezza, il finestrino laterale, una maniglia di appiglio o altre superfici della cabina che si trovano in prossimità dell'airbag SRS tendina. Un microfono vivavoce o altri accessori in questa posizione possono essere proiettati nella cabina con forza eccessiva dall'airbag SRS tendina o può compromettere il dispiegamento corretto dell'airbag SRS tendina. Altrimenti potrebbe causare lesioni gravi.

- Non appendere o sistemare appendini o altri oggetti rigidi o appuntiti accanto ai finestrini laterali. In caso di attivazione degli airbag SRS tendina, questi oggetti potrebbero venire scagliati nell'abitacolo causando gravi lesioni. Questi potrebbero anche interferire con il corretto funzionamento degli airbag SRS tendina.



▲ AVVERTENZA

Non appendere appendini o altri oggetti rigidi o appuntiti sul gancio appendiabiti. Se tali articoli dovessero trovarsi appesi al gancio appendiabiti quando gli airbag SRS tendina si gonfiano, potrebbero provocare gravi lesioni se vengono scagliati all'interno dell'abitacolo o impedire il gonfiaggio dell'airbag tendina.

Prima di appendere gli abiti al gancio appendiabiti, accertarsi che non ci siano oggetti appuntiti nelle tasche. Appendere gli abiti direttamente sul gancio senza usare appendini.

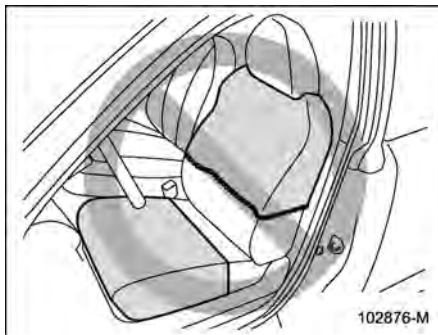

▲ AVVERTENZA

- Non posare indumenti o altri oggetti sullo schienale del sedile anteriore e non applicare etichette o adesivi sulla superficie dei sedili anteriori in corrispondenza o in prossimità dell'airbag SRS laterale, dell'airbag SRS cuscino sedile o dell'airbag SRS laterale interno (se in dotazione). Così facendo si potrebbe impedire il corretto funzionamento dell'airbag SRS laterale, dell'airbag SRS cuscino sedile o dell'airbag SRS laterale interno (se in dotazione), riducendo la protezione dell'occupante del sedile anteriore.

- Installare esclusivamente coprisedili originali SUBARU appositamente progettati per l'uso con airbag SRS. Anche se si usa un coprisedile SUBARU originale, l'airbag SRS laterale, l'airbag SRS cuscino sedile o l'airbag SRS laterale interno (se in dotazione) potrebbero non funzionare normalmente se il coprisedile non è installato nel modo corretto.

■ Precauzioni generali relative a sistema airbag SRS e bambini



⚠ AVVERTENZA

SUBARU consiglia vivamente di far sedere **TUTTI** i neonati e i bambini (anche quelli con sistemi di ritenuta per bambini) sul sedile **POSTERIORE**, adeguatamente trattenuti con un sistema di ritenuta per bambini o una cintura di sicurezza, a seconda di quale soluzione è adeguata all'età, all'altezza e al peso del bambino. L'airbag SRS si gonfia con notevole velocità e forza e può pertanto ferire o uccidere un bambino, soprattutto se il bambino non è legato o legato in maniera impropria. Poiché il bambino è più leggero e più fragile di un adulto, è esposto maggiormente al rischio di lesioni causate dal gonfiaggio dell'airbag. Secondo le statistiche sugli incidenti, i bambini sono più protetti se sistemati sui sedili posteriori. Per le istruzioni e le precauzioni relative ai sistemi di ritenuta per bambini, fare riferimento a "Sistemi di ritenuta per bambini" P68.

**⚠ AVVERTENZA**

Non usare **MAI** un sistema di ritenuta per bambini rivolto in direzione opposta alla marcia su un sedile protetto da un **AIRBAG ATTIVO** di fronte ad esso, poiché si possono verificare **LESIONI GRAVI** o la **MORTE** del **BAMBINO**.

**⚠ AVVERTENZA**

Non permettere mai ad un bambino di stare in piedi o in ginocchio sul sedile anteriore. In caso di attivazione dell'airbag SRS il bambino potrebbe subire gravi lesioni o morte.



⚠ AVVERTENZA

Non tenere mai un bambino in braccio o in grembo. In caso di attivazione dell'airbag SRS il bambino potrebbe subire gravi lesioni o morte.



⚠ AVVERTENZA

- Non permettere mai a un bambino di:
 - Stare in ginocchio su qualsia-

si sedile passeggero rivolto verso il finestrino laterale.

- Tenere le braccia intorno allo schienale del sedile anteriore.
- Mettere la testa, le braccia o altre parti del corpo fuori dal finestrino.

In caso di incidente, la forza di gonfiaggio dell'airbag SRS laterale, dell'airbag SRS tendina o dell'airbag SRS laterale interno (se in dotazione) potrebbe ferire gravemente il bambino nel caso in cui la testa, le braccia o altre parti del corpo fossero troppo vicine all'airbag SRS laterale, all'airbag SRS tendina o all'airbag SRS laterale interno (se in dotazione).

- Poiché il veicolo è dotato anche di airbag SRS frontale del passeggero anteriore, i bambini e i neonati devono trovarsi sempre sul sedile posteriore ed essere sempre protetti con le apposite cinture.

■ Componenti

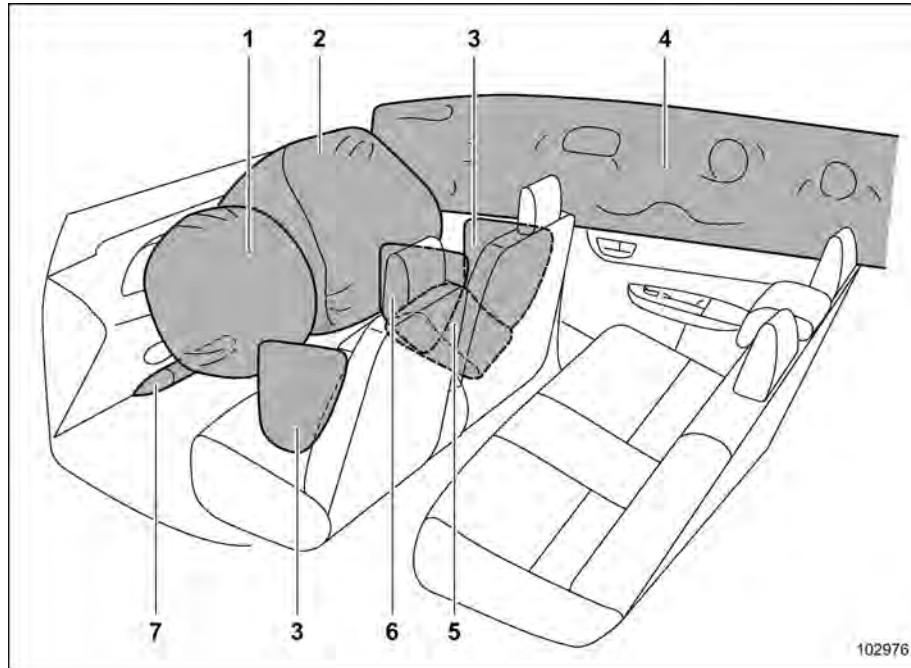

Gli airbag SRS sono inseriti nelle ubicazioni indicate di seguito.

- 1 **Airbag SRS frontale del conducente:** nella parte centrale del volante
- 2 **Airbag SRS frontale del passeggero anteriore:** vicino alla parte superiore del cruscotto
- 3 **Airbag SRS laterale:** sul lato porta dello schienale di entrambi i sedili anteriori
- 4 **Airbag SRS tendina:** sul lato tetto (tra il montante anteriore e un punto sopra il sedile posteriore)
- 5 **Airbag SRS cuscino sedile:** nel cuscino sedile passeggero anteriore
- 6 **Airbag SRS laterale interno (se in dotazione):** sullo schienale del sedile del conducente (verso il centro del veicolo)
- 7 **Airbag SRS per le ginocchia:** sotto il piantone dello sterzo

1

Sedile, cintura di sicurezza e airbag SRS

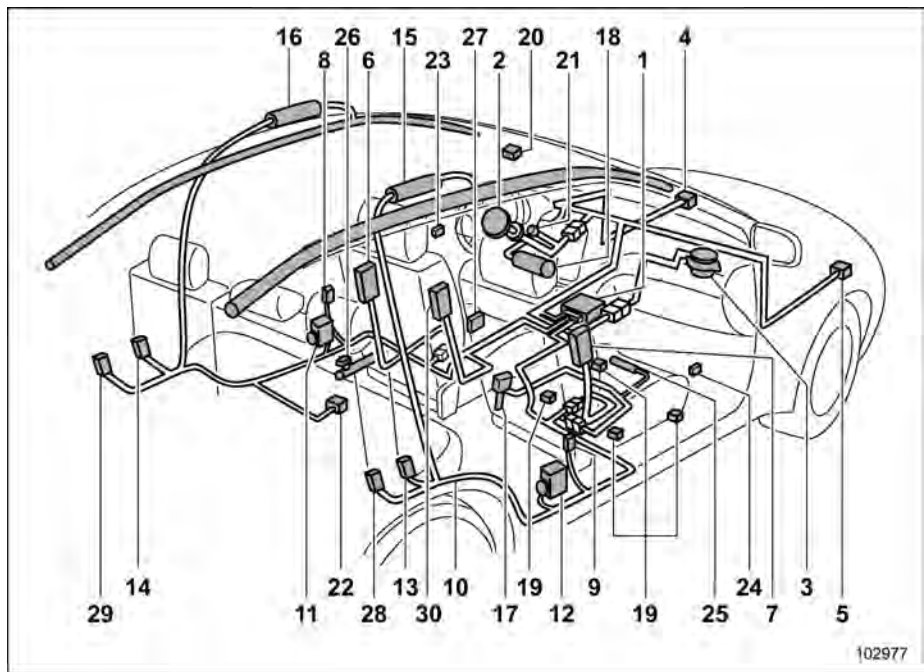

Modelli con guida a sinistra

- 1 Modulo di controllo airbag (inclusi sensori di impatto)
- 2 Modulo airbag frontale (lato conducente)
- 3 Modulo airbag frontale (lato passeggero anteriore)
- 4 Sensore di urto frontale (lato sinistro)
- 5 Sensore di urto frontale (lato destro)
- 6 Modulo airbag laterale (lato conducente)
- 7 Modulo airbag laterale (lato passeggero anteriore)
- 8 Sensore di urto laterale (lato sinistro montante centrale)
- 9 Sensore di urto laterale (lato destro montante centrale)
- 10 Cablaggio airbag
- 11 Pretensionatore della cintura di sicurezza (tutti i modelli) e limitatore di forza adattivo (se in dotazione) (lato conducente)
- 12 Pretensionatore della cintura di sicurezza (tutti i modelli) e limitatore di forza adattivo (se in dotazione) (lato passeggero anteriore)
- 13 Sensore di urto laterale (lato destro passaruota posteriore)
- 14 Sensore di urto laterale (lato sinistro passaruota posteriore)
- 15 Modulo airbag tendina (lato destro)
- 16 Modulo airbag tendina (lato sinistro)
- 17 Interruttore fibbia della cintura di sicurezza (lato passeggero anteriore)
- 18 Modulo airbag per ginocchia (lato conducente)
- 19 Sensore riconoscimento occupante del sedile del passeggero anteriore

- 20 Spia di indicazione airbag frontale del passeggero anteriore ON e OFF (se in dotazione)
- 21 Spia di avvertimento sistema airbag SRS
- 22 Sensore di urto laterale (sotto il sedile posteriore centrale)
- 23 Sensore di urto laterale (lato sinistro porta anteriore)
- 24 Sensore di urto laterale (lato destro porta anteriore)
- 25 Modulo airbag cuscino sedile (lato passeggero anteriore)
- 26 Pretensionatore della cintura di sicurezza addominale (lato conducente)
- 27 Sensore di posizione del sedile del conducente (se in dotazione)
- 28 Pretensionatore della cintura di sicurezza posteriore (lato destro)
- 29 Pretensionatore della cintura di sicurezza posteriore (lato sinistro)
- 30 Modulo airbag laterale interno (lato conducente) (se in dotazione)

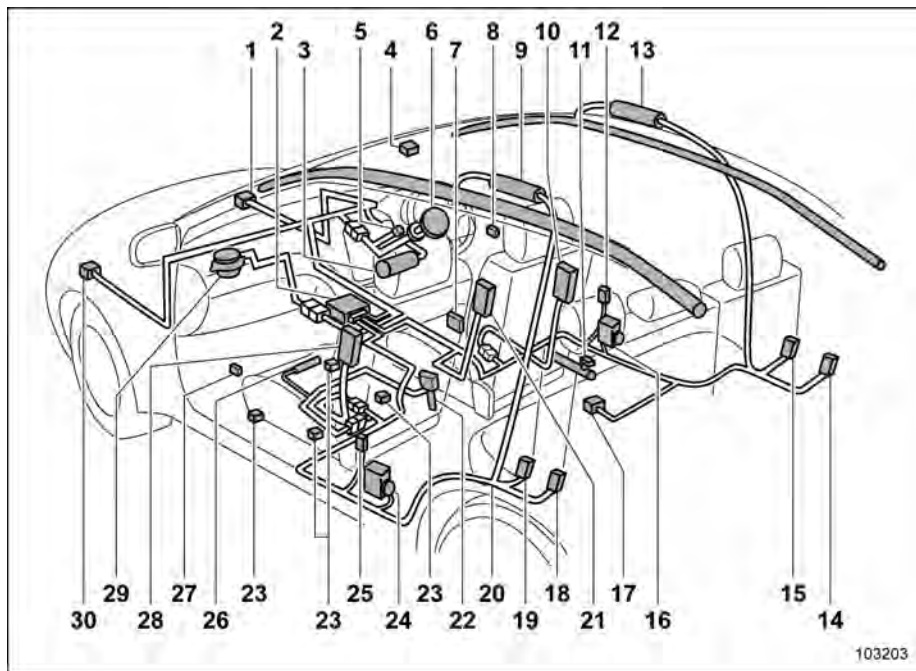

Modelli con guida a destra

- 1 Sensore di urto frontale (lato destro)
- 2 Modulo di controllo airbag (inclusi sensori di impatto)
- 3 Modulo airbag per ginocchia (lato conducente)
- 4 Spia di indicazione airbag frontale del passeggero ON e OFF (se in dotazione)
- 5 Spia di avvertimento sistema airbag SRS
- 6 Modulo airbag frontale (lato conducente)
- 7 Sensore di posizione del sedile del conducente (se in dotazione)
- 8 Sensore di urto laterale (lato destro porta anteriore)
- 9 Modulo airbag tendina (lato sinistro)
- 10 Modulo airbag laterale (lato conducente)
- 11 Pretensionatore della cintura di sicurezza addominale (lato conducente)
- 12 Sensore di urto laterale (lato destro montante centrale)
- 13 Modulo airbag tendina (lato destro)
- 14 Pretensionatore della cintura di sicurezza posteriore (lato destro)
- 15 Sensore di urto laterale (lato destro passaruota posteriore)
- 16 Pretensionatore della cintura di sicurezza (tutti i modelli) e limitatore di forza adattivo (se in dotazione) (lato conducente)
- 17 Sensore di urto laterale (sotto il sedile posteriore centrale)
- 18 Pretensionatore della cintura di sicurezza posteriore (lato sinistro)
- 19 Sensore di urto laterale (lato sinistro passaruota posteriore)

- 20 Cablaggio airbag
- 21 Modulo airbag laterale interno (lato conducente) (se in dotazione)
- 22 Interruttore fibbia della cintura di sicurezza (lato passeggero anteriore)
- 23 Sensore riconoscimento occupante del sedile del passeggero anteriore
- 24 Pretensionatore della cintura di sicurezza (tutti i modelli) e limitatore di forza adattivo (se in dotazione) (lato passeggero anteriore)
- 25 Sensore di urto laterale (lato sinistro montante centrale)
- 26 Modulo airbag cuscino sedile (lato passeggero anteriore)
- 27 Sensore di urto laterale (lato sinistro porta anteriore)
- 28 Modulo airbag laterale (lato passeggero anteriore)
- 29 Modulo airbag frontale (lato passeggero anteriore)
- 30 Sensore di urto frontale (lato sinistro)

■ Airbag SRS

AVVERTENZA

Le etichette di avvertenza sono posizionate su entrambi i lati dell'alletta parasole del passeggero anteriore. Leggere attentamente la descrizione fornita in "Etichetta di avvertenza" P71.

Per l'ubicazione degli airbag SRS, fare riferimento a "Componenti" P97.

In caso di collisione frontale da moderata a grave, si attivano i seguenti componenti.

- Airbag SRS frontale del conducente
- Airbag SRS frontale del passeggero anteriore
- Airbag SRS cuscino di seduta del passeggero anteriore
- Airbag SRS tendina*
- Airbag SRS per le ginocchia del conducente
- Airbag SRS laterale*

*: Quando si verifica una collisione frontale disassata sufficientemente forte da attivare l'airbag frontale.

Questi componenti integrano l'azione delle cinture di sicurezza riducendo l'urto su testa, torace e ginocchia dell'occupante.

In caso di impatto laterale di entità da moderata a grave, sul lato di collisione del veicolo si gonfia l'airbag SRS laterale interponendosi fra occupante e pannello porta, in modo da aumentare la protezione offerta dalla cintura di sicurezza e ridurre l'urto su torace e addome dell'occupante. L'airbag SRS laterale funziona solo per i passeggeri dei sedili anteriori.

In caso di urto laterale moderato o grave, l'airbag SRS laterale interno (se in dotazione) si gonfia sul lato dell'impatto interponendosi tra il conducente e il passeggero anteriore, aumentando la protezione della cintura di sicurezza e riducendo la forza dell'impatto sulla testa dell'occupante. L'airbag SRS laterale interno (se in dotazione) funziona solo per proteggere i passeggeri dei sedili anteriori.

In caso di impatto laterale di entità da moderata a grave, sul lato di collisione si gonfia l'airbag SRS tendina interponendosi fra occupante e finestrino laterale, in modo da aumentare la protezione offerta dalla cintura di sicurezza e ridurre l'urto sulla testa dell'occupante.

▼ **Sistema di riconoscimento occupante (se in dotazione)**

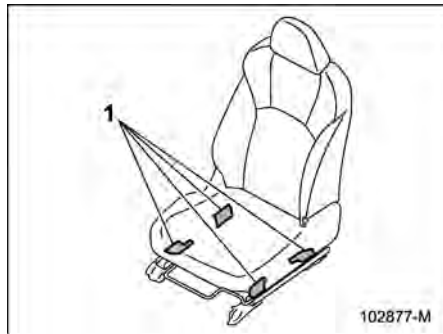

1 Sensori di riconoscimento occupante

I sensori del sistema di riconoscimento occupante sono installati tra il sedile e le relative guide e rilevano le caratteristiche fisiche e posturali del passeggero anteriore. Sulla base di queste informazioni, il sistema di riconoscimento occupante determina se l'airbag SRS frontale del passeggero anteriore e l'airbag SRS cuscino sedile del passeggero anteriore debbano essere attivati o meno. Il sistema di riconoscimento occupante potrebbe non gonfiare l'airbag SRS frontale del passeggero anteriore anche se si attiva l'airbag SRS frontale del conducente. Ciò è assolutamente normale.

AVVERTENZA

Non colpire con i piedi il sedile del passeggero anteriore né sottoporlo a forti urti. In caso contrario la spia di avvertimento sistema airbag SRS potrebbe illuminarsi indicando un malfunzionamento del sistema di riconoscimento occupante per il passeggero anteriore. In tal caso, si consiglia di contattare immediatamente un concessionario SUBARU.



OFF Spia di indicazione airbag frontale del passeggero anteriore OFF

ON Spia di indicazione airbag frontale del passeggero anteriore ON

Se le spie di indicazione airbag frontale del passeggero anteriore ON e OFF non funzionano correttamente, non consentire a nessuno di sedersi sul sedile del passeggero anteriore e far controllare il sistema di riconoscimento occupante da un concessionario SUBARU.

Inoltre, eventuali bagagli sul sedile del passeggero anteriore possono compromettere la capacità del sistema di determinare la necessità di gonfiaggio. Ciò potrebbe impedire il funzionamento corretto delle spie di indicazione airbag frontale passeggero anteriore ON e OFF. Controllare il funzionamento degli indicatori.

Se la spia di indicazione OFF si spegne e la spia di indicazione ON si illumina, l'airbag frontale del passeggero anteriore potrebbe gonfiarsi in caso di collisione. Rimuovere i bagagli dal sedile del passeggero anteriore.

▼ **Airbag SRS frontale del passeggero anteriore per i modelli con sistema di riconoscimento occupante**

ATTENZIONE

Osservare le seguenti precauzioni. In caso contrario l'airbag SRS frontale del passeggero anteriore potrebbe non funzionare corre-

ttamente o provocare il mancato funzionamento del sistema.

- Evitare di sottoporre il sedile del passeggero anteriore a forti urti, ad esempio calci.
- Non consentire ai passeggeri posteriori di poggiare i piedi tra lo schienale e il cuscino del sedile anteriore.
- Non inserire oggetti tra lo schienale del sedile anteriore e il cuscino del sedile.
- Non rimuovere o smontare il sedile del passeggero anteriore.
- Non installare accessori (ad esempio, amplificatori audio) non originali SUBARU o equivalenti sotto il sedile del passeggero anteriore.
- Non inserire oggetti (scarpe, ombrelli, ecc.) sotto il sedile del passeggero anteriore.
- Non collocare oggetti (libri, ecc.) attorno al sedile del passeggero anteriore.
- Non utilizzare il sedile del passeggero anteriore senza poggiatesta.
- Non lasciare oggetti sul sedile del passeggero anteriore ed evitare

di lasciare la linguetta della relativa cintura di sicurezza innestata nella fibbia quando si scende dal veicolo.

- Non porre oggetti appuntiti o affilati sul sedile ed evitare di forare l'imbottitura.
- Non posizionare magneti in prossimità della fibbia e dell'avvolgitore della cintura di sicurezza.
- Per i modelli con sedile a regolazione manuale, non utilizzare i sedili anteriori con la posizione avanti-indietro e lo schienale non bloccati saldamente in posizione. Se uno di questi elementi non è ancorato saldamente, regolarlo nuovamente. Per la procedura di regolazione, fare riferimento a "Sedile a regolazione manuale"  P43 (solo modelli dotati di sedili manuali).

Se l'interruttore fibbia della cintura di sicurezza e/o il sistema di riconoscimento occupante del sedile del passeggero anteriore sono guasti, si accende la spia di avvertimento sistema airbag SRS. Se si accende la spia di avvertimento sistema airbag SRS, si raccomanda di far controllare immediatamente il sistema da un concessionario SUBARU.

Se il veicolo subisce un urto, ciò può pregiudicare il funzionamento del sistema airbag SRS frontale del passeggero anteriore. Si consiglia di far controllare il veicolo da un concessionario SUBARU. Non utilizzare il sedile del passeggero anteriore mentre ci si reca dal concessionario SUBARU o da un altro centro assistenza.

▼ **Spie di indicazione airbag frontale del passeggero ON e OFF (se in dotazione)**

Fare riferimento a "Spie di indicazione airbag frontale del passeggero anteriore ON e OFF"  P172.

▼ **Condizioni in cui l'airbag SRS frontale del passeggero anteriore non si attiva (modelli con sistema di riconoscimento occupante)**

L'airbag frontale SRS del passeggero anteriore non viene attivato quando per il sedile del passeggero anteriore sono soddisfatte le seguenti condizioni:

- Il sedile è libero.
- Sul sedile è installato un appropriato sistema di ritenuta per bambini rivolto all'indietro e su di esso è seduto un bambino. (Vedere l'AVVERTENZA più avanti).

- Il sistema di riconoscimento occupante del sedile del passeggero anteriore non funziona.

AVVERTENZA

SUBARU consiglia vivamente di far sedere **TUTTI** i neonati e i bambini (anche quelli con sistemi di ritenuta per bambini) sul sedile **POSTERIORE**, adeguatamente trattenuti con un sistema di ritenuta per bambini o una cintura di sicurezza, a seconda di quale soluzione è adeguata all'età, all'altezza e al peso del bambino. L'airbag SRS si gonfia con notevole velocità e forza e può pertanto ferire o uccidere un bambino, soprattutto se il bambino non è legato o legato in maniera impropria. Poiché il bambino è più leggero e più fragile di un adulto, è esposto maggiormente al rischio di lesioni causate dal gonfiaggio dell'airbag. Secondo le statistiche sugli incidenti, i bambini sono più protetti se sistemati sui sedili posteriori. Per le istruzioni e le precauzioni relative ai sistemi di ritenuta per bambini, fare riferimento a "Sistemi di ritenuta per bambini" P68.

ATTENZIONE

Quando il sedile del passeggero anteriore è occupato da un bambino in un appropriato sistema di ritenuta, osservare le seguenti precauzioni. Il mancato rispetto delle precauzioni può interferire con le operazioni del sistema di riconoscimento occupante, attivando l'airbag SRS frontale del passeggero anteriore anche se il sedile è occupato dal bambino accomodato nell'apposito sistema di ritenuta.

- Non posizionare niente sul sedile, a parte il bambino nel sistema di ritenuta per bambini.
- Non installare accessori quali tavolini o TV sullo schienale.
- Non collocare carichi pesanti nella tasca dello schienale.
- Non permettere all'occupante del sedile posteriore di mettere le mani o le gambe sullo schienale del passeggero anteriore o di tirare lo schienale.
- Non collocare più di un bambino nel sistema di ritenuta.

- ▽ Se la spia di indicazione airbag frontale del passeggero anteriore **ON** si accende e la spia di indicazione **OFF** si spegne anche quando un neonato o un bambino piccolo si trova in un sistema di ritenuta per bambini (compreso un cuscino di rialzo)



OFF : Spia di indicazione airbag frontale del passeggero anteriore OFF

ON : Spia di indicazione airbag frontale del passeggero anteriore ON

1. Portare l'interruttore di accensione in posizione "OFF".
2. Rimuovere il sistema di ritenuta per bambini dal sedile.
3. Seguendo le raccomandazioni del produttore del sistema di ritenuta e le procedure di installazione descritte in

“Sistemi di ritenuta per bambini” P68, installare correttamente il sistema di ritenuta per bambini.

4. Girare l'interruttore di accensione su “ON” e verificare che la spia di indicazione airbag frontale del passeggero anteriore ON si spenga e che la spia di indicazione OFF si accenda.

Se la spia di indicazione ON rimane ancora illuminata e la spia di indicazione OFF si spegne, procedere come segue.

- Controllare che sul sedile non ci siano altri oggetti oltre al sistema di ritenuta per bambini e al bambino che lo occupa.
- Verificare che il movimento avanti-indietro e lo schienale del sedile del passeggero anteriore siano bloccati in modo stabile tentando di spostare il sedile avanti e indietro (solo modelli con sedile a regolazione manuale).
- Verificare che non ci siano oggetti nella tasca dello schienale.

Se dopo aver eseguito le azioni correttive pertinenti descritte sopra la spia di indicazione ON rimane ancora illuminata e la spia di indicazione OFF si spegne, riposizionare il sistema di ritenuta per bambini sul sedile posteriore. Si consiglia inoltre di contattare immediatamente un concessionario SUBARU per un controllo.

NOTA

Se sul sedile del passeggero anteriore è seduto un bambino che non utilizza più un sistema di ritenuta o un adulto di piccola corporatura, il sistema airbag SRS frontale può attivare l'airbag SRS frontale del passeggero anteriore o meno, a seconda della posizione da seduto dell'occupante. I bambini dovrebbero sempre indossare una cintura di sicurezza, indipendentemente dal fatto che l'airbag sia attivato o disattivato. Se l'airbag SRS frontale del passeggero anteriore è attivato (la spia di indicazione ON rimane illuminata mentre la spia di indicazione OFF si spegne), procedere come segue.

- **Controllare che sul sedile non ci siano altri oggetti ma solo l'occupante.**

Se la spia di indicazione ON rimane ancora illuminata e la spia di indicazione OFF si spegne nonostante siano state eseguite le azioni sopra descritte, far sedere il bambino sul sedile posteriore. Si consiglia inoltre di contattare immediatamente un concessionario SUBARU per un controllo. Anche se il sistema supera il controllo del concessionario, si consiglia di far sedere il bambino sul sedile posteriore anche

nei tragitti successivi.

I bambini che non utilizzano più un sistema di ritenuta per bambini devono sempre allacciare la cintura di sicurezza, indipendentemente dal fatto che l'airbag sia attivato o disattivato.

▼ Condizioni in cui l'airbag SRS frontale del passeggero anteriore si attiva (modelli con sistema di riconoscimento occupante)

L'airbag frontale SRS del passeggero anteriore viene attivato per il dispiegamento a seguito di un urto quando per il sedile del passeggero anteriore sono soddisfatte le seguenti condizioni:

- Quando il sedile è occupato da un adulto.
- Quando sul sedile vengono collocati determinati oggetti (ad esempio una brocca d'acqua).



ATTENZIONE

- Quando il sedile del passeggero anteriore è occupato da un adulto, non collocare alcunché (scarpe, ombrello ecc.) sotto il sedile del passeggero.
- In caso contrario l'airbag frontale SRS del passeggero anteriore potrebbe essere disattivato no-

nostante il sedile sia occupato da un adulto. Ciò potrebbe causare lesioni alle persone.

- Non permettere all'occupante del sedile posteriore di sollevare con i piedi il cuscino del sedile del passeggero anteriore.
- Non collocare alcun oggetto sotto il sedile del passeggero anteriore e non incastrare oggetti sotto il sedile da dietro.
- Non incastrare oggetti tra il sedile del passeggero anteriore e il rivestimento/montante laterale, la porta o il cassetto della consolle centrale. Così facendo, il cuscino del sedile potrebbe sollevarsi.

- ▽ Se la spia di indicazione OFF dell'airbag frontale del passeggero si illumina e la spia di indicazione ON si spegne anche se il sedile del passeggero anteriore è occupato da un adulto



 Spia di indicazione airbag frontale del passeggero anteriore OFF

 Spia di indicazione airbag frontale del passeggero anteriore ON

Questo può essere dovuto a una seduta non corretta dell'adulto sul sedile del passeggero anteriore.

1. Portare l'interruttore di accensione in posizione "OFF".
2. Chiedere al passeggero anteriore di posizionare lo schienale del sedile in posizione eretta, di sedere al centro del cuscino del sedile, di allacciare

correttamente la cintura di sicurezza, di posizionare le gambe davanti e di regolare il sedile nella posizione più arretrata.

3. Portare l'interruttore di accensione su "ON".

Se la spia di indicazione OFF rimane ancora illuminata e la spia di indicazione ON si spegne, procedere come segue.

1. Portare l'interruttore di accensione in posizione "OFF".
2. Verificare che il passeggero anteriore non utilizzi una coperta, un cuscino oppure un coprisedile, il riscaldatore sedile, un massaggiatore da sedile e così via.
3. Se eccessivamente vestito, il passeggero anteriore deve rimuovere i capi di vestiario non necessari prima di sedersi, oppure deve sedersi sul sedile posteriore.
4. Girare l'interruttore di accensione su "ON" e attendere 6 secondi per consentire al sistema di completare l'autodiagnosi. Dopo il controllo del sistema, entrambi gli indicatori si spengono per due secondi. Quindi, la spia di indicazione ON dovrebbe illuminarsi e la spia di indicazione OFF dovrebbe rimanere spenta.

Se la spia di indicazione OFF rimane ancora illuminata e la spia di indicazione ON resta spenta, chiedere all'occupante di spostarsi sul sedile posteriore. Si consiglia inoltre di contattare immediatamente un concessionario SUBARU per un controllo.

■ Funzionamento del sistema

ATTENZIONE

Subito dopo il dispiegamento, non toccare a mani nude i componenti dell'airbag SRS. Ciò potrebbe provocare ustioni, poiché i componenti possono raggiungere temperature molto elevate.

Gli airbag SRS possono funzionare solo con l'interruttore di accensione in posizione "ON".

All'aprirsi degli airbag SRS, si avverte un rumore improvviso piuttosto forte dovuto al gonfiaggio e fuoriesce del fumo. Tali fenomeni, dovuti alla deflagrazione, sono del tutto normali. Il fumo non è sintomo di un incendio a bordo.

▼ **Funzionamento airbag SRS frontale**

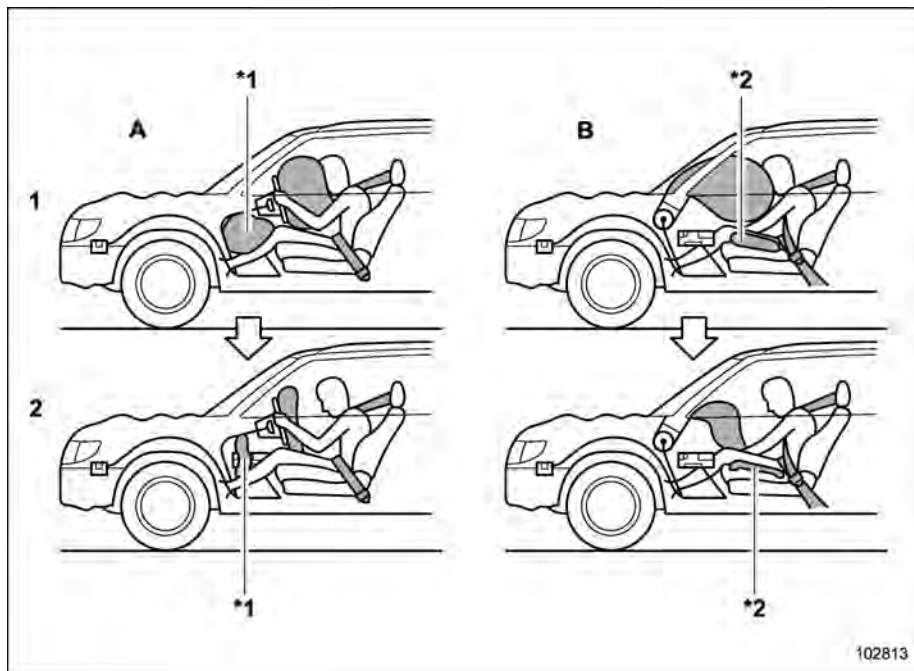

- A Lato conducente
B Lato passeggero
1 Gli airbag SRS si dispiegano appena avviene la collisione.
2 Dopo il dispiegamento gli airbag SRS si sgonfiano immediatamente per non ostruire la visuale del conducente.
- *1: Airbag per le ginocchia
*2: Airbag cuscino sedile

Se i seguenti sensori rilevano una quantità predeterminata di forza in caso di collisione frontale, il modulo di controllo invia dei segnali ai moduli airbag (solo modulo conducente o moduli conducente e passeggero anteriore) ordinando ai moduli di gonfiare gli airbag SRS frontali.

- Sensori di impatto anteriore
- Sensori di impatto nel modulo di controllo airbag

Quindi entrambi i moduli airbag producono il gas che gonfia istantaneamente gli airbag SRS frontali del conducente e del passeggero. L'airbag SRS per le ginocchia si gonfia insieme agli airbag SRS frontali.

▼ Dopo l'attivazione

L'airbag SRS inizia a sgonfiarsi immediatamente dopo l'apertura per non ostruire la visuale del conducente e non compromettere la sua capacità di mantenere il controllo del veicolo.

Se il veicolo è dotato di sistema di riconoscimento occupante per il sedile del passeggero anteriore, il sistema SRS è in grado di rilevare se il sedile del passeggero anteriore è occupato o meno. Se il sedile non è occupato, l'airbag SRS del passeggero anteriore non viene gonfiato.

▼ Esempio di tipo di incidente

Gli airbag SRS frontali (nonché gli airbag SRS per le ginocchia) sono progettati come indicato di seguito.

- Per gonfiarsi in caso di incidente che comporta una collisione frontale da moderata a grave
- Per funzionare solo una volta

Gli airbag SRS frontali (nonché gli airbag SRS per le ginocchia) non sono progettati per le seguenti situazioni.

- Per gonfiarsi nella maggior parte degli impatti frontali più lievi*1
- Per gonfiarsi nella maggior parte degli urti laterali o posteriori o in caso di incidente con ribaltamento*2

*1: Perché la protezione necessaria può essere ottenuta dalla sola cintura di sicurezza.

*2: Perché l'attivazione del solo airbag SRS frontale del conducente o degli airbag SRS frontali sia del passeggero anteriore che del conducente non proteggerebbero l'occupante in tali situazioni.

Il dispiegamento dell'airbag SRS dipende dall'entità della forza d'urto avvertibile all'interno dell'abitacolo in una collisione. Tale entità può essere diversa a seconda della collisione e non corrisponde ad un identico danno visibile esternamente sulla carrozzeria.

▼ Collisioni in cui è molto probabile l'attivazione degli airbag SRS frontali

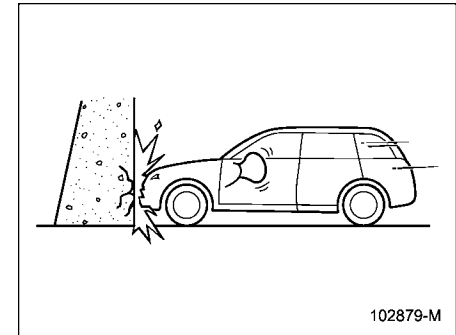

Una collisione frontale contro un solido muro di cemento ad una velocità tra i 20 e 30 km/h o superiore attiva l'airbag SRS frontale. L'airbag SRS frontale si attiva anche nel caso in cui il veicolo è soggetto ad un impatto frontale simile a quello descritto sopra in termini di potenza e collisione.

1

Sedile, cintura di sicurezza e airbag SRS

▽ Altri casi in cui gli airbag SRS frontali possono attivarsi

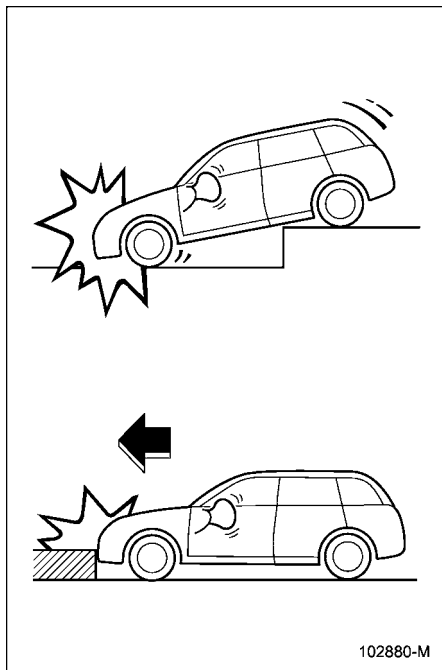

L'airbag SRS frontale può attivarsi quando il veicolo subisce un urto violento nell'area del sottoscocca contro il fondo stradale (come ad esempio, quando il veicolo finisce in un fosso oppure urta o viene colpito da un ostacolo sulla strada come un marciapiede).

▽ Collisioni in cui l'attivazione degli airbag SRS frontali è improbabile

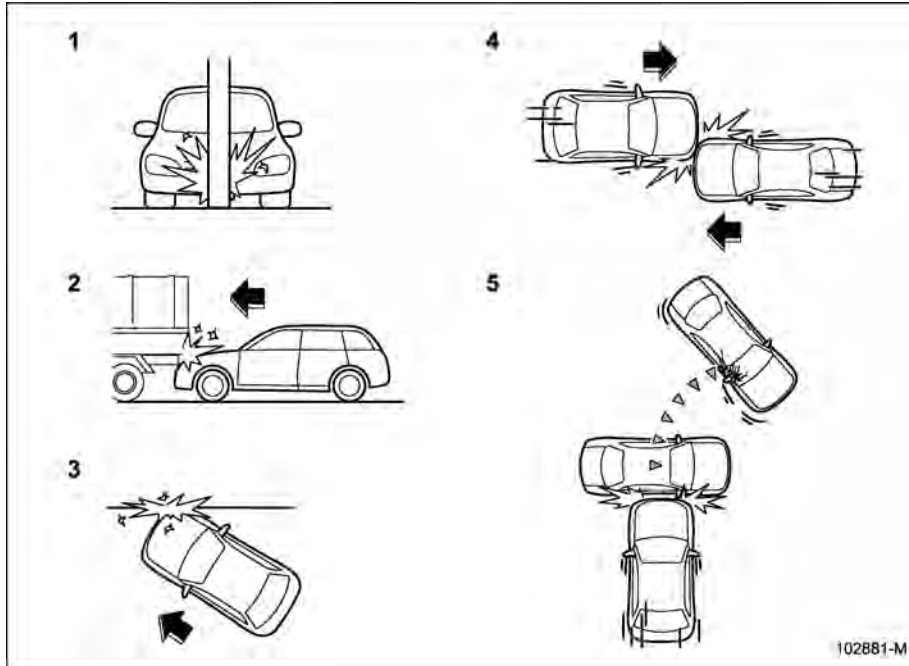

- 1 Il veicolo urta contro un oggetto, come un palo del telefono o cartello stradale.
- 2 Il veicolo si incunea sotto il pianale di un autocarro.
- 3 Il veicolo subisce un urto frontale angolato disassato.
- 4 Il veicolo subisce una collisione frontale disassata.
- 5 Il veicolo urta contro un oggetto che può spostarsi o deformarsi, come un veicolo parcheggiato.

Ci sono molti tipi di collisioni che non provocano necessariamente l'attivazione degli airbag SRS frontali. In caso di incidenti come quelli riportati in seguito, l'airbag SRS frontale può non attivarsi quando la forza d'urto è modesta.

▽ Collisioni in cui gli airbag SRS frontali non si attivano

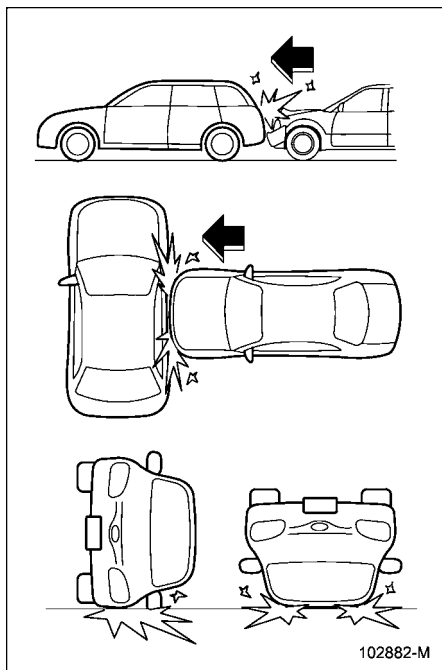

Gli airbag SRS frontali non sono progettati per attivarsi nella maggior parte dei casi seguenti.

- Se il veicolo viene colpito lateralmente o posteriormente
- Se il veicolo si ribalta sul lato o sul tetto
- Se il veicolo è coinvolto in una collisione frontale a bassa velocità

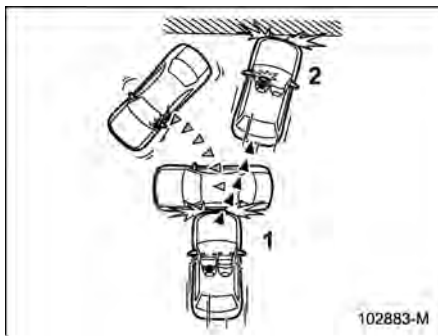

- 1 Primo urto
- 2 Secondo urto

Se in un incidente il veicolo subisce più impatti, gli airbag SRS frontali si attivano una sola volta.

Esempio: In caso di doppia collisione, prima con un altro veicolo, quindi con un muro di cemento in immediata successione, una volta che l'airbag SRS frontale del conducente e/o quello del passeggero anteriore si sono attivati al primo impatto, non si attiveranno al secondo impatto.

■ Funzionamento dell'airbag SRS cuscino sedile

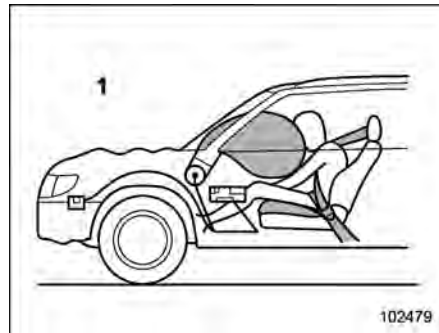

1 Lato passeggero

AVVERTENZA

L'airbag SRS cuscino sedile è progettato per non attivarsi quando la cintura di sicurezza del corrispondente sedile non è allacciata. Tutte gli occupanti gli occupanti del veicolo devono allacciare le cinture di sicurezza per ragioni di sicurezza.

Gli airbag SRS cuscino sedile sono progettati per attivarsi in contemporanea con l'attivazione degli airbag SRS frontali. Per ulteriori dettagli sulle condizioni di funzionamento, fare riferimento a "Airbag

SRS" P101.

L'airbag SRS cuscino sedile del passeggero anteriore è progettato per non attivarsi nelle seguenti condizioni.

- La cintura di sicurezza del passeggero anteriore non è allacciata (anche se la spia di indicazione airbag frontale del passeggero anteriore ON si illumina mentre la spia di indicazione OFF rimane spenta).
- La spia di indicazione airbag frontale del passeggero anteriore ON è spenta mentre la spia di indicazione OFF si illumina.

NOTA

Quando l'airbag SRS frontale del passeggero anteriore viene disattivato dal sistema di riconoscimento occupante, anche l'airbag SRS cuscino sedile del passeggero anteriore viene disattivato.

■ Funzionamento airbag SRS laterale, airbag SRS laterale interno (se in dotazione) e airbag SRS tendina



Gli airbag SRS laterali e airbag SRS tendina per il conducente e per il passeggero anteriore lavorano indipendentemente l'uno dall'altro poiché ognuno dispone di un proprio sensore di impatto. Pertanto, possono non stendersi entrambi durante lo stesso incidente. Inoltre, l'airbag SRS laterale, l'airbag SRS laterale interno e l'airbag SRS tendina si gonfiano indipendentemente dagli airbag SRS frontali del passeggero anteriore e del conducente situati nel volante e nel quadro strumenti.

Un sensore di rilevazione della forza di impatto è collocato come illustrato di

seguito.

- Nei pilastri centrali sinistro e destro
- Nei passaruota posteriori sinistro e destro
- Sotto il sedile posteriore centrale
- Nella porta anteriore destra e sinistra
- Sotto il centro della plancia portastrumenti

L'airbag SRS laterale, l'airbag SRS laterale interno e l'airbag SRS tendina si gonfiano anche se non vi è nessun occupante sul lato in cui avviene l'impatto.

L'airbag SRS laterale e l'airbag SRS tendina sono progettati per gonfiarsi in caso di incidente con un urto laterale moderato o grave oppure una collisione frontale disassata.

L'airbag SRS laterale interno è progettato per gonfiarsi in caso di urto laterale di intensità media o alta.

Essi non sono predisposti per aprirsi per urti laterali per lo più lievi. Inoltre non sono progettati per intervenire nella maggior parte dei casi di impatto frontale o posteriore, perché in quel caso l'airbag SRS laterale, l'airbag SRS laterale interno e l'airbag SRS tendina non sarebbero utili agli occupanti. Ogni airbag SRS laterale, airbag SRS laterale interno e airbag SRS tendina è progettato per funzionare una

sola volta.

L'azionamento dell'airbag SRS laterale, dell'airbag SRS laterale interno e dell'airbag SRS tendina dipende dall'entità dell'urto laterale avvertito all'interno dell'abitacolo durante la collisione laterale. Tale entità può essere diversa a seconda della collisione e non corrisponde ad un identico danno visibile esternamente sulla carrozzeria.

▼ Dopo l'attivazione

Dopo il dispiegamento, l'airbag SRS laterale comincia immediatamente a sgonfiarsi.

L'airbag SRS tendina e l'airbag SRS laterale interno rimangono gonfi per un certo tempo dopo l'attivazione, quindi si sgonfiano lentamente. L'airbag SRS laterale e l'airbag SRS tendina si gonfiano anche se non vi è nessun occupante sul lato in cui avviene l'impatto.

Quando l'airbag SRS laterale, l'airbag SRS laterale interno e l'airbag SRS tendina si gonfiano emettono un intenso rumore improvviso dovuto al gonfiaggio e fuoriesce del fumo. Tali fenomeni, dovuti alla deflagrazione, sono del tutto normali. Il fumo non è sintomo di un incendio a bordo.

▽ Collisioni in cui è molto probabile l'attivazione dell'airbag SRS laterale e dell'airbag SRS tendina

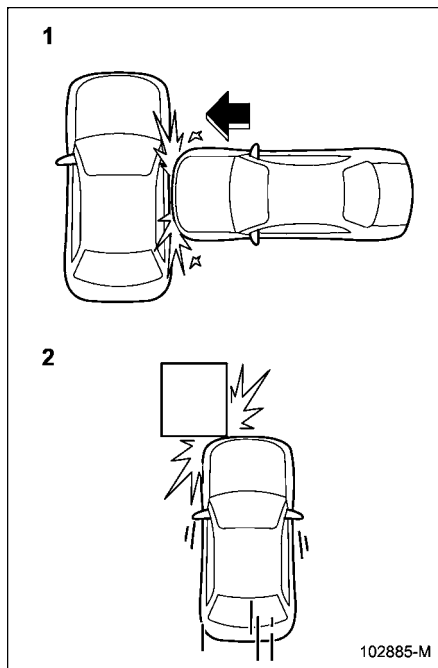

1 Forte urto laterale in corrispondenza del sedile anteriore.

2 Una collisione frontale disassata sufficientemente forte da fare gonfiare l'airbag anteriore.

▽ In quali casi è più probabile che si attivi l'airbag SRS laterale interno (se in dotazione)?

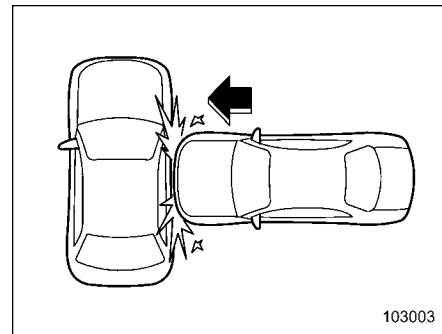

Forte urto laterale in corrispondenza del sedile anteriore.

▽ In quali casi è improbabile che si attivino l'airbag SRS laterale, l'airbag SRS laterale interno (se in dotazione) e l'airbag SRS tendina?

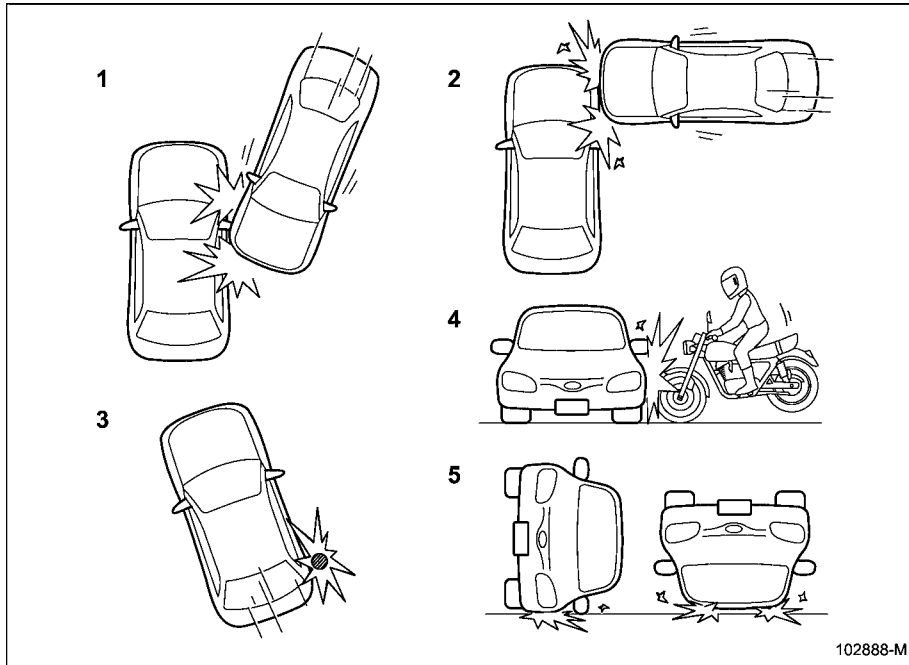

- 1 Il veicolo subisce un urto laterale obliquo.
- 2 Il veicolo subisce un urto laterale fuori dalla zona occupata dai passeggeri.
- 3 Il veicolo urta contro un palo del telefono o simile.
- 4 Il veicolo subisce un urto laterale da un motociclo.
- 5 Il veicolo si ribalta sul lato o completamente.

Esistono molti tipi di collisione che non comportano necessariamente l'attivazione dell'airbag SRS laterale, dell'airbag SRS laterale interno e dell'airbag SRS tendina. In caso di incidenti come quelli riportati in seguito, l'airbag laterale SRS, l'airbag SRS laterale interno e l'airbag SRS tendina potrebbero non attivarsi se l'impatto è di lieve entità.

1

Sedile, cintura di sicurezza e airbag SRS

▽ **Collisioni in cui non si attivano l'airbag SRS laterale e l'airbag SRS tendina**

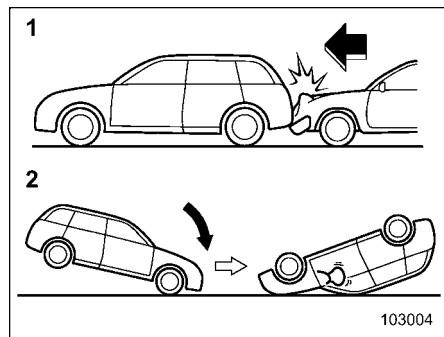

- 1 Il veicolo viene tamponato.
- 2 Il veicolo si ribalta numerose volte.

In caso di incidenti come quelli illustrati, l'airbag SRS laterale e l'airbag SRS tendina non sono progettati per attivarsi nella maggior parte dei casi.

▽ **In quali casi l'airbag SRS laterale interno (se in dotazione) non si attiva?**

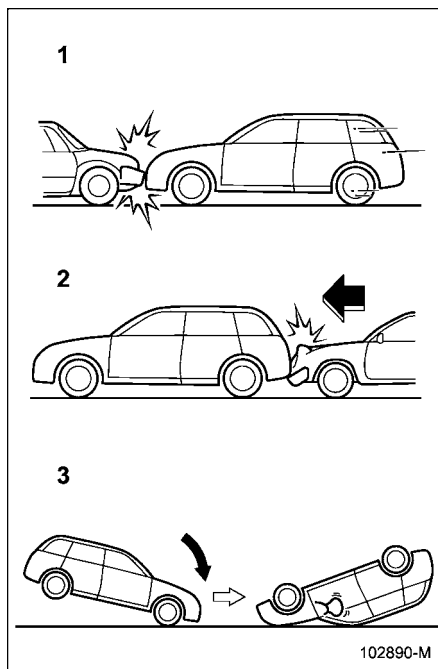

- 1 Il veicolo subisce un urto frontale con un altro veicolo (fermo o in movimento).
- 2 Il veicolo viene tamponato.
- 3 Il veicolo si ribalta numerose volte.

In caso di incidenti come quelli illustrati, l'airbag SRS laterale interno non è progettato per attivarsi nella maggior parte dei casi.

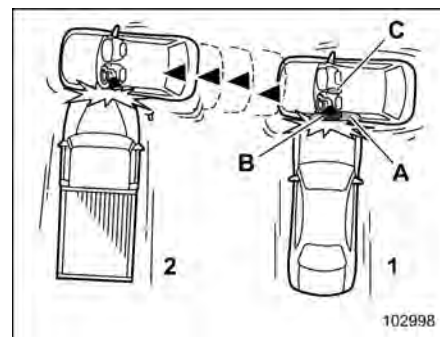

- 1 Primo urto
- 2 Secondo urto
- A Airbag SRS tendina
- B Airbag SRS laterale
- C Airbag SRS laterale interno

In caso di incidente in cui il veicolo subisce più urti laterali, l'airbag SRS laterale, l'airbag SRS laterale interno e l'airbag SRS tendina si attivano una sola volta.

Esempio: In caso di collisione con doppio urto laterale, il primo con un veicolo e il secondo nella stessa direzione, una volta che l'airbag SRS laterale, l'airbag SRS laterale interno e l'airbag SRS tendina si sono attivati al primo impatto, non si

attiveranno in occasione del secondo.

■ Monitoraggio del sistema airbag SRS

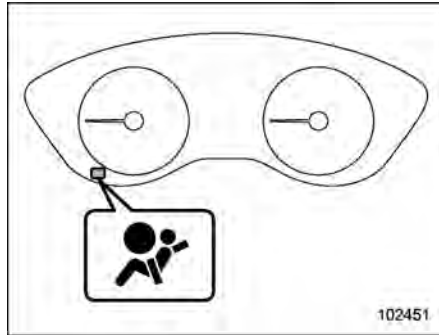

Spia di avvertimento sistema airbag SRS

Quando l'interruttore di accensione è in posizione "ON", un sistema di diagnosi controlla continuamente l'efficienza del sistema airbag SRS (compresi i pretensionatori delle cinture di sicurezza). Per segnalare il normale funzionamento del sistema SRS, la spia di avvertimento sistema airbag SRS si accende per circa 6 secondi quando l'interruttore di accensione viene girato su "ON".

Il sistema diagnostico monitora i componenti per garantirne il normale funzionamento. Per informazioni sui componenti

monitorati dal sistema, fare riferimento a "Componenti" P97. Il sistema diagnostico non monitora la spia di avvertimento sistema airbag SRS.

▲ AVVERTENZA

Se la spia di avvertimento si presenta in una delle seguenti condizioni, arrestare immediatamente il veicolo in un luogo sicuro e contattare un concessionario SUBARU. È indispensabile che un tecnico controlli e ripari il sistema, altrimenti i pretensionatori delle cinture di sicurezza e/o l'airbag SRS non funzioneranno correttamente in caso di impatto, con il rischio di lesioni.

- Lampeggio o tremolio della spia di avvertimento
- La spia di avvertimento non si accende quando l'interruttore di accensione viene girato su "ON"
- La spia di avvertimento resta accesa in permanenza
- La spia di avvertimento si accende durante la marcia

■ Manutenzione del sistema airbag SRS

▲ AVVERTENZA

- In caso di rottamazione del modulo degli airbag o dell'intero veicolo a seguito di un incidente, si consiglia di consultare preventivamente il concessionario SUBARU.
- Gli airbag SRS non hanno parti riparabili o sostituibili. Non usare apparecchiature elettriche di prova su qualsiasi circuito relativo al sistema airbag SRS. Per ogni intervento sugli airbag SRS, si consiglia di rivolgersi sempre al concessionario SUBARU più vicino. Ogni intervento in prossimità del sistema o del relativo cablaggio può provocare l'accidentale attivazione degli airbag SRS o rendere il sistema inefficace, con conseguente rischio di serie lesioni.

1

Sedile, cintura di sicurezza e airbag SRS

 **ATTENZIONE**

Se è necessario eseguire lavori di riparazione o manutenzione nelle seguenti aree, si consiglia di rivolgersi per l'intervento ad un concessionario SUBARU. Il modulo di controllo airbag SRS, i sensori di impatto e i moduli airbag sono installati in tali aree.

- Sotto il centro della plancia portastrumenti
- Sui lati anteriore destro e sinistro del veicolo
- Nel volante e sul piantone e zone limitrofe
- Nella parte inferiore del piantone e nelle zone limitrofe
- Nella parte superiore della plancia sul lato passeggero anteriore e nelle zone limitrofe
- In ogni sedile anteriore e zone limitrofe
- All'interno di ciascun montante centrale
- All'interno di ciascuna porta anteriore
- Sul lato del tetto (fra il montante anteriore e un punto sopra il sedile posteriore)

- Tra il cuscino del sedile posteriore e il passaruota posteriore in entrambi i lati
- Sotto il sedile posteriore centrale

Se l'airbag SRS si attiva, si raccomanda far sostituire il sistema con ricambi SUBARU originali da un concessionario SUBARU autorizzato.

NOTA

Nei seguenti casi si consiglia di contattare al più presto un concessionario SUBARU.

- Il frontale del veicolo è stato coinvolto in un incidente in cui gli airbag SRS frontali non si sono attivati.
- L'imbottitura del volante, la copertura dell'airbag SRS frontale del passeggero anteriore o uno dei lati del tetto (dal montante anteriore verso un punto sopra il sedile posteriore) sono graffiati, scalfiti o danneggiati.
- Il montante centrale, la porta anteriore, un passaruota posteriore, il sottotelaio posteriore o un'area in prossimità di queste parti è stata coinvolta in un incidente in cui l'airbag SRS laterale, l'airbag SRS laterale interno (se in dotazione) e l'airbag SRS tendina non si sono attivati.

- Il tessuto o la pelle di uno degli schienali anteriori presenta tagli, fratture o comunque dei danneggiamenti.
- La parte posteriore del veicolo è rimasta coinvolta in un incidente nel quale l'airbag SRS non si è gonfiato.

■ Precauzioni in caso di modifiche al veicolo

 **AVVERTENZA**

- Per prevenire l'attivazione accidentale degli airbag o il mancato funzionamento del sistema, con possibili gravi conseguenze, non devono essere apportate modifiche ai componenti e al cablaggio del sistema airbag SRS.
Ciò comprende le seguenti modifiche.
 - Installazione di un volante diverso da quello originale
 - Installazione di rivestimenti supplementari sulla plancia
 - Installazione di sedili diversi da quelli originali
 - Sostituzione del tessuto o della pelle di rivestimento dei

sedili

- Installazione di coperture supplementari in tessuto o in pelle sui sedili anteriori
- Installazione di un microfono vivavoce o qualsiasi altro accessorio ad un montante frontale, un montante centrale, un montante posteriore, al parabrezza, un finestrino laterale, una maniglia, o qualsiasi altra superficie della cabina che sarebbe in prossimità di un airbag SRS tendina in fase di gonfiaggio.
- Si sconsiglia l'installazione di accessori elettronici/elettrici supplementari, quali radio ricetrasmittenti, vicino ai componenti o al cablaggio del sistema airbag SRS. Ciò potrebbe interferire con il corretto funzionamento del sistema airbag SRS.
- Modifiche sui pannelli delle porte anteriori o al loro interno, eseguite per sostituire gli altoparlanti o a fini di isolamento acustico.
- I sensori di impatto, che rilevano la pressione dell'impatto, si tro-

vano nelle porte. Non modificare i componenti o i rivestimenti delle porte, ad esempio con l'aggiunta di altoparlanti. Qualunque modifica alle porte rischia di compromettere il funzionamento del sistema airbag o di attivare l'airbag in modo imprevisto.

- Installazione di pneumatici di dimensioni e struttura diverse da quelle specificate sulla targhetta del veicolo fissata al montante della porta del conducente oppure nel Libretto di uso e manutenzione dei singoli veicoli.



ATTENZIONE

Non apportare alcuna delle modifiche seguenti. Tali modifiche potrebbero interferire con il corretto funzionamento del sistema airbag SRS.

- Applicazione di qualsiasi apparecchiatura (barra paraurti, barre di protezione, verricello, fendineve, piano di scivolamento/scarico, ecc.) sull'estremità del frontale diversa dagli accessori originali SUBARU o accessori di qualità equivalente.

- Modifiche al sistema delle sospensioni e alla struttura del frontale.
- Applicazione di accessori (gradini laterali o protezioni laterali battitacco ecc.) diversi dagli accessori originali SUBARU o da accessori di qualità equivalente agli accessori originali SUBARU destinati alla parte laterale del veicolo.

Si consiglia di consultare sempre un concessionario SUBARU quando si vogliono installare sul veicolo accessori di qualsiasi tipo.

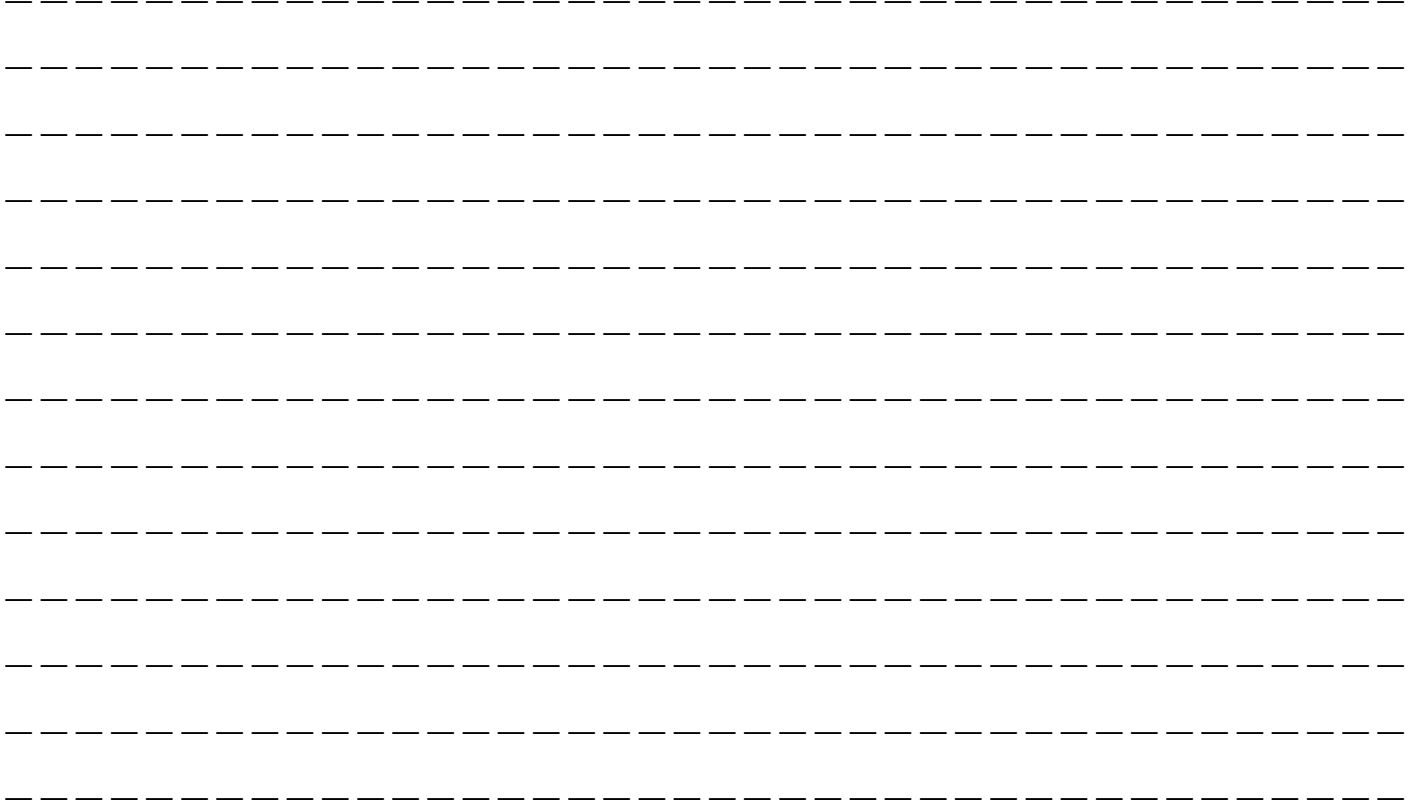

2-1. Sistema di accesso senza chiave con avviamento a pulsante	123
Precauzioni di sicurezza	123
Bloccaggio e sbloccaggio quando si ha con sé la chiave di accesso elettronica.....	127
Sbloccaggio mediante accesso con codice PIN	131
Funzione salvabatteria	133
Funzione salvabatteria della chiave di accesso elettronica	134
Disabilitazione della funzione di accesso senza chiave.....	134
Selezione del funzionamento delle luci di emergenza.....	137
Cicalino di avvertimento e indicatore di avvertimento.....	137
Quando la chiave di accesso elettronica non funziona correttamente	137
Sostituzione della batteria della chiave di accesso elettronica.....	137
Sostituzione della chiave di accesso elettronica	137
Targhetta numero chiave	137
Informazioni tecniche per i modelli per l'Europa.....	138
2-2. Immobilizzatore	138
Spia di indicazione dell'immobilizzatore	138
Chiave sostitutiva.....	139
Informazioni tecniche sulle normative relative alle onde radio.....	139
2-3. Sistema di telecomando porte	139
Bloccaggio delle porte	140

Sbloccaggio delle porte.....	140
Bloccaggio automatico (modelli senza doppio sistema di bloccaggio)	141
Sbloccaggio del portellone posteriore	141
Apertura/chiusura di tutti i finestrini	141
Selezione del funzionamento delle luci di emergenza	142
Sostituzione della batteria	142
Sostituzione della chiave di accesso elettronica in caso di smarrimento	142
2-4. Chiusura delle porte	142
Bloccaggio e sbloccaggio dall'esterno	142
Bloccaggio e sbloccaggio dall'interno	144
Funzione di prevenzione bloccaggio della chiave all'interno (modelli senza doppio sistema di bloccaggio)	145
Funzione di riduzione dello scaricamento della batteria	145
2-5. Doppio sistema di bloccaggio (se in dotazione)	146
Per attivare il doppio sistema di bloccaggio	146
Disattivazione del doppio sistema di bloccaggio	147
In caso di emergenza	147
Se la batteria si scarica	147
Ripristino del doppio sistema di bloccaggio	147
2-6. Chiusure di sicurezza per bambini	148
2-7. Finestrini	149
Funzionamento alzacristalli elettrici.....	149
Inizializzazione di alzacristalli elettrici.....	152
2-8. Portellone posteriore	152

Porte e serrature

2-9. Tetto apribile (se in dotazione) 153
Interruttori del tetto apribile 154

Tendina parasole..... 155

2-1. Sistema di accesso senza chiave con avviamento a pulsante

Con il veicolo sono fornite le chiavi di accesso elettroniche seguenti.

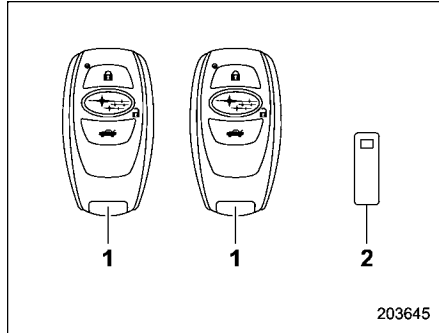

- 1 Chiave di accesso elettronica
- 2 Targhetta numero chiave

Il sistema di accesso senza chiave con avviamento a pulsante consente di eseguire le seguenti operazioni quando si porta con sé la chiave di accesso elettronica.

- Bloccaggio e sbloccaggio di tutte le porte (compreso il portellone posteriore e lo sportello di rifornimento del carburante)

- Avviamento e arresto del sistema e-BOXER. Per informazioni più dettagliate, fare riferimento a "Avviamento e arresto del sistema e-BOXER" P304.

NOTA

- Il veicolo può disporre di tre chiavi di accesso elettroniche a seconda del mercato al quale è destinato.
 - Il sistema di telecomando porte consente di controllare le funzioni seguenti.
 - Bloccaggio e sbloccaggio di tutte le porte (compreso il portellone posteriore e lo sportello di rifornimento del carburante)
 - Apertura/chiusura dei finestrini
- Per i dettagli, fare riferimento a "Sistema di telecomando porte" P139.
- Conservare con cura la targhetta del numero della chiave fornita con la chiave di accesso elettronica. È necessaria per riparazioni del veicolo e la memorizzazione di altre chiavi di accesso elettroniche. Per i dettagli, fare riferimento a "Chiave sostitutiva" P139.

In ciascuna chiave di accesso elettronica è inserita una chiave di emergenza.

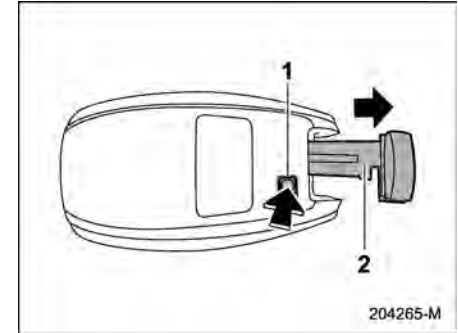

- 1 Pulsante di rilascio
- 2 Chiave meccanica di emergenza

Tenere premuto il pulsante di rilascio della chiave di accesso elettronica ed estrarre la chiave di emergenza.

La chiave meccanica di emergenza consente di bloccare e sbloccare la porta del conducente.

■ Precauzioni di sicurezza

⚠ AVVERTENZA

- Se si è portatori di un pacemaker o di un defibrillatore, rimanere ad almeno 22 cm di distanza dalle antenne trasmettenti installate sul veicolo.

Le onde radio emesse dalle an-

tenne trasmettenti del veicolo potrebbero influenzare negativamente il funzionamento dei pacemaker e dei defibrillatori.

Per i portatori di apparecchi elettromedicali diversi da pacemaker o defibrillatori impiantati, prima di usare il sistema di accesso senza chiave con avviamento a pulsante, fare riferimento a "Onde radio utilizzate per il sistema di accesso senza chiave con avviamento a pulsante" riportato più avanti, e per maggiori informazioni rivolgersi al costruttore dell'apparecchio elettromedicale. Le onde radio emesse dalle antenne trasmettenti del veicolo potrebbero compromettere il corretto funzionamento degli apparecchi elettromedicali.

"Onde radio utilizzate per il sistema di accesso senza chiave con avviamento a pulsante"

- Il sistema di accesso senza chiave con avviamento a pulsante utilizza onde radio con la seguente frequenza* in aggiunta a quelle usate per il sistema di telecomando porte. Le onde radio vengono emesse periodicamente dalle an-

tenne installate sul veicolo come indicato nelle seguenti illustrazioni.

*: Frequenza radio: 134,2 kHz

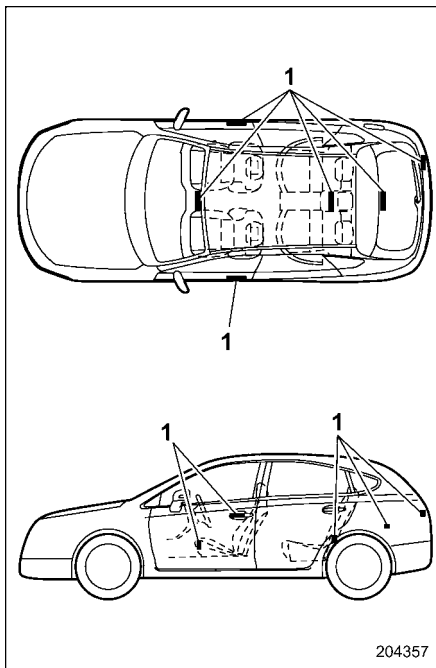

1 Antenne

ATTENZIONE

- Non lasciare né conservare mai la chiave di accesso elettronica all'interno del veicolo o entro 2 m intorno al veicolo (ad esempio, nel garage). La chiave di accesso elettronica potrebbe rimanere bloccata all'interno del veicolo oppure la batteria potrebbe scaricarsi rapidamente. Da notare che in alcuni casi l'interruttore di accensione a pulsante potrebbe non attivarsi a seconda dell'ubicazione della chiave di accesso elettronica.
- La chiave di accesso elettronica contiene componenti elettronici. Attenersi alle seguenti precauzioni per evitare malfunzionamenti.
 - Si consiglia di fare sostituire la batteria della chiave di accesso elettronica da un concessionario SUBARU autorizzato per evitare il rischio di danni.
 - Non far bagnare la chiave di accesso elettronica. Se la chiave di accesso elettronica si bagna, asciugarla immediatamente e completamente.

- Non sottoporre la chiave di accesso elettronica a forti urti.
- Non lasciare la chiave di accesso elettronica direttamente esposta ai raggi solari o in punti in cui possa raggiungere temperature troppo elevate, come ad esempio sul cruscotto. Ciò può danneggiare la batteria o causare anomalie nel circuito.
- Non lavare la chiave di accesso elettronica con apparecchiature a ultrasuoni.
- Non lasciare la chiave di accesso elettronica in luoghi umidi o polverosi. Ciò potrebbe causare anomalie.
- Tenere la chiave di accesso elettronica al riparo da fonti magnetiche.
- Non lasciare la chiave di accesso elettronica in prossimità di computer o apparecchiature domestiche elettriche.
- Non lasciare la chiave di accesso elettronica in prossimità di un caricabatteria o altri accessori elettrici.

- Non applicare pellicole metalliche o altri oggetti metallici ai finestrini.
- Non installare accessori o parti non originali.
- In caso di caduta accidentale della chiave di accesso elettronica, la chiave di emergenza incorporata all'interno potrebbe staccarsi. Prestare attenzione a non perdere la chiave meccanica di emergenza.
- Quando si viaggia in aereo, non premere il pulsante della chiave di accesso elettronica. L'azionamento di qualsiasi tasto della chiave di accesso elettronica provoca la trasmissione di onde radio che possono disturbare il funzionamento dell'aereo. Se la chiave è in una borsa, adottare le opportune precauzioni per evitare che i pulsanti vengano premuti accidentalmente.

NOTA

- L'impostazione operativa/non operativa per la funzione di accesso senza chiave può essere modificata. Per la procedura di impostazione, fare riferimento a "Disabilitazione

della funzione di accesso senza chiave" P134.

- Per informazioni dettagliate sul metodo di funzionamento dell'interruttore di accensione a pulsante quando la funzione di accesso senza chiave è impostata in modalità non operativa, fare riferimento a "Chiave di accesso elettronica - funzionamento non corretto della chiave di accesso elettronica" P416.
- Il sistema di accesso senza chiave con avviamento a pulsante utilizza onde radio di debole intensità. Lo stato della chiave di accesso elettronica e le condizioni ambientali nei seguenti casi possono interferire sulle comunicazioni tra la chiave di accesso e il veicolo, rendendo eventualmente impossibile bloccare o sbloccare le porte o avviare il sistema e-BOXER.
 - In prossimità di impianti che trasmettono onde radio di forte intensità, come ad esempio emittenti radiofoniche o linee dell'alta tensione.
 - In caso di impiego di dispositivi che trasmettono onde radio, come ad esempio chiavi di accesso elettroniche o il telecomando di un altro veicolo.

- Quando si porta con sé la chiave di accesso elettronica del veicolo insieme alla chiave di accesso elettronica o il telecomando di un altro veicolo.
- Quando la chiave di accesso elettronica si trova in prossimità di attrezzature di comunicazione wireless come ad esempio un telefono cellulare.
- Quando la chiave di accesso elettronica si trova in prossimità di oggetti metallici.
- Quando alla chiave di accesso elettronica sono attaccati accessori metallici.
- Quando la chiave di accesso elettronica viene tenuta insieme a un'apparecchiatura elettronica come un computer portatile.
- Quando la batteria della chiave di accesso elettronica è scarica.
- La chiave di accesso elettronica è costantemente in comunicazione con il veicolo e di conseguenza la batteria è sempre in funzione. La durata della batteria, pur se dipende dalle condizioni di funzionamento, di norma varia da 1 a 2 anni. Se la batteria è completamente scarica, sostituirla con una nuova.
- In caso di smarrimento di una chiave di accesso elettronica, si consiglia di provvedere a una nuova memorizzazione di tutte quelle rimanenti. Per registrare nuovamente una chiave di accesso elettronica, si consiglia di rivolgersi a un concessionario SUBARU.
- Per una chiave di accesso elettronica di riserva, si consiglia di rivolgersi a un concessionario SUBARU.
- Per uno stesso veicolo possono essere registrate fino a un massimo di 7 chiavi di accesso elettroniche.
- Non lasciare la chiave di accesso elettronica nei vani portaoggetti all'interno del veicolo, come tasche delle porte, vano del cruscotto o all'interno dell'angolo del vano di carico. Le vibrazioni possono danneggiare la chiave di accesso o attivare l'interruttore, con possibile rischio di rimanere bloccati fuori dal veicolo.
- Quando la batteria ausiliaria da 12 V del veicolo si scarica o viene sostituita, può essere necessario reinizializzare il sistema bloccasterzo per avviare il sistema e-BOXER. In questo caso, attenersi alla seguente procedura per inizializzare il bloccasterzo.
 - (1) Portare l'interruttore di accensione a pulsante in posizione "OFF". Per i dettagli, fare riferimento a "Commutazione dello stato di alimentazione" P160.
 - (2) Aprire e chiudere la porta del conducente.
 - (3) Attendere per circa 10 secondi.

Quando lo sterzo si blocca, l'inizializzazione è terminata.
- Non lasciare la chiave di accesso elettronica nei seguenti posti.
 - Sulla plancia portastrumenti
 - Sul pavimento
 - All'interno del cassetto portaoggetti
 - Nella tasca sul rivestimento delle porte
 - Sul sedile posteriore
 - Nel bagagliaio

In caso contrario, possono verificarsi le situazioni seguenti.

 - La chiave di accesso elettronica resta chiusa per errore all'interno del veicolo.
 - Viene emesso un falso avvertimento anche quando non si verifica effettivamente un malfunzionamento.

- Non viene emesso alcun avvertimento quando si verifica un'anomalia.

■ Bloccaggio e sbloccaggio quando si ha con sé la chiave di accesso elettronica

Quando la chiave di accesso elettronica entra nel raggio d'azione, tutte le porte (compresi il portellone posteriore e lo sportello di rifornimento del carburante) possono essere bloccati e sbloccati semplicemente toccando la maniglia della porta.

NOTA

È possibile bloccare/sbloccare il veicolo anche utilizzando il sistema di telecomando porte. Per i dettagli, fare riferimento a "Sistema di telecomando porte" P139.

▼ Raggi d'azione

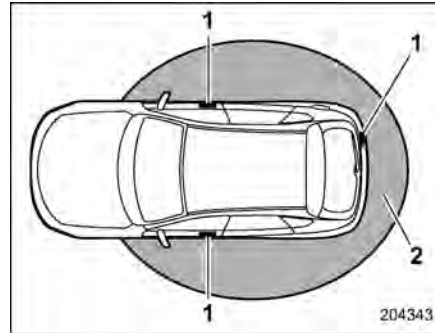

- 1 Antenne
- 2 Raggio d'azione

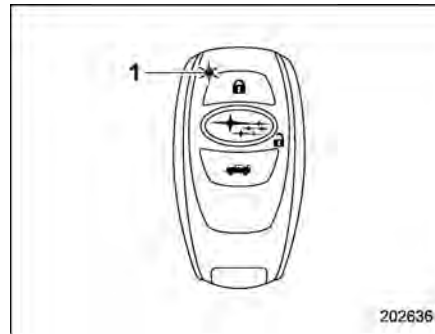

- 1 Indicatore LED

Quando la chiave di accesso elettronica si

trova entro il raggio d'azione, il LED della chiave di accesso elettronica lampeggia. Quando le funzioni di accesso senza chiave sono disabilitate, il LED non lampeggia a meno che non venga premuto un tasto della chiave di accesso elettronica.

NOTA

- Se la chiave di accesso elettronica è troppo vicina alla carrozzeria del veicolo, le funzioni di accesso senza chiave potrebbero non funzionare correttamente. Se non funziona correttamente, ripetere l'operazione da una distanza maggiore.
- Se la chiave di accesso elettronica si trova ad un'altezza troppo bassa o troppo alta da terra, le funzioni di accesso senza chiave potrebbero non funzionare correttamente anche all'interno del raggio d'azione previsto.
- Quando la chiave di accesso elettronica si trova entro il raggio d'azione, chiunque, anche se non ha con sé la chiave, può azionare le funzioni di accesso senza chiave. La funzione di accesso senza chiave si può attivare solo attraverso la maniglia della porta, il sensore di bloccaggio delle porte, o il pulsante di apertura del portellone posteriore nel raggio d'azione entro il quale la

chiave di accesso elettronica viene rilevata.

- Non è possibile bloccare le porte, il portellone posteriore e lo sportello di rifornimento carburante usando la funzione di accesso senza chiave quando la chiave di accesso elettronica è all'interno del veicolo. Tuttavia, a seconda dello stato della chiave di accesso elettronica e delle condizioni ambientali, la chiave potrebbe rimanere bloccata all'interno del veicolo. Prima di bloccare il veicolo accertarsi di avere con sé la chiave di accesso elettronica.
- Quando la batteria della chiave di accesso elettronica è scarica, o in caso di utilizzo in una zona con forti onde radio o disturbi (ad esempio nei pressi di una torre radio, una centrale elettrica, un'emittente radiotelevisiva o in una zona nella quale vengono utilizzate apparecchiature senza fili) o mentre si parla al telefono cellulare, il raggio d'azione potrebbe risultare ridotto oppure la funzione di accesso senza chiave potrebbe non funzionare. In questo caso, eseguire la procedura descritta in "Bloccaggio e sbloccaggio"  P417.
- Le porte potrebbero bloccarsi o sbloccarsi durante il lavaggio del

veicolo o se una notevole quantità d'acqua viene a contatto con la maniglia della porta mentre la chiave di accesso elettronica si trova nel raggio d'azione.

▼ Come bloccare e sbloccare

Quando si porta con sé la chiave di accesso elettronica è possibile eseguire le seguenti operazioni.

- Bloccare e sbloccare le porte e lo sportello di rifornimento carburante.
- Bloccare e sbloccare il portellone posteriore.

NOTA

- Non è possibile bloccare le porte, il portellone posteriore e lo sportello di rifornimento carburante usando la funzione di accesso senza chiave quando l'interruttore di accensione a pulsante è in posizione "ACC" o "ON". Fare riferimento a "Commutazione dello stato di alimentazione"  P160.
- Se si afferra la maniglia della porta con un guanto, la porta potrebbe non sbloccarsi.
- Se il sensore di bloccaggio delle porte viene toccato quattro o più volte ripetutamente, il sistema lo ignora.

- Quando la procedura di bloccaggio viene eseguita troppo velocemente, il blocco potrebbe non essere completo. Dopo avere eseguito la procedura di bloccaggio si consiglia di tirare la maniglia della porta posteriore per verificare che le porte siano state bloccate.
- Se una delle porte (compreso il portellone posteriore) non è completamente chiusa, si attivano le seguenti segnalazioni di avviso.
 - Viene emesso un segnale acustico per cinque volte.
 - Le luci di emergenza lampeggiano cinque volte.
- Se una delle porte o il portellone posteriore sono aperti, non è possibile bloccare le porte, il portellone posteriore e lo sportello di rifornimento carburante.
- Nei 3 secondi successivi al bloccaggio delle porte e del portellone posteriore tramite la funzione di accesso senza chiave non è possibile sbloccare le porte e/o il portellone posteriore tramite la stessa funzione.
- Al momento del bloccaggio, accertarsi di avere con sé la chiave di accesso elettronica per evitare che rimanga bloccata all'interno del ve-

colo.

- L'impostazione del funzionamento delle luci di emergenza può essere modificata tramite il display centro informazioni. Per i dettagli, fare riferimento a "Impostazioni vettura" P218. L'impostazione del funzionamento delle luci di emergenza può inoltre essere modificata da un concessionario SUBARU. Si consiglia di contattare il proprio concessionario SUBARU per dettagli.

▽ Bloccaggio con il sensore di bloccaggio porte

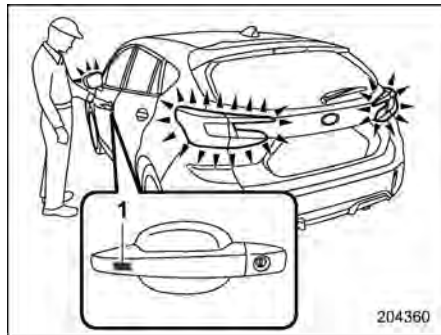

1 Sensore di bloccaggio porte

Portare con sé la chiave di accesso elettronica, chiudere tutte le porte (compreso il portellone posteriore) e toccare il

sensore di blocco delle porte sulla maniglia della porta. Tutte le porte (compresi il portellone posteriore e lo sportello di rifornimento del carburante) verranno bloccate. Inoltre, i lampeggiatori di emergenza lampeggiano una volta.

NOTA

Dopo avere toccato il sensore di chiusura delle porte per bloccare tutte le porte (compreso il portellone posteriore), se si tocca ancora una volta il sensore di chiusura per tentare di bloccare le porte senza prima sblocarle, non succede niente, neanche toccando il sensore di chiusura delle porte. In questo caso, per prima cosa eseguire l'operazione di sbloccaggio una volta. Quindi sarà possibile toccare il sensore di chiusura delle porte per bloccare le porte.

▽ Bloccaggio con il pulsante di bloccaggio posteriore

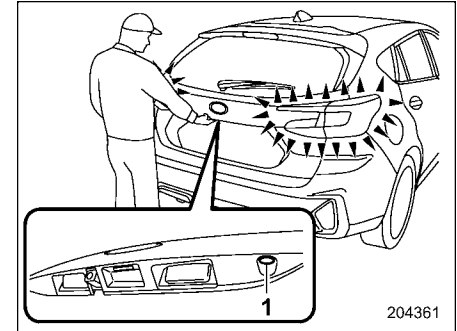

1 Pulsante di bloccaggio posteriore

Portare con sé la chiave di accesso elettronica, chiudere tutte le porte, compreso il portellone posteriore, e premere il pulsante di bloccaggio posteriore. Il portellone posteriore, lo sportello di rifornimento carburante e tutte le porte vengono bloccati. Inoltre, i lampeggiatori di emergenza lampeggiano una volta.

▽ **Sbloccaggio**

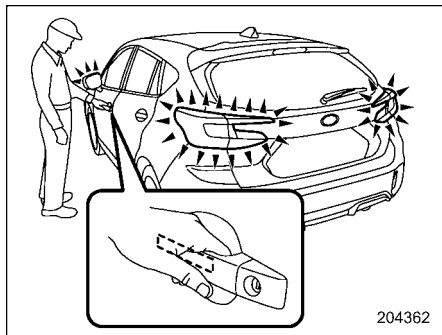

Portare con sé la chiave di accesso elettronica e toccare il sensore dietro la maniglia della porta.

● **Modelli senza doppio sistema di bloccaggio:**

Tutte le porte (compresi il portellone posteriore e lo sportello di rifornimento del carburante) verranno sbloccate. Inoltre, i lampeggiatori di emergenza lampeggiano due volte.

● **Modelli con doppio sistema di bloccaggio:**

- Maniglia della porta del conducente:

Solo la porta del conducente e lo sportello di rifornimento carburante vengono sbloccati.

- Maniglia della porta del passeggero anteriore:

Tutte le porte (compresi il portellone posteriore e lo sportello di rifornimento del carburante) verranno sbloccate.

Inoltre, i lampeggiatori di emergenza lampeggiano due volte.

▽ **Apertura del portellone posteriore**

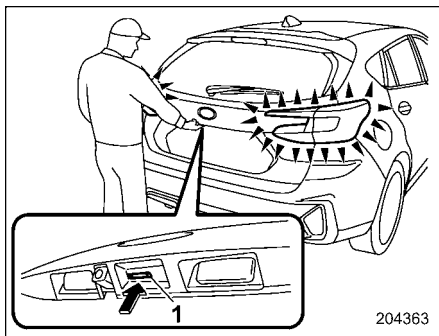

1 Pulsante di apertura portellone posteriore

Portare con sé la chiave di accesso elettronica e premere il tasto di apertura del portellone posteriore.

● **Modelli senza doppio sistema di bloccaggio:**

Tutte le porte (compreso il portellone posteriore e lo sportello di rifornimento carburante) vengono sbloccate e il portellone posteriore viene aperto. Inoltre, i lampeggiatori di emergenza lampeggiano due volte.

● **Modelli con doppio sistema di bloccaggio:**

Solo il portellone posteriore viene sbloccato e aperto. Inoltre, i lampeggiatori di emergenza lampeggiano due volte.

▼ **Funzione di selezione di sbloccaggio delle porte**

Quando la porta viene sbloccata tramite la funzione di accesso senza chiave, è possibile sbloccare solo le porte impostate e lo sportello di rifornimento carburante. L'impostazione può essere modificata utilizzando una delle seguenti modalità.

- L'impostazione può essere modificata anche tramite il display centro informazioni. Per i dettagli, fare riferimento a "Impostazioni vettura" P218.
- L'impostazione può essere cambiata da un concessionario SUBARU.

▼ Bloccaggio automatico (modelli senza doppio sistema di bloccaggio)

Se una delle porte o il portellone posteriore non vengono aperti entro 30 secondi dallo sbloccaggio, vengono automaticamente ribloccati.

L'impostazione operativa/non operativa e il tempo necessario per l'intervento del bloccaggio automatico possono essere cambiati da un concessionario SUBARU. Per ulteriori dettagli, si consiglia di consultare un concessionario SUBARU.

L'impostazione e il tempo possono essere modificati tramite il display centro informazioni. Per i dettagli, fare riferimento a "Impostazioni vettura" P218.

■ Sbloccaggio mediante accesso con codice PIN

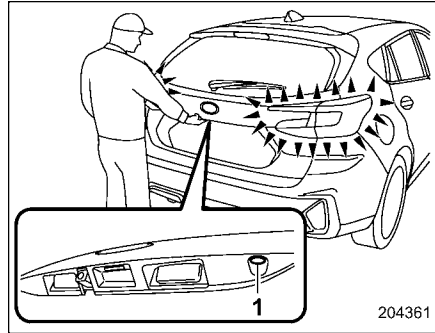



1 Pulsante di bloccaggio posteriore

Quando tutte le porte (compreso il portellone posteriore e lo sportello di rifornimento del carburante) sono bloccate, è possibile sbloccarle senza chiave, premendo il pulsante di bloccaggio posteriore.

NOTA

L'accesso con codice PIN sarà utile se la viene accidentalmente lasciata all'interno del veicolo. Si consiglia di memorizzare un codice di sicurezza a 5 cifre (codice PIN).

▼ Memorizzazione del codice PIN

Passaggi	Funzionamento	Tempo dal passaggio precedente
1	Spegnere l'interruttore di accensione.	—
2	Chiudere tutte le porte (compreso il portellone posteriore).	—
3	Tenere premuto il pulsante  sulla chiave di accesso elettronica, quindi tenere premuto il pulsante di bloccaggio posteriore finché non viene emesso un segnale acustico intermittente.	—
4	Premere il pulsante  sulla chiave di accesso elettronica.	Entro 30 secondi
5	Immettere il codice PIN utilizzando il pulsante di bloccaggio posteriore entro 30 secondi dall'emissione del segnale acustico del passaggio 4. Per esempio, per registrare il codice PIN "32468", attenersi alla seguente procedura.	Entro 30 secondi
	(1) Premere il pulsante tre volte.	
	(2) Dopo l'emissione di un singolo segnale acustico, premere il pulsante due volte.	
	(3) Dopo l'emissione di un singolo segnale acustico, premere il pulsante quattro volte.	
	(4) Dopo l'emissione di un segnale acustico, premere il pulsante sei volte.	
(5) Dopo l'emissione di un segnale acustico, premere il pulsante otto volte.		
6	Ripetere il passaggio 5 entro circa 30 secondi dopo che il segnale acustico inizia a suonare in modo intermittente.	—
7	Tutte le porte verranno sbloccate e bloccate. Il codice PIN è ora registrato.	—

NOTA

Premere il pulsante  entro 30 secondi dal passaggio 6 per porre fine alla modalità di preparazione e passare alla fase di memorizzazione. Se il pulsante  non viene premuto entro 30 secondi dal passaggio 6, la memorizzazione del codice PIN verrà annullata.

NOTA

- Premere il pulsante di bloccaggio posteriore dieci volte per inserire "0".
- Per proteggere il veicolo dai furti, cambiare frequentemente il codice PIN.
- Se il veicolo è stato utilizzato da un'altra persona, verificare che il codice PIN non sia stato modificato o eliminato. Se il codice PIN è stato modificato o eliminato, registrare un nuovo codice PIN.
- Se si commette un errore durante la procedura di registrazione, premere il pulsante "2" sulla chiave di accesso elettronica. Quindi ricominciare dal passaggio 1.
- Per proteggere il veicolo dai furti, non è possibile registrare il codice PIN "00000", "99999" o "12345".
- Non registrare un codice PIN corrispondente alla targa del veicolo o a sequenze semplici come "11122" o "12121". Ciò aumenterebbe il rischio di furto.
- Se si cerca di registrare il codice "22222", il codice PIN registrato verrà cancellato. Non è possibile sbloccare le porte mediante codice PIN finché non viene registrato un nuovo codice.

- Dopo la registrazione di un nuovo codice PIN, verificare il funzionamento provando a sbloccare le porte.
- Non è possibile eliminare il codice PIN quando la funzione di accesso senza chiave viene disattivata mediante chiave di accesso elettronica.
- Registrare nuovamente il codice PIN nei seguenti casi.
 - Se si dimentica il codice PIN
 - Se si desidera cambiare il codice PIN

▼ Sbloccaggio

Eseguire i passaggi da (1) a (5) del passaggio 5 descritti nella sezione "Memorizzazione del codice PIN".

NOTA

- Non è possibile sbloccare mediante accesso con codice PIN nei seguenti casi.
 - Quando la chiave di accesso elettronica si trova entro il raggio d'azione
 - Quando l'interruttore di accensione è in posizione "ACC" o "ON"
- Se si commette un errore operativo durante la procedura di sbloccaggio, attendere almeno 5 secondi e

ricominciare la procedura.

- Per proteggere il veicolo dai furti, se vengono immessi codici PIN errati per cinque volte consecutive, verrà riprodotto un segnale acustico. In questo caso, non è possibile sbloccare le porte mediante accesso con codice PIN per 5 minuti.

■ Funzione salvabatteria

Per proteggere la batteria della chiave di accesso elettronica e la batteria ausiliaria da 12 V, la funzione di accesso senza chiave sarà disabilitata nelle seguenti circostanze.

- se la funzione di accesso senza chiave e il sistema di telecomando porte non sono stati utilizzati per almeno 2 settimane mentre tutte le porte sono bloccate.
- Se la chiave di accesso elettronica viene lasciata nel raggio d'azione per almeno 10 minuti con tutte le porte bloccate, la funzione di accesso senza chiave sarà disabilitata.

▼ Annullamento della modalità salvabatteria

Quando viene eseguita una delle seguenti operazioni, la funzione di accesso senza chiave viene ripristinata.

- Sbloccare afferrando la maniglia della porta (solo quando i sensori sulla porta del passeggero anteriore non sono disabilitati) o premendo il pulsante di apertura del portellone posteriore sul portellone posteriore.
- Bloccare o sbloccare mediante il sistema di telecomando porte.
- Aprire una porta e quindi chiuderla.
- Portare l'interruttore di accensione a pulsante in posizione "ON".

■ Funzione salvabatteria della chiave di accesso elettronica

Questa funzione interrompe la ricezione dei segnali da parte della chiave di accesso elettronica, riducendo al minimo il consumo della batteria.

1. Premere due volte il pulsante "🔓" mentre si tiene premuto il pulsante "🔒".



- 1 Indicatore LED
2. Verificare che la spia LED lampeggi 4 volte a conferma che l'impostazione è stata completata.

Se la chiave di accesso elettronica è in modalità risparmio energetico, la funzione di accesso senza chiave e il sistema di avviamento a pulsante non sono disponibili. Per annullare la modalità risparmio energetico, premere uno dei pulsanti della chiave di accesso elettronica.

■ Disabilitazione della funzione di accesso senza chiave

⚠ AVVERTENZA

Se si è portatori di pacemaker impiantato o defibrillatore impiantato, eseguire la procedura "Azionamento della porta del conducente" ☞ P136 per disattivare la funzione di accesso senza chiave. Eseguendo la procedura "Azionando la chiave di accesso elettronica" ☞ P135, il funzionamento del pacemaker o del defibrillatore impiantati potrebbe subire l'interferenza delle onde radio emesse dalle antenne trasmettenti installate sul veicolo.

Quando si prevede di non utilizzare il veicolo a lungo o quando si decide di non usare la funzione di accesso senza chiave, quest'ultima può essere disabilitata.

NOTA

- Se la chiave di accesso viene tenuta a bordo del veicolo o se la si avvicina a quest'ultimo, il sistema si attiva e le batterie del veicolo e della chiave di accesso si consumano. Se questo accade spesso o continuamente, le batterie del veico-

lo e delle chiavi di accesso possono esaurirsi completamente.

- La funzione di bloccaggio e sbloccaggio mediante sistema di telecomando porte non è disabilitata.
- Per avviare il sistema e-BOXER con le funzioni disabilitate, eseguire la procedura descritta in “Avviamento del sistema e-BOXER” P418.

▼ Disabilitazione funzioni

▽ Azionando la chiave di accesso elettronica

Per disabilitare la funzione di accesso senza chiave tramite la chiave di accesso elettronica, registrare un codice PIN per l'accesso con codice PIN. Per dettagli sulla registrazione del codice PIN, fare riferimento a “Sbloccaggio mediante accesso con codice PIN” P131.

1. Aprire la porta del conducente.

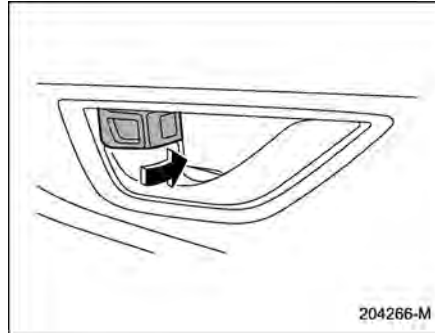

2. Ruotare in avanti la levetta di bloccaggio.



3. Premere e tenere premuti contemporaneamente il pulsante “🔒” e il pulsante “🚗” sulla chiave di accesso elettronica per più di 5 secondi.

Viene emesso un segnale acustico e la funzione viene disabilitata.

▽ Azionamento della porta del conducente

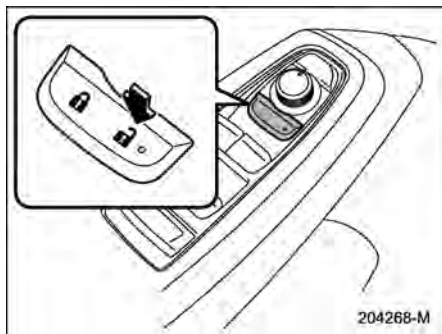

Per disabilitare la funzione di accesso senza chiave tramite la porta del conducente, eseguire le seguenti procedure.

Pas-saggi	Funzionamento	Tempo	Stato
1	Sedersi al posto di guida e chiudere la porta.	—	Chiusura
2	Premere "🔒" sull'interruttore della chiusura centralizzata.	—	Chiusura
3	Aprire la porta del conducente.	Entro 5 secondi	Chiudere → Aprire
4	Premere due volte "🔒" sull'interruttore della chiusura centralizzata.	Entro 5 secondi	Apertura
5	Aprire e chiudere due volte la porta del conducente.	Entro 10 secondi	Aprire → Chiudere → Aprire → Chiudere → Aprire
6	Premere due volte "🔒" sull'interruttore della chiusura centralizzata mentre la porta è aperta.	Entro 10 secondi	Apertura
7	Aprire e chiudere una volta la porta del conducente.	Entro 10 secondi	Aprire → Chiudere → Aprire
8	Chiudere la porta.	Entro 5 secondi	Aprire → Chiudere

Viene emesso un segnale acustico e le funzioni vengono disabilitate.

NOTA

Nei passaggi 4 e 6 premere l'interruttore della chiusura centralizzata con decisione. Se l'interruttore non viene premuto con decisione, è possibile che le funzioni non vengano disabilite.

▼ Abilitazione delle funzioni

Ripetendo la procedura di disabilitazione delle funzioni, verrà emesso un segnale acustico e le funzioni vengono abilitate.

NOTA

- **La funzione di accesso senza chiave viene abilitata solo se si esegue la stessa procedura utilizzata per la disabilitazione (ad esempio, quando si disabilita tramite la porta del conducente, non è possibile abilitare la funzione tramite la chiave di accesso elettronica).**
- **Se non si sia con quale procedura è stata disabilitata la funzione di accesso senza chiave, premere l'interruttore di accensione a pulsante.**
 - **Quando è stata disabilitata tramite la porta del conducente: non viene emesso alcun segnale acustico**
 - **Quando è stata disabilitata tramite la chiave di accesso elettronica: viene emesso un segnale**

acustico**■ Selezione del funzionamento delle luci di emergenza**

Il sistema utilizza le luci di emergenza per fornire un segnale visibile quando le porte vengono bloccate o sbloccate. A seconda delle proprie preferenze, è possibile disattivare le luci di emergenza tramite il display centro informazioni. Per i dettagli, fare riferimento a "Impostazioni vettura" P218. L'impostazione può essere modificata anche da un concessionario SUBARU. Si consiglia di consultare il concessionario SUBARU per i dettagli.

■ Cicalino di avvertimento e indicatore di avvertimento

Il sistema di accesso senza chiave con avviamento a pulsante è dotato di un cicalino di avvertimento e di un indicatore di avvertimento chiave di accesso per limitare al minimo le operazioni errate e contribuire a proteggere il veicolo dai furti. Per i dettagli, fare riferimento a "Segnali acustici e indicatore di avvertimento del sistema di accesso senza chiave con avviamento a pulsante" P184.

■ Quando la chiave di accesso elettronica non funziona correttamente

Fare riferimento a "Chiave di accesso elettronica – funzionamento non corretto della chiave di accesso elettronica" P416.

■ Sostituzione della batteria della chiave di accesso elettronica

Fare riferimento a "Sostituzione della batteria della chiave di accesso elettronica" P485.

■ Sostituzione della chiave di accesso elettronica

Le chiavi di accesso elettroniche possono essere sostituite presso i concessionari SUBARU. Per ulteriori dettagli, si consiglia di consultare un concessionario SUBARU.

■ Targhetta numero chiave

Il numero della chiave è riportato sulla targhetta del numero unita al gruppo di chiavi. Annotare sempre il numero della chiave e conservarlo in un posto sicuro, non all'interno del veicolo. Questo numero è necessario per ottenere un duplicato della chiave in caso di smarrimento o

quando si blocca la chiave all'interno del veicolo.

Per informazioni sulla procedura di duplicazione delle chiavi, fare riferimento a "Chiave sostitutiva" ➔ P139.

■ Informazioni tecniche per i modelli per l'Europa

- Questo dispositivo è conforme ai requisiti essenziali della Direttiva 2014/53/UE. Una copia della Dichiarazione di Conformità originale e della marcatura CE è disponibile nel capitolo 13.
- DENSO CORPORATION dichiara che il presente SU19S-3/14AKB è conforme ai requisiti essenziali e ad altre disposizioni pertinenti della Direttiva 2014/53/UE.

2-2. Immobilizzatore

Il sistema immobilizzatore è concepito per impedire l'avviamento del motore a una persona non autorizzata. Il motore può funzionare solo con l'apposita chiave elettronica opportunamente preprogrammata. Se si tenta di avviare il motore con una chiave di accesso elettronica o una chiave non memorizzate, il motore non si avvierà. Anche se si avvia, si arresterà dopo pochi secondi. Questo sistema, tuttavia, non costituisce una garanzia antifurto al 100%.



ATTENZIONE

- **Non mettere la chiave direttamente sotto il sole o dovunque potrebbe scaldarsi.**
- **Non bagnare la chiave elettronica. Se la chiave si bagna, asciugarla immediatamente con un panno.**
- **Non modificare o rimuovere il sistema. Se il sistema viene modificato o rimosso, il suo corretto funzionamento non può essere garantito.**

NOTA

- **Per proteggere il veicolo contro il furto osservare le seguenti precauzioni di sicurezza:**
 - **Non lasciare mai il veicolo incustodito con la chiave di avviamento inserita.**
 - **Prima di allontanarsi dal veicolo chiudere tutti i finestrini e il tetto apribile (se in dotazione) e bloccare tutte le porte (compreso il portellone posteriore e lo sportello di rifornimento del carburante).**
 - **Non lasciare a bordo del veicolo le chiavi di riserva o il numero di codice della chiave.**
- **Il veicolo dispone di un sistema immobilizer di tipo esente da manutenzione.**

■ Spia di indicazione dell'immobilizzatore

Fare riferimento a "Spia di indicazione dell'immobilizzatore" ➔ P188.

■ Chiave sostitutiva

Ogni volta che si richiede una nuova chiave si deve presentare la targhetta del numero della chiave originale. Prima di poter essere utilizzata, ogni nuova chiave deve essere opportunamente programmata con la codifica adatta per l'utilizzo con il sistema immobilizzatore del veicolo. Il numero massimo di chiavi che possono essere registrate per uno stesso veicolo è sette.

Per registrare una nuova chiave è necessaria una chiave già registrata.

NOTA

Se si perde una chiave, il codice identificativo di questa è ancora memorizzato nel sistema immobilizzatore del veicolo. Per motivi di sicurezza, è consigliabile cancellare dalla memoria il codice identificativo della chiave smarrita. Per cancellare tale codice sono necessarie tutte le chiavi che verranno utilizzate.

Per i dettagli relativi alla registrazione della nuova chiave e alla cancellazione del codice identificativo della chiave smarrita, si consiglia di contattare un concessionario SUBARU.

■ Informazioni tecniche sulle normative relative alle onde radio

Questi dispositivi sono conformi ai requisiti essenziali e alle disposizioni della Direttiva 1999/5/CE sulle apparecchiature radio e sulle apparecchiature terminali di telecomunicazione e della Direttiva 2014/53/UE sulle apparecchiature radio.

Requisiti e disposizioni variano a seconda del paese.

Consultare il capitolo 13 per verificare le informazioni specifiche per ciascun paese (ad esempio una copia della Dichiarazione di conformità originale e la marcatura CE sono richieste per l'UE).

2-3. Sistema di telecomando porte



ATTENZIONE

- **Non esporre la chiave di accesso elettronica a forti impatti, come quelli causati da cadute o lanci.**
- **Aprire la chiave di accesso elettronica solo per sostituire la batteria.**
- **Non far bagnare la chiave di accesso elettronica. Se il telecomando si bagna, asciugarlo subito con un panno.**
- **Se si porta il porta chiave di accesso a bordo di un aeroplano, non premere il tasto del porta chiave di accesso mentre si è sull'aereo. L'azionamento di qualsiasi tasto del porta chiave di accesso provoca la trasmissione di onde radio che possono disturbare il funzionamento dell'aeroplano. Se il porta chiave di accesso è in una borsa a bordo di un aeroplano, adottare le opportune precauzioni per evitare l'azionamento dei tasti del porta chiave di accesso.**

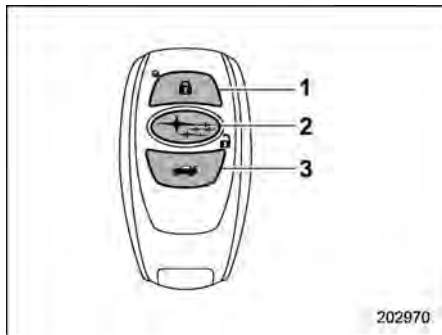

Chiave di accesso elettronica

- 1 Bloccaggio
- 2 Sbloccaggio
- 3 Pulsante di sbloccaggio portellone posteriore

Il sistema di telecomando porte è dotato delle funzioni seguenti.

- Bloccaggio e sbloccaggio di tutte le porte (compreso il portellone posteriore e lo sportello di rifornimento del carburante)
- Funzionamento di tutti i finestrini*

*: Per poter utilizzare questa funzione, è necessario farla prima attivare da un concessionario SUBARU.

Il raggio operativo del sistema di telecomando porte è di circa 10 metri. Tuttavia, la distanza varia in base alle condizioni

ambientali. Il raggio operativo del sistema diminuisce in zone vicino ad impianti o equipaggiamenti che emettono forti onde radio, come centrali elettriche, emittenti radio, torri televisive o telecomandi di elettrodomestici.

NOTA

- **Il sistema di telecomando porte non funziona se una delle porte (compreso il portellone posteriore) non è completamente chiusa.**
- **Le luci di emergenza lampeggiano una o due volte quando il pulsante della chiave di accesso elettronica viene premuto nei seguenti casi.**
 - Per bloccare le porte
 - Per sbloccare le porte
 - Per sbloccare il portellone posteriore

A seconda delle proprie preferenze, è possibile disattivare le luci di emergenza tramite il display centro informazioni. Per i dettagli, fare riferimento a “Impostazioni vettura” P218. L'impostazione può essere modificata anche da un concessionario SUBARU. Si consiglia di consultare il concessionario SUBARU per i dettagli.

■ Bloccaggio delle porte

Selezionare il pulsante “” per bloccare tutte le porte (compreso il portellone posteriore e lo sportello di rifornimento del carburante). Le luci di emergenza lampeggiano una volta.

Se una delle porte (compreso il portellone posteriore) non è completamente chiusa, si attivano le seguenti segnalazioni di avviso.

- Viene emesso un segnale acustico per cinque volte.
- Le luci di emergenza lampeggiano cinque volte.

■ Sbloccaggio delle porte

Premere il pulsante di sbloccaggio sulla chiave di accesso elettronica in prossimità del veicolo.

▼ Modelli senza la funzione di selezione di sbloccaggio delle porte

- **Modelli senza doppio sistema di bloccaggio:**

Tutte le porte (compresi il portellone posteriore e lo sportello di rifornimento del carburante) verranno sbloccate. Inoltre, i lampeggiatori di emergenza lampeggiano due volte.

- **Modelli con doppio sistema di bloccaggio:**

1. Solo la porta del conducente e lo sportello di rifornimento carburante vengono sbloccati. Inoltre, i lampeggiatori di emergenza lampeggiano due volte.
2. Premendo nuovamente il tasto di sblocco entro 5 secondi dallo sbloccaggio della porta del conducente, si sbloccano tutte le altre porte e il portellone posteriore.

- ▼ **Modelli con la funzione di selezione di sbloccaggio delle porte**

NOTA

Per ragioni di sicurezza, confermare che l'impostazione è "operativa" oppure "non operativa".

Con la funzione di selezione di sbloccaggio delle porte, si può sbloccare la porta del conducente senza sbloccare altre porte. L'impostazione operativa/non-operativa di questa funzione può essere cambiata da un concessionario SUBARU.

- **Operativa:**

Solo la porta del conducente e lo sportello di rifornimento carburante vengono sbloccati. Premendo nuovamente il tasto di sblocco entro 5 secondi dallo sbloccaggio

della porta del conducente, si sbloccano tutte le altre porte e il portellone posteriore.

- **Non operativa:**

Tutte le porte (compresi il portellone posteriore e lo sportello di rifornimento del carburante) vengono sbloccate.

Per ulteriori dettagli, si consiglia di consultare un concessionario SUBARU.

- **Bloccaggio automatico (modelli senza doppio sistema di bloccaggio)**

Premendo il pulsante di sbloccaggio, tutte le porte (compreso il portellone posteriore e lo sportello di rifornimento del carburante) vengono automaticamente bloccate dopo 30 secondi, a meno che durante tale periodo una delle quattro porte o il portellone posteriore vengano aperti.

L'impostazione di bloccaggio automatico operativa/non operativa e l'impostazione del tempo di bloccaggio (il periodo di tempo dopo il quale si verifica il bloccaggio) possono essere cambiate da un concessionario SUBARU. Si consiglia di contattare il concessionario SUBARU più vicino per dettagli. Tale impostazione può essere modificata tramite il display centro informazioni. Per i dettagli, fare riferimento a "Impostazioni vettura" P218.

- **Sbloccaggio del portellone posteriore**

Premere il pulsante "🚗" per sbloccare il portellone posteriore. Le luci di emergenza lampeggiano due volte. Tale impostazione di funzionamento può essere modificata da un concessionario SUBARU. Si consiglia di consultare il concessionario SUBARU per i dettagli.

- **Apertura/chiusura di tutti i finestrini**



AVVERTENZA

Il sistema di telecomando porte dovrebbe essere usato per aprire o chiudere tutti i finestrini solo quando l'area intorno ai finestrini è chiaramente visibile e dopo avere verificato che non vi sia alcuna persona a rischio di schiacciamento a causa dei finestrini.

Con il sistema e-BOXER spento, è possibile aprire e chiudere tutti i finestrini utilizzando il sistema di telecomando porte dall'esterno del veicolo. Azionare tutti i finestrini nel modo seguente.

- Tenere premuto il pulsante di bloccaggio per chiudere tutti i finestrini.

- Tenere premuto il pulsante di sbloccaggio per aprire tutti i finestrini.

NOTA

Per far attivare o disattivare questa funzione, si consiglia di consultare un concessionario SUBARU.

■ Selezione del funzionamento delle luci di emergenza

Il sistema utilizza le luci di emergenza per fornire un segnale visibile quando le porte vengono bloccate o sbloccate. A seconda delle proprie preferenze, è possibile disattivare le luci di emergenza tramite il display centro informazioni. Per i dettagli, fare riferimento a "Impostazioni vettura" P218. L'impostazione può essere modificata anche da un concessionario SUBARU. Si consiglia di consultare il concessionario SUBARU per i dettagli.

■ Sostituzione della batteria

Fare riferimento a "Sostituzione della batteria" P484.

■ Sostituzione della chiave di accesso elettronica in caso di smarrimento

Se si perde una chiave di accesso elettronica o si desidera acquistare altre chiavi di accesso elettroniche (è possibile programmarne fino a sette), occorre riprogrammare tutte le chiavi di accesso elettroniche per motivi di sicurezza. Per i dettagli si consiglia di rivolgersi a un concessionario SUBARU e far programmare le chiavi di accesso elettroniche nel sistema di telecomando porte.

2-4. Chiusura delle porte

■ Bloccaggio e sbloccaggio dall'esterno

▼ Come bloccare e sbloccare il veicolo con la chiave

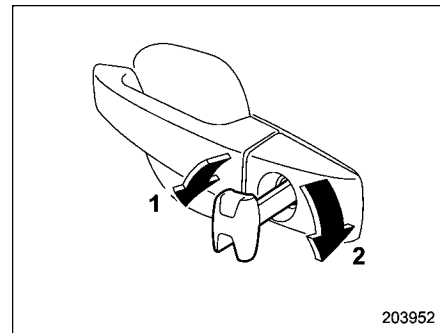

- 1 Ruotare la chiave verso la parte anteriore per bloccare.
- 2 Ruotare la chiave verso la parte posteriore per sbloccare.

NOTA

La chiave di emergenza è direzionale. Se non è possibile inserire la chiave, cambiare la direzione verso cui è rivolto il lato scanalato e inserire nuovamente.

- Modelli senza un doppio sistema di bloccaggio:

Per bloccare la porta del conducente dall'esterno con la chiave, girarla verso la parte anteriore del veicolo.

Per sbloccare la porta, girare la chiave verso la parte posteriore del veicolo.

NOTA

Per bloccare tutte le porte compreso il portellone posteriore, bloccare qualsiasi porta a esclusione di quella del conducente dall'interno del veicolo, quindi bloccare la porta del conducente. Per i dettagli sul bloccaggio dall'interno del veicolo, fare riferimento a "Bloccaggio e sbloccaggio dall'interno" P144.

- Modelli con un doppio sistema di bloccaggio:

Per bloccare tutte le porte (compreso il portellone posteriore e lo sportello di rifornimento del carburante) dall'esterno, con la chiave, girare la chiave verso la parte anteriore.

Per sbloccare tutte le porte (compreso il portellone posteriore e lo sportello di rifornimento del carburante), girare la chiave verso la parte posteriore.

▼ Come bloccare il veicolo senza la chiave

▽ Bloccaggio tramite levetta di bloccaggio

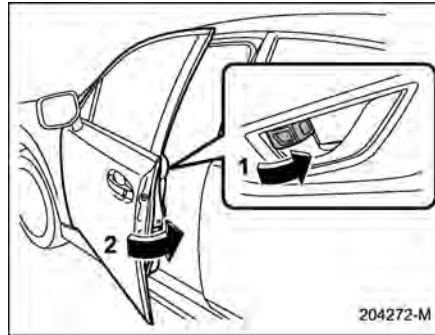

Esempio di porte anteriori

- 1 Ruotare in avanti la levetta di bloccaggio.
- 2 Tenere tirata la maniglia esterna mentre si chiude la porta anteriore.

Per bloccare la porta anteriore dall'esterno senza la chiave, ruotare la leva di bloccaggio in avanti tenendo tirata la maniglia esterna della porta mentre la si chiude.

Per bloccare la porta posteriore dall'esterno senza la chiave, ruotare la leva di bloccaggio verso la parte anteriore e chiudere la porta.

NOTA

- Accertarsi di non lasciare la chiave all'interno prima di bloccare le porte dall'esterno senza usare la chiave.
- Per i modelli con doppio sistema di bloccaggio, non è possibile portare la leva di bloccaggio sulla porta del conducente in posizione di bloccaggio mentre la porta del conducente è aperta. Le leve di bloccaggio delle porte funzionano solo quando la porta del conducente è ben chiusa e il doppio sistema di bloccaggio è disattivato.

■ Bloccaggio e sbloccaggio dall'interno

▼ Come utilizzare la leva di bloccaggio

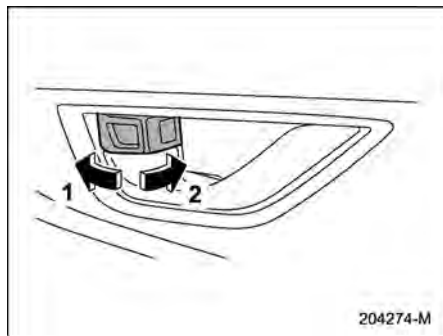

- 1 Ruotare all'indietro la leva di bloccaggio per sbloccare.
- 2 Ruotare in avanti la leva di bloccaggio per bloccare.

Per bloccare la porta dall'interno, ruotare la levetta di bloccaggio in avanti. Per sbloccare la porta dall'interno, ruotare la leva di bloccaggio all'indietro.

Con la porta sbloccata, sulla leva è visibile la tacca rossa.

Prima che il veicolo si metta in movimento, sincerarsi sempre che tutte le porte e il portellone posteriore siano bloccati.



AVVERTENZA

- Tenere tutte le porte bloccate durante la guida, specialmente se a bordo ci sono bambini piccoli.

Insieme al corretto utilizzo delle cinture di sicurezza e dei sistemi di ritenuta per bambini, il bloccaggio delle porte riduce il rischio di essere sbalzati fuori dal veicolo in caso di incidente.

Contribuisce inoltre a evitare che i passeggeri cadano fuori impedendo l'apertura accidentale di una porta e che estranei entrino nel veicolo aprendo inaspettatamente le porte.

- Non tirare la maniglia della porta anteriore dall'interno durante la guida. La porta potrebbe aprirsi anche se è bloccata.



ATTENZIONE

Non tirare la maniglia interna della porta anteriore mentre si agisce sulla chiusura delle porte. Le porte anteriori potrebbero non aprirsi o bloccarsi.

NOTA

Per i modelli con doppio sistema di bloccaggio, se il sistema è attivato, la porta non verrà sbloccata neppure quando la levetta di bloccaggio porta viene spostata all'indietro.

▼ Come azionare l'interruttore della chiusura centralizzata

Tutte le porte (compreso il portellone posteriore e lo sportello di rifornimento del carburante) si possono bloccare e sbloccare con l'interruttore della chiusura centralizzata situato sulla porta del conducente.

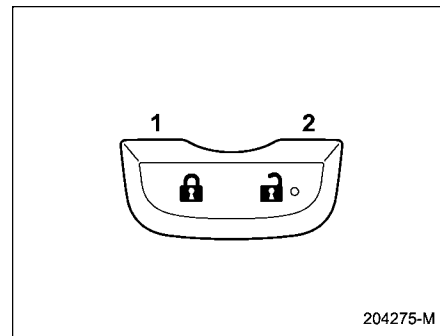

- 1 Bloccaggio
- 2 Sbloccaggio

NOTA

Per i modelli con doppio sistema di bloccaggio: premendo la posizione di sbloccaggio dell'interruttore della chiusura centralizzata non si ottiene alcun effetto quando il doppio sistema di bloccaggio è attivato.

■ Funzione di prevenzione bloccaggio della chiave all'interno (modelli senza doppio sistema di bloccaggio)

Se l'interruttore della chiusura centralizzata viene premuto con la porta del conducente aperta mentre l'interruttore di accensione è in posizione "ACC" o "ON", le porte non si bloccheranno.

NOTA

- Quando ci si allontana dal veicolo, verificare di avere la chiave con sé prima di bloccare le porte.
- Per uscire dal veicolo da una porta posteriore, assicurarsi di sbloccare tutte le porte premendo il lato di sbloccaggio dell'interruttore della chiusura centralizzata. Se una porta posteriore viene sbloccata con la leva della porta interna, la porta si apre e si chiude e la funzione di prevenzione del bloccaggio della

chiave si attiva. Tutte le porte vengono sbloccate, viene visualizzato l'indicatore di avvertimento della prevenzione del bloccaggio della chiave "📶" e viene emesso un cicalino di avvertimento.

- L'impostazione di fabbrica (impostazione predefinita) per questa funzione è "operativo". L'impostazione funzione operativa/non operativa può essere cambiata da un concessionario SUBARU. Si consiglia di contattare un concessionario SUBARU per dettagli.

▼ Non attivazione della funzione di prevenzione del bloccaggio della chiave all'interno

Quando il sistema è impostato per non essere utilizzato, le porte vengono bloccate per mezzo della seguente operazione.

- Se la chiave di riserva è utilizzata per bloccare la porta del conducente dall'esterno del veicolo, la porta è bloccata.

■ Funzione di riduzione dello scaricamento della batteria

In diverse situazioni le luci interne del veicolo si spengono automaticamente per ridurre il rischio di scaricare la batteria.

▼ Funzione di riduzione dello scaricamento della batteria in diverse situazioni

La funzione entra in standby se l'interruttore di accensione viene portato in posizione "OFF".

Quando la funzione è in standby, le luci dell'abitacolo eventualmente accese si spengono automaticamente se non viene eseguita nessuna delle seguenti operazioni entro 20 minuti.

Spegnimento delle luci	<ul style="list-style-type: none"> - Luce di lettura - Plafoniera - Luce del vano di carico - Luce specchietto di cortesia
Azioni	<ul style="list-style-type: none"> - Girare l'interruttore di accensione su "ACC" o "ON". - Aprire o chiudere le porte, compreso il portellone posteriore. - Premere il pulsante di sbloccaggio della chiave di accesso elettronica. - Tenere la maniglia della porta anteriore e sbloccarla tenendo premuta la chiave di accesso elettronica. - Avvicinarsi al veicolo la cui porta anteriore è stata bloccata tenendo premuta la chiave di accesso elettronica (se l'impostazione del timer di spegnimento ritardato per un periodo non è disattiva).

2
Porte e serrature

Per riaccendere le luci quando la funzione di riduzione dello scaricamento della batteria è attiva, eseguire una delle operazioni elencate nella tabella precedente.

NOTA

- La funzione di riduzione dello scaricamento della batteria non si può disattivare.
- Se la funzione di riduzione dello scaricamento della batteria è attiva mentre una porta è aperta, non si accende la luce dell'abitacolo desiderata.
- Per evitare che la batteria si scarichi, accertarsi che tutte le porte, compreso il portellone posteriore, siano completamente chiuse quando ci si allontana dal veicolo.

2-5. Doppio sistema di bloccaggio (se in dotazione)

Il doppio sistema di bloccaggio è un sistema antifurto. Si attiva quando le porte vengono bloccate con la chiave o la chiave di accesso elettronica. Quando il sistema è attivo, le porte non possono essere sbloccate con l'interruttore della chiusura centralizzata e con le leve di bloccaggio all'interno dell'abitacolo.



AVVERTENZA

Non attivare mai il doppio sistema di bloccaggio quando vi sono passeggeri all'interno dell'abitacolo. Con il sistema attivato, le persone all'interno del veicolo non possono aprire le porte dall'interno. Ciò potrebbe causare lesioni gravi o mortali.

■ Per attivare il doppio sistema di bloccaggio

▼ Attivazione del sistema con la chiave

1. Portare l'interruttore di accensione a pulsante in posizione "OFF" e accertarsi che tutti gli occupanti scendano dal veicolo.

2. Chiudere tutte le porte (compreso il portellone posteriore) perfettamente.

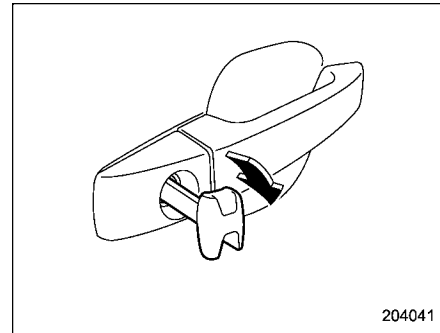

3. Inserire la chiave nella serratura della porta del guidatore, quindi girarla nella direzione di bloccaggio per attivare il doppio sistema di bloccaggio. Tutte le porte (compresi il portellone posteriore e lo sportello di rifornimento del carburante) verranno bloccate.

▼ Configurazione del sistema mediante una chiave di accesso elettronica

1. Portare l'interruttore di accensione a pulsante in posizione "OFF" e accertarsi che tutti gli occupanti scendano dal veicolo.
2. Chiudere tutte le porte (compreso il portellone posteriore) perfettamente.

3. Premere il pulsante "🔒" sulla chiave di accesso elettronica. I lampeggiatori di emergenza lampeggiano una volta e il doppio sistema di bloccaggio viene attivato. Tutte le porte (compresi il portellone posteriore e lo sportello di rifornimento del carburante) verranno bloccate.

NOTA

È possibile attivare il doppio sistema di bloccaggio toccando il sensore di blocco porte.

■ Disattivazione del doppio sistema di bloccaggio

▼ Disinserimento del sistema mediante chiave

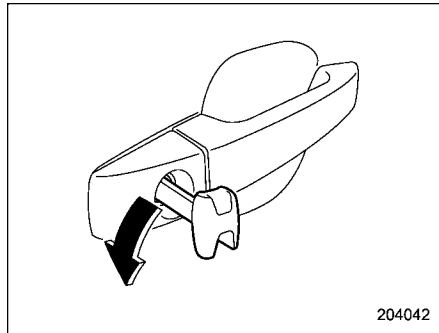

Inserire la chiave nella serratura della porta del guidatore, quindi girarla in direzione di sbloccaggio per disattivare il doppio sistema di bloccaggio. Tutte le porte (compresi il portellone posteriore e lo sportello di rifornimento del carburante) verranno sbloccate.

▼ Disattivazione del sistema mediante una chiave di accesso elettronica

Premere il pulsante "🔒" sulla chiave di accesso elettronica. I lampeggiatori di emergenza lampeggiano due volte e il doppio sistema di bloccaggio viene disattivato. La porta del conducente e lo sportello di rifornimento carburante vengono sbloccati.

NOTA

È possibile disattivare il doppio sistema di bloccaggio afferrando la maniglia della porta.

■ In caso di emergenza

Se si resta chiusi all'interno del veicolo in seguito ad un incidente o per altre situazioni impreviste, sbloccare le porte con uno dei seguenti metodi.

- Portare l'interruttore di accensione a pulsante in posizione di spegnimento, quindi premere il pulsante "🔒" sulla chiave di accesso elettronica.

- Posizionare l'interruttore di accensione su "ON" e aprire il finestrino del conducente. Inserire la chiave nella serratura della porta del conducente e ruotarla nella direzione di sbloccaggio.
- Rompere uno dei finestrini e uscire.

■ Se la batteria si scarica

Se il doppio sistema di bloccaggio non si disattiva perché la batteria ausiliaria da 12 V o quella della chiave di accesso elettronica è scarica, un fusibile è bruciato o si è verificato un altro problema elettrico, inserire la chiave nella serratura della porta del conducente e ruotarla nella direzione di sbloccaggio.

■ Ripristino del doppio sistema di bloccaggio

Il doppio sistema di bloccaggio deve essere ripristinato quando la batteria ausiliaria da 12 V è stata scollegata temporaneamente per la sostituzione o ricarica. Per ripristinare il sistema, girare una volta la chiave in direzione di sbloccaggio oppure premere il pulsante "🔒" sulla chiave di accesso elettronica. Il doppio sistema di bloccaggio funzionerà normalmente.

NOTA

È possibile ripristinare il doppio sistema di bloccaggio afferrando la maniglia della porta.

2-6. Chiusure di sicurezza per bambini



AVVERTENZA

Con i bambini sui sedili posteriori, ruotare sempre le chiusure di sicurezza per bambini in posizione "LOCK". Se il bambino apre involontariamente la porta e cade dalla vettura, può riportare gravi lesioni.

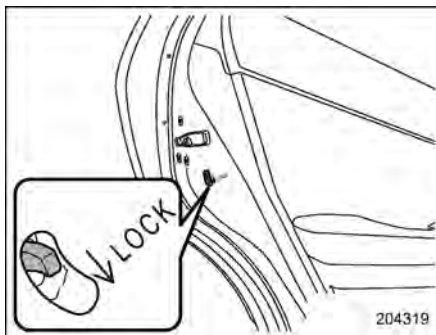

Ciascuna porta posteriore è dotata di una chiusura di sicurezza per bambini. Quando la levetta della chiusura di sicurezza per bambini si trova in posizione "LOCK", la porta non può essere aperta dall'interno. La porta può essere aperta solo

dall'esterno.

2-7. Finestrini

⚠ AVVERTENZA

Per evitare gravi lesioni personali causate da un funzionamento accidentale o scorretto o dalle azioni di un bambino, il conducente è responsabile senza eccezioni delle seguenti istruzioni.

- Nell'azionare gli alzacristalli elettrici fare particolare attenzione che le dita, le braccia o la testa dei passeggeri non restino incastrati nel finestrino.
- Bloccare sempre il finestrino del passeggero con l'apposito interruttore quando vi sono bambini a bordo.
- Portare sempre con sé la chiave per motivi di sicurezza quando ci si allontana dal veicolo e non lasciare mai bambini incustoditi all'interno del veicolo. La mancata osservanza di questa precauzione potrebbe portare a lesioni, se il bambino dovesse azionare gli alzacristalli elettrici.

NOTA

- È possibile aprire e chiudere i finestrini anteriori dall'esterno del veicolo utilizzando il sistema di telecomando porte. Fare riferimento a "Apertura/chiusura di tutti i finestrini" P141.
- Se l'impianto alzacristalli elettrici rileva una resistenza, un impatto o un'anomalia, il funzionamento dei finestrini potrebbe interrompersi automaticamente per prevenire un ulteriore inceppamento, intrappolamento o malfunzionamento.
 - Il finestrino che si sta chiudendo si abbassa leggermente e si arresta.
 - Il finestrino che si sta aprendo smette di abbassarsi.
- L'impianto alzacristalli elettrici potrebbe rilevare una resistenza, un impatto o un'anomalia nei seguenti casi.
 - Un oggetto di dimensioni rilevanti è incastrato tra il finestrino e il relativo telaio.
 - Un oggetto estraneo è incastrato tra il finestrino e il relativo telaio.
 - Il veicolo passa su una buca profonda.
- Il finestrino non si chiude per alcuni secondi dopo che è stato arrestato

automaticamente dal sistema.

■ Funzionamento alzacristalli elettrici

▼ Interruttori alzacristalli elettrico

- Interruttori alzacristalli elettrici lato conducente:

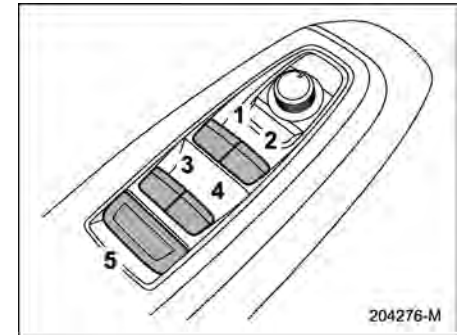

- 1 Per finestrino anteriore sinistro*
- 2 Per finestrino anteriore destro*
- 3 Per finestrino posteriore sinistro
- 4 Per finestrino posteriore destro
- 5 Interruttore di bloccaggio

*: Con funzione di sollevamento e abbassamento automatico a un tocco

Tutti i finestrini possono essere controllati tramite il gruppo di interruttori alzacristalli elettrici sulla porta lato conducente.

L'interruttore si illumina quando viene azionato.

- Interruttori alzacristalli elettrici lato passeggero:

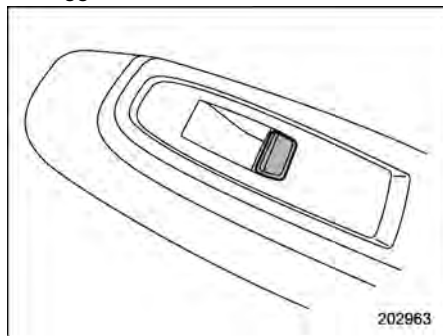

I finestrini di tutti i passeggeri possono essere comandati dall'interruttore alzacristalli elettrico situato sulla porta. L'interruttore si illumina quando viene azionato.

▼ Azionamento del finestrino

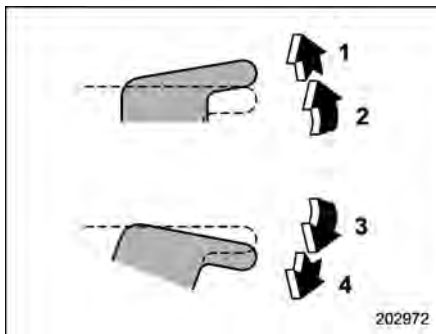

Con funzione di sollevamento e abbassamento automatico a un tocco

- 1 Chiusura automatica*
- 2 Chiusura
- 3 Apertura
- 4 Apertura automatica*

*: Per interrompere la corsa del cristallo in posizione intermedia, spostare l'interruttore in direzione opposta.

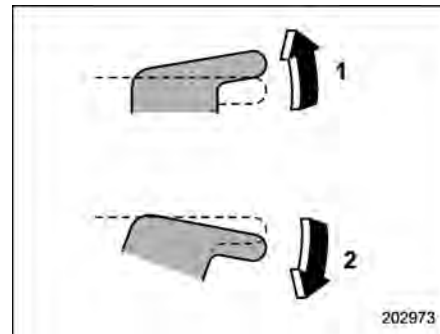

Senza funzione di sollevamento ed abbassamento automatico a un tocco

- 1 Chiusura
- 2 Apertura

NOTA

Evitare quanto segue.

- Continuare ad azionare un interruttore nella stessa direzione dopo che il finestrino si è completamente chiuso o aperto.
- Continuare ad azionare tre o più interruttori contemporaneamente nella stessa direzione dopo che i finestrini si sono completamente chiusi o aperti.

Tali operazioni potrebbero causare l'attivazione dell'interruttore automatico

degli alzacristalli elettrici e potrebbe non essere possibile aprire o chiudere il finestrino. È importante inizializzare gli alzacristalli elettrici. Fare riferimento a “Inizializzazione di alzacristalli elettrici” ☞ P152.

▼ **Funzione anti-incestro (finestrini con funzione di sollevamento/abbassamento automatico a un tocco)**

Se durante la chiusura automatica il finestrino rileva la presenza di un oggetto di dimensioni rilevanti incastrato tra il finestrino e il relativo telaio, il finestrino si abbassa leggermente in modo automatico e quindi si arresta.

Se un oggetto estraneo rimane incastrato mentre il finestrino si sta aprendo automaticamente, il finestrino si ferma.

ATTENZIONE

- **Non tentare di verificare il funzionamento degli alzacristalli elettrici utilizzando dita, mani o altre parti del corpo.**
- **Se un oggetto rimane incastrato immediatamente prima della chiusura completa del finestrino, il sistema potrebbe non funzionare correttamente.**

NOTA

- Se un finestrino rileva un impatto simile a quello provocato da un oggetto incastrato (ad esempio quando il veicolo passa su una buca profonda), la funzione anti-incestro potrebbe attivarsi.
- Dopo l'attivazione della funzione anti-incestro, per alcuni secondi il finestrino non può essere chiuso.

▼ **Funzione di ritardo (finestrini con funzione di sollevamento/abbassamento automatico a un tocco)**

È possibile azionare i finestrini per circa 40 secondi dopo aver portato l'interruttore di accensione in posizione “ACC” o “OFF”. Se viene aperta una porta anteriore nell'arco di questi 40 secondi, la funzione di ritardo viene annullata.

▼ **Bloccaggio dei finestrini dei passeggeri**

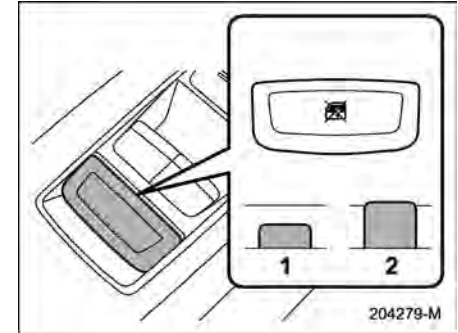

- 1 Bloccaggio
- 2 Sbloccaggio

Quando l'interruttore di bloccaggio è in posizione di bloccaggio, gli interruttori dei finestrini dei passeggeri posteriori sulla porta lato conducente e gli interruttori dei finestrini dei passeggeri posteriori non possono essere azionati.

Quando l'indicatore degli interruttori alzacristalli non si illumina, non è possibile azionarli.

■ Inizializzazione di alzacristalli elettrici

Se la funzione di sollevamento/abbassamento automatico a un tocco o la funzione di spegnimento ritardato non funziona come dovrebbe, azionare ciascun finestrino secondo la procedura seguente per inizializzare l'impianto alzacristalli elettrici.

1. Chiudere la porta.
2. Portare l'interruttore di accensione su "ON".
3. Aprire completamente il finestrino, quindi tenere premuto l'interruttore degli alzacristalli elettrici per circa 1 secondo.
4. Chiudere completamente il finestrino, quindi tenere tirato l'interruttore degli alzacristalli elettrici per circa 1 secondo.

2-8. Portellone posteriore

⚠ ATTENZIONE

Durante il carico e lo scarico del bagagliaio, prestare attenzione a evitare il contatto con il gas di scarico del motore caldo o con il tubo di scarico, perché possono causare ustioni.

NOTA

Non tenere il portellone posteriore aperto per più di qualche ora. Altrimenti si rischia di scaricare la batteria del veicolo.

Il portellone posteriore può essere bloccato o sbloccato in uno dei seguenti modi.

- Interruttore della chiusura centralizzata: Fare riferimento a "Bloccaggio e sbloccaggio dall'interno" ☞P144.
- Sistema di accesso senza chiave con avviamento a pulsante: Fare riferimento a "Sistema di accesso senza chiave con avviamento a pulsante" ☞P123.
- Telecomando porte: Fare riferimento a "Sistema di telecomando porte" ☞P139.
- Bloccaggio e sbloccaggio dall'esterno con la chiave di emergenza (modelli

con doppio sistema di bloccaggio): Fare riferimento a "Bloccaggio e sbloccaggio dall'esterno" ☞P142.

Per aprire:

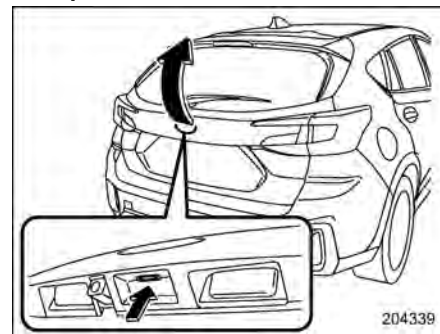

Pulsante di apertura portellone posteriore

1. Sbloccare il portellone posteriore.
2. Premere e tenere premuto il pulsante di apertura del portellone posteriore. Il portellone posteriore si aprirà leggermente.
3. Mantenere il portellone posteriore e sollevarlo lentamente.

NOTA

Se il portellone posteriore non si apre a causa della batteria ausiliaria da 12 V scarica, di un malfunzionamento del

sistema di bloccaggio/sbloccaggio o per altri motivi, è possibile sbloccarlo agendo manualmente sulla leva di rilascio del portellone posteriore. Per la procedura, fare riferimento a “Portellone posteriore – impossibile aprire il portellone posteriore” P418.

Per chiudere:

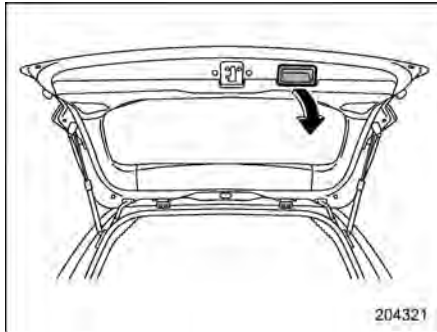

Abbassare il portellone posteriore lentamente e spingerlo verso il basso con decisione fino allo scatto del blocco.

Il portellone posteriore può essere abbassato facilmente tirando la maniglia interna come illustrato in figura.

AVVERTENZA

- Per evitare l'ingresso nell'abitacolo di pericolosi gas di scarico,

tenere sempre ben chiuso il portellone posteriore mentre il sistema e-BOXER è in funzione.

- Non tentare di chiudere il portellone posteriore tenendolo dalla maniglia incassata. Inoltre, non chiudere il portellone posteriore tirando la maniglia dall'interno del vano di carico. Vi è il rischio di incastro e di lesioni alle mani.

ATTENZIONE

- Fare attenzione che buste di plastica o cellophane non restino incastrate nei tiranti del portellone posteriore e non danneggiarli durante le operazioni durante le operazioni di carico e scarico. Ciò potrebbe provocare perdite di gas dai tiranti i quali non sarebbero più in grado di tenere aperto il portellone posteriore.
- Fare attenzione a non urtare con la testa o il viso il portellone posteriore durante l'apertura e la chiusura e nelle operazioni di carico e scarico.

2-9. Tetto apribile (se in dotazione)

AVVERTENZA

Non consentire ai passeggeri di sporgere le mani, le braccia, la testa o altri oggetti dall'apertura del tetto apribile. Vi è il rischio di gravi lesioni personali se si verificano le condizioni seguenti.

- Frenata brusca del veicolo.
- Esecuzione di una curva stretta.
- Veicolo coinvolto in un incidente.
- Parti del corpo che sporgono dal veicolo colpite da oggetti esterni.

Per evitare gravi lesioni personali causate da un funzionamento accidentale o scorretto o dalle azioni di un bambino, il conducente è responsabile senza eccezioni delle seguenti istruzioni.

- Prima di chiudere il tetto apribile assicurarsi che non vi siano mani, braccia, teste dei passeggeri o altri oggetti che potrebbero restare incastrati.
- Portare sempre con sé la chiave per motivi di sicurezza quando ci

si allontana dal veicolo e non lasciare mai bambini incustoditi all'interno del veicolo. In caso contrario, il bambino potrebbe attivare il tetto apribile con il rischio di gravi lesioni.

- Non tentare di controllare la funzione anti-incastro collocando deliberatamente una parte del corpo nel tetto apribile.



ATTENZIONE

- Non sedere sul bordo del tetto apribile.
- Non azionare il tetto apribile se è gelato a causa di una nevicata o di temperature molto basse.
- La funzione anti-incastro non si attiva quando il tetto apribile viene inclinato verso il basso. Verificare la sicurezza del tetto apribile prima di inclinarlo verso il basso.
- Se il tetto apribile non si chiude, si consiglia di far controllare il sistema da un concessionario SUBARU.

Il tetto apribile funziona solo con l'interruttore di accensione in posizione "ON".

■ Interruttori del tetto apribile

▼ Inclinazione del tetto apribile

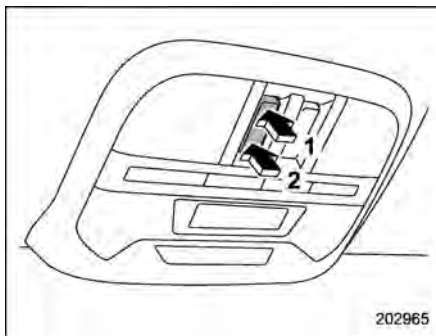

- 1 Sopra
- 2 Sotto

Per sollevare il tetto apribile, tenere premuto l'interruttore sul lato superiore e rilasciare. Per abbassare il tetto apribile, tenere premuto l'interruttore sul lato inferiore.

NOTA

Rilasciare l'interruttore dopo aver alzato e abbassato il tetto apribile completamente. Una pressione continua dell'interruttore può danneggiare il tetto apribile.

▼ Scorrimento del tetto apribile

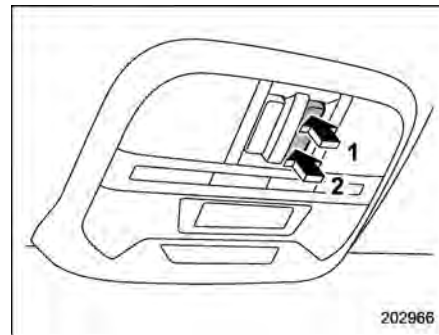

- 1 Apertura
- 2 Chiusura

Per aprire il tetto apribile:

Per aprire il tetto apribile utilizzando la funzione automatica, tenere premuto il lato di apertura dell'interruttore, quindi rilasciarlo.

Per fermare il tetto apribile in una posizione intermedia prescelta mentre lo si apre, premere per un istante il lato di apertura o di chiusura dell'interruttore.

Insieme al tetto si apre anche la tendina parasole. Il tetto apribile si ferma a circa 1,5 cm dalla posizione di apertura completa.

Premere nuovamente il lato di apertura dell'interruttore per aprire il tetto comple-

tamente.

Per chiudere il tetto apribile:

Per chiudere il tetto apribile utilizzando la funzione automatica, tenere premuto il lato di chiusura dell'interruttore, quindi rilasciarlo.

Per fermare il tetto apribile in una posizione intermedia prescelta mentre lo si chiude, premere per un istante il lato di apertura o di chiusura dell'interruttore.

NOTA

- Dopo aver lavato il veicolo o dopo una pioggia asciugare l'acqua dal tetto apribile prima di aprirlo per evitare che entri acqua nell'abitacolo.
- Se si guida con il tetto completamente aperto può creare un fastidioso rumore ad alte velocità. In questo caso, aprire il tetto fino alla posizione iniziale di apertura, a 1,5 cm dalla posizione di apertura completa.
- Per motivi di sicurezza, si consiglia di non guidare con il tetto completamente aperto.

▼ Funzione anti-incestro

Se durante la chiusura del tetto apribile viene rilevato un oggetto incastrato tra il vetro ed il tetto del veicolo, il tetto automaticamente si sposta all'indietro nella

posizione di completa apertura e quindi si arresta. La funzione anti-incestro può anche attivarsi con un forte urto sul tetto apribile, anche se non vi è alcun oggetto incastrato.



ATTENZIONE

Non tentare di testare questa funzione utilizzando dita, mani o altre parti del corpo.

NOTA

Per motivi di sicurezza, si consiglia di non guidare con il tetto completamente aperto.

■ Tendina parasole



Con il tetto apribile chiuso, la tendina parasole può essere fatta scorrere manualmente in avanti e indietro.

Aperto il tetto apribile, anche la tendina parasole si sposta all'indietro.

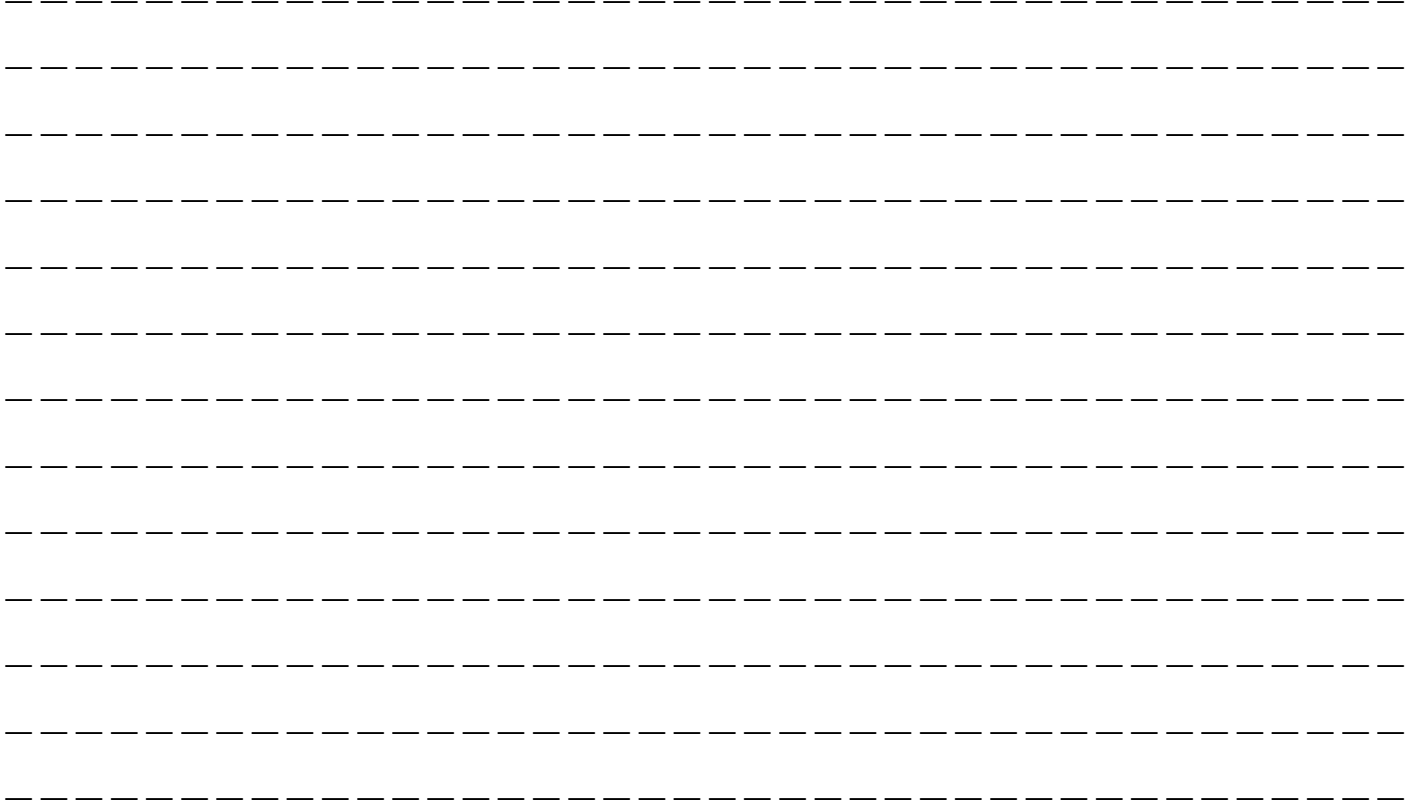

3-1. Interruttore di accensione a pulsante	160
Precauzioni di sicurezza	160
Raggio d'azione del sistema di avviamento a pulsante	160
Commutazione dello stato di alimentazione.....	160
Quando la chiave di accesso elettronica non funziona correttamente	162
3-2. Luci di emergenza	162
3-3. Strumenti e indicatori.....	163
Tachimetro	163
Contagiri	163
Contachilometri totale.....	164
Contachilometri parziale doppio.....	164
Indicatore livello carburante.....	165
Indicatore temperatura refrigerante motore	165
Impostazioni dello strumento combinato	166
3-4. Regolatore luminosità quadro strumenti.....	166
Funzione di annullamento dimmer automatico	167
3-5. Spie di indicazione e avvertimento	167
Spia di avvertimento e cicalino della cintura di sicurezza	168
Spia di avvertimento e cicalino della cintura di sicurezza posteriore.....	170
Spia di avvertimento sistema airbag SRS	171
Spie di indicazione airbag frontale del passeggero anteriore ON e OFF (se in dotazione).....	172
Spia di indicazione di anomalia (spia Check Engine).....	172
Spia di avvertimento sistema di ricarica	173
Spia di avvertimento pressione olio motore	173

Spia di avvertimento livello olio motore basso....	173
Spia di avvertimento AT OIL TEMP	174
Spia di avvertimento bassa pressione dei pneumatici	174
Spia di avvertimento ABS.....	176
Spia di avvertimento del sistema frenante (rossa)	177
Spia di avvertimento freno di stazionamento elettronico/spia di avvertimento del sistema frenante (gialla).....	178
Spia di indicazione freno di stazionamento elettronico	179
Spia di indicazione Auto Vehicle Hold.....	180
Spia di avvertimento riserva carburante.....	180
Spia di indicazione porta aperta	181
Spia di avvertimento cofano motore aperto	181
Spia di avvertimento liquido lavacrystalli.....	181
Spia di avvertimento trazione integrale	181
Spia di avvertimento servosterzo.....	181
Spia di avvertimento Controllo Dinamiche del Veicolo/Spia di indicazione funzionamento Controllo Dinamiche del Veicolo	182
Spia di indicazione Controllo Dinamiche del Veicolo OFF	183
Segnali acustici e indicatore di avvertimento del sistema di accesso senza chiave con avviamento a pulsante	184
Spia di indicazione dell'immobilizzatore.....	188
Indicatore SI-DRIVE.....	188
Indicatore della posizione della leva del selettore e delle marce	188
Spia di indicatori di direzione	189

Spia di indicazione abbaglianti.....	189
Indicatore assistenza abbaglianti (se in dotazione).....	189
Spia di avvertimento regolatore del fascio dei fari automatico	189
Spia di avvertimento fari a LED.....	189
Spia di indicazione fari reattivi al volante OFF.....	189
Spia di avvertimento fari reattivi al volante.....	189
Spia di indicazione fari	190
Spia di indicazione fendinebbia anteriore	190
Spia di indicazione retronebbia	190
Indicatore di avvertimento rilevamento veicolo posteriore Subaru.....	190
Indicatore rilevamento veicolo posteriore Subaru OFF	190
Spia di avvertimento strada ghiacciata.....	190
Indicatore di avvertimento RAB.....	191
Indicatore RAB OFF.....	191
Spia di indicazione funzionamento sistema di monitoraggio conducente (verde) (se in dotazione).....	191
Spia di avvertimento sistema di monitoraggio conducente (giallo) (se in dotazione).....	191
Spia di indicazione sistema di monitoraggio conducente OFF (se in dotazione).....	191
Spia di indicazione interruzione temporanea sistema di monitoraggio conducente (se in dotazione)	191
Indicatore allarme acustico sonar OFF	191
Spia di avvertimento filtro antiparticolato benzina	192

Spia guasto sistema e-BOXER.....	192
Spia di indicazione sistema allarme pedoni OFF	192
Spia indicatore READY del sistema e-BOXER	192
Spia modalità EV (veicolo elettrico)	192
3-6. Display strumento combinato (LCD a colori)	193
Funzionamento di base	194
Schermata di benvenuto (animazione di apertura) e schermata di arrivederci (animazione di chiusura)	194
Schermata di avvertimento.....	195
Schermata informazioni strumenti	195
Schermata di controllo	196
Schermate di base	198
Schermata tachimetro digitale	201
3-7. Display centro informazioni (CID)	201
Caratteristiche.....	201
Schermata di benvenuto.....	202
Schermata di arrivederci	202
Schermata di interruzione	203
Operazioni con touch screen.....	203
Schermate di base	204
3-8. Orologio	231
Impostazione manuale dell'orologio.....	231
Impostazione automatica dell'orologio.....	231
Fuso orario (modelli con sistema di navigazione).....	232
Ora legale (modelli con sistema di navigazione).....	232

3-9. Blocco del codice PIN	233	3-15. Leva indicatori di direzione	244
Attivazione del blocco del codice PIN	233	Cambio corsia one-touch	245
Disattivazione del blocco del codice PIN	233	3-16. Tergicristalli e lavacristalli	245
3-10. Interruttore comando luci	234	Interruttori di tergicristalli e lavacristalli.....	248
Fari	234	Interruttore lava-tergilunotto.....	249
Commutazione abbaglianti/anabbaglianti (dimmer).....	237	3-17. Lavafari.....	251
Lampeggio dei fari.....	237	3-18. Riscaldatore e sbrinatori	251
Funzione di assistenza abbaglianti (se in dotazione).....	237	3-19. Specchietti retrovisori.....	253
Sistema luci di marcia diurne (se in dotazione) ...	240	Specchietto interno (senza funzione antiabbagliamento automatico) (se in dotazione)	253
3-11. Fari con assistenza alla svolta (SRH)	241	Specchietto con antiabbagliamento automatico (se in dotazione)	253
3-12. Luci di svolta	242	Specchietti retrovisori esterni.....	254
3-13. Regolatore inclinazione dei fari anteriori....	242	3-20. Volante regolabile in altezza e profondità	256
3-14. Interruttore luci fendinebbia	243	3-21. Sistema riscaldamento volante (se in dotazione).....	256
Interruttore luci fendinebbia anteriori	243	3-22. Avvisatore acustico.....	257
Interruttore luce retronebbia	243		

3-1. Interruttore di accensione a pulsante

■ Precauzioni di sicurezza

Fare riferimento a "Precauzioni di sicurezza" P123.

■ Raggio d'azione del sistema di avviamento a pulsante

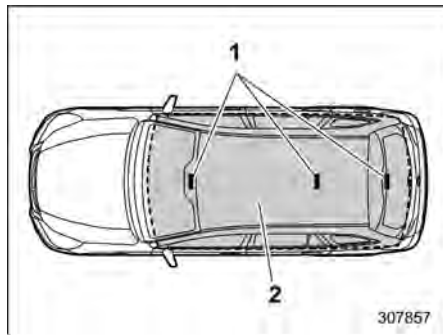

- 1 Antenne
- 2 Raggio d'azione

NOTA

- Se la chiave di accesso elettronica non viene rilevata entro il raggio d'azione delle antenne all'interno del veicolo, l'interruttore di accensione a pulsante non può essere azionato

e il sistema e-BOXER non può essere avviato.

- Il sistema e-BOXER potrebbe avviarsi anche se la chiave di accesso elettronica è all'esterno del veicolo, nel caso in cui venga avvicinata troppo al finestrino.
- Non lasciare la chiave di accesso elettronica nei seguenti posti. Potrebbe risultare impossibile azionare l'interruttore di accensione a pulsante e avviare il sistema e-BOXER.
 - Sulla plancia portastrumenti
 - Sul pavimento
 - All'interno del cassetto portaoggetti
 - Nella tasca sul rivestimento delle porte
 - Sul sedile posteriore
 - Nell'angolo del vano di carico
- Quando si aziona l'interruttore di accensione a pulsante o si avvia il sistema e-BOXER, se la batteria della chiave di accesso elettronica è scarica, eseguire la procedura descritta in "Chiave di accesso elettronica – funzionamento non corretto della chiave di accesso elettronica" P416. In questo caso, sostituire immediatamente la batteria. Fare riferimento a "Sostituzione

della batteria della chiave di accesso elettronica" P485.

■ Commutazione dello stato di alimentazione

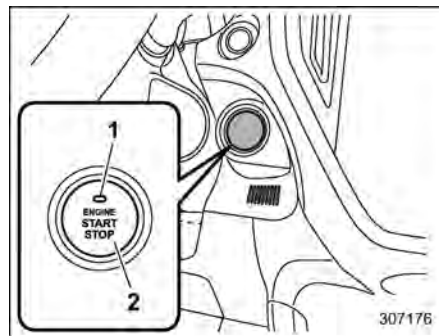

Modelli con guida a sinistra

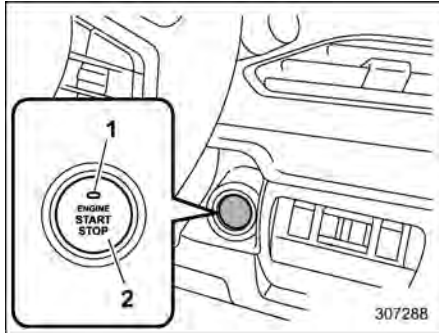

Modelli con guida a destra

- 1 Spia di funzionamento
- 2 Interruttore di accensione a pulsante

Lo stato dell'alimentazione viene commutata ogni volta che si preme l'interruttore di accensione a pulsante.

1. Portare con sé la chiave di accesso elettronica e sedersi al posto di guida.
2. Verificare che la leva del selettore sia in posizione "P".
3. Premere l'interruttore di accensione a pulsante senza premere il pedale del freno. Ad ogni azionamento del pulsante, l'alimentazione commuta nella sequenza "OFF", "ACC", "ON" e "OFF". Con il sistema e-BOXER spento e l'interruttore di accensione a pulsante in posizione "ACC" o "ON",

la spia di funzionamento sull'interruttore di accensione a pulsante si illumina in arancione.

Stato alimentazione	Colore spia	Funzionamento
OFF	Disinserita	L'alimentazione è disinserita.
ACC	Arancione	È possibile azionare i seguenti sistemi: impianto audio e presa di corrente per accessori.
ON	Arancione (a sistema e-BOXER spento)	È possibile azionare tutti i sistemi elettrici.
	Disinserita (a sistema e-BOXER in funzione)	



ATTENZIONE

- **Lasciando l'interruttore di accensione a pulsante a lungo in posizione "ON" (mentre il sistema e-BOXER non è in funzione) o "ACC", si rischia di scaricare la batteria ausiliaria da 12 V.**

- **Per prevenire malfunzionamenti, osservare le seguenti precauzioni.**
 - **Non versare bevande e altri liquidi sull'interruttore di accensione a pulsante.**
 - **Non toccare l'interruttore di accensione a pulsante con le mani sporche di olio o altri contaminanti.**
- **Se l'interruttore di accensione a pulsante non funziona correttamente, interrompere il funzionamento. Si consiglia di contattare immediatamente un concessionario SUBARU.**
- **Se la spia di funzionamento sull'interruttore di accensione a pulsante non si illumina neanche con le luci della plancia portastrumenti attivate, far controllare il veicolo da un concessionario SUBARU.**
- **Se il veicolo è rimasto a lungo al sole, la superficie dell'interruttore di accensione a pulsante potrebbe essere molto calda. Fare attenzione a non ustionarsi.**

NOTA

- Per azionare l'interruttore di accensione a pulsante, premerlo con decisione a fondo corsa.
- Se l'interruttore di accensione a pulsante viene premuto rapidamente, l'alimentazione potrebbe non inserirsi o disinserirsi.
- Se la spia di indicazione sull'interruttore di accensione a pulsante lampeggia in verde dopo che l'interruttore è stato premuto, il volante è bloccato. In tal caso, premere l'interruttore di accensione a pulsante mentre si gira il volante a sinistra e a destra.

▼ Funzione di riduzione dello scaricamento della batteria

Se l'interruttore di accensione a pulsante viene lasciato in posizione "ACC" per circa 20 minuti o in posizione "ON" (con motore spento) per circa 1 ora, verrà automaticamente commutato su "OFF" per ridurre le possibilità che la batteria si scarichi. (Questa funzione è attivata quando la leva del selettore è in posizione "P").

■ Quando la chiave di accesso elettronica non funziona correttamente

Fare riferimento a "Chiave di accesso elettronica – funzionamento non corretto della chiave di accesso elettronica" P416.

3-2. Luci di emergenza

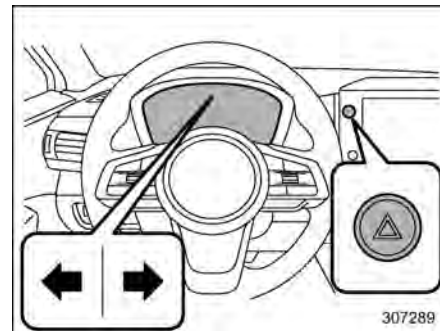

I lampeggiatori di emergenza servono a segnalare agli altri automobilisti che il veicolo è stato parcheggiato in condizioni di emergenza. I lampeggiatori di emergenza funzionano con l'interruttore di accensione in qualunque posizione.

Per attivare le luci di emergenza, premere il relativo interruttore sulla plancia portastrumenti. Tutte le luci degli indicatori di direzione e le spie degli indicatori di direzione lampeggiano. Per spegnerle, premere nuovamente l'interruttore.

NOTA

- Con i lampeggiatori di emergenza attivati, gli indicatori di direzione non funzionano.
- Se si preme il pedale del freno in modo improvviso, le luci di emergenza potrebbero lampeggiare rapidamente. Per i dettagli, fare riferimento a “Segnale di arresto di emergenza”  P321.

3-3. Strumenti e indicatori**NOTA**

Per alcuni degli strumenti e degli indicatori dello strumento combinato sono utilizzati display a cristalli liquidi. Le scritte sui display si vedono con difficoltà se si indossano occhiali polarizzati.

■ Tachimetro

Il tachimetro indica la velocità del veicolo.

NOTA

Lo spostamento iniziale degli aghi del quadro strumenti e degli indicatori quando l'interruttore di accensione viene portato in posizione “ON” può essere attivato o disattivato.

Per i dettagli, fare riferimento a “Impostazioni generali”  P213.

■ Contagiri

La lancetta del contagiri segnala la velocità del motore espressa in migliaia di giri al minuto.

**ATTENZIONE**

Non utilizzare il sistema e-BOXER con la lancetta del contagiri nella zona rossa della scala. In quest'area, l'iniezione del carburante sarà ridotta dal modulo di controllo del motore per proteggere il motore dal fuorigiri. Il motore riprenderà i normali giri quando il regime motore sarà inferiore a quello compreso nell'area rossa.

NOTA

Lo spostamento iniziale degli aghi del quadro strumenti e degli indicatori quando l'interruttore di accensione viene portato in posizione “ON” può essere attivato o disattivato.

Per i dettagli, fare riferimento a “Impostazioni generali”  P213.

■ Contachilometri totale

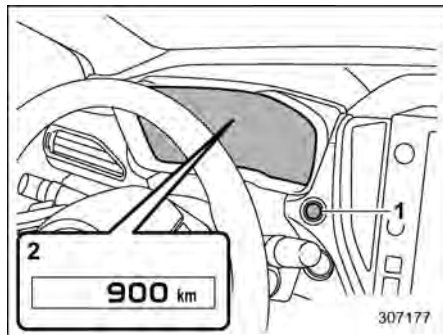

- 1 Interruttore TRIP RESET
2 Contachilometri totale

Quando l'interruttore di accensione è in posizione "ON", questo strumento mostra il contachilometri totale.

Il contachilometri totale indica la percorrenza complessiva del veicolo.

NOTA

Se si preme l'interruttore TRIP RESET con l'interruttore di accensione in posizione "OFF" o "ACC", il contachilometri totale e quello parziale si illuminano. Gli indicatori si spengono quando l'interruttore TRIP RESET non viene azionato per circa 10 secondi.

■ Contachilometri parziale doppio

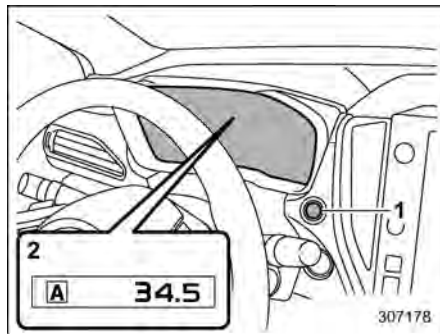

- 1 Interruttore TRIP RESET
2 Contachilometri parziale

Quando l'interruttore di accensione è in posizione "ON", questo strumento mostra i due contachilometri parziali.

Il contachilometri parziale indica la distanza percorsa dal veicolo dal suo ultimo azzeramento.

La visualizzazione può essere alternata come di seguito illustrato premendo l'interruttore TRIP RESET.

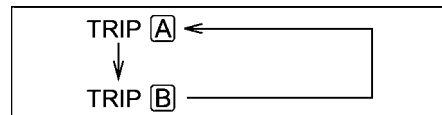

Per azzerare il contachilometri parziale, selezionare il contachilometri parziale A o B, quindi tenere premuto l'interruttore TRIP RESET.

⚠ ATTENZIONE

Per la sicurezza, non commutare il contachilometri parziale durante la marcia: ci si potrebbe distrarre e causare un incidente.

NOTA

- In caso di interruzione del collegamento tra lo strumento combinato e la batteria ausiliaria da 12 V per riparazioni o altri motivi, come la manutenzione del veicolo o la sostituzione di fusibili, il contachilometri parziale viene azzerato.
- È possibile passare dalle indicazioni del contachilometri parziale A a quelle del contachilometri parziale B e viceversa quando il contachilometri totale/parziale è illuminato. È possibile azzerare il contachilometri parziale tenendo premuto l'interruttore TRIP RESET.

tore TRIP RESET.

- Se si preme l'interruttore TRIP RESET con l'interruttore di accensione in posizione "OFF" o "ACC", il contachilometri totale e quello parziale si illuminano. Gli indicatori si spengono quando l'interruttore TRIP RESET non viene azionato per circa 10 secondi.

■ Indicatore livello carburante

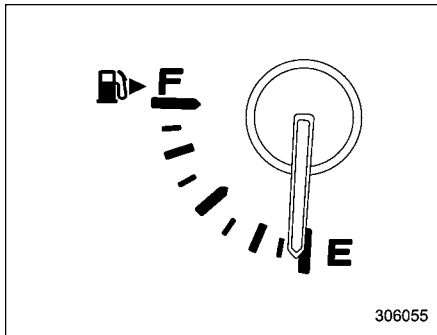

L'indicatore livello carburante mostra la quantità approssimata di carburante nel serbatoio.

Quando l'interruttore di accensione si trova nella posizione "OFF" o "ACC", l'indicatore livello carburante indica "E" anche se il serbatoio contiene del carburante.

L'ago potrebbe spostarsi leggermente a causa degli spostamenti del carburante nel serbatoio (ad esempio, in frenata, svolta o accelerazione).

NOTA

- Nell'indicatore livello carburante sarà visualizzato il simbolo "🛢️▶️". Ciò indica che lo sportello di rifornimento carburante è situato sulla fiancata destra del veicolo.
- Se si preme l'interruttore TRIP RESET mentre l'interruttore di accensione è in posizione "OFF" o "ACC", l'indicatore livello carburante si illuminerà e la lancetta indicherà la quantità di carburante rimanente nel serbatoio. L'indicatore si spegne quando l'interruttore TRIP RESET non viene azionato per circa 10 secondi.

■ Indicatore temperatura refrigerante motore

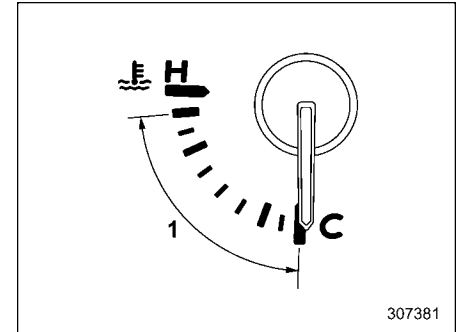

1 Intervallo operativo normale

L'indicatore temperatura mostra la temperatura del refrigerante motore quando l'interruttore di accensione è in posizione "ON".

La temperatura del refrigerante varia in base alla temperatura esterna e alle condizioni di guida.

Si consiglia di guidare con moderazione finché l'indicatore temperatura non raggiunge la zona centrale dell'intervallo. Il motore funziona a livello ottimale quando la temperatura del refrigerante è compresa in questa gamma; non portare il motore a regimi elevati se il motore non è

sufficientemente caldo.

ATTENZIONE

Se l'indicatore supera l'intervallo operativo normale, fermare il veicolo in un'area sicura appena possibile.

Fare riferimento a "Surriscaldamento del motore" P410.

NOTA

Se si preme l'interruttore TRIP RESET mentre l'interruttore di accensione è in posizione "OFF" o "ACC", l'indicatore temperatura refrigerante motore si illuminerà e la lancetta indicherà la temperatura del refrigerante. L'indicatore si spegne quando l'interruttore TRIP RESET non viene azionato per circa 10 secondi.

Impostazioni dello strumento combinato

Le impostazioni dello strumento combinato possono essere impostate utilizzando il display centro informazioni. Per i dettagli, eseguire le procedure illustrate in "Impostazioni generali" P213.

3-4. Regolatore luminosità quadro strumenti

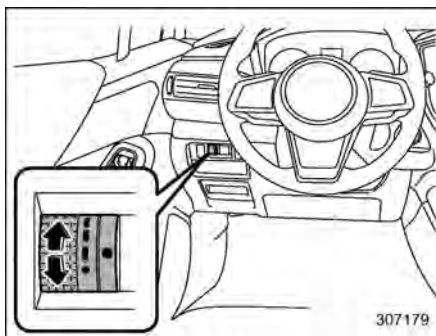

Modelli con guida a sinistra

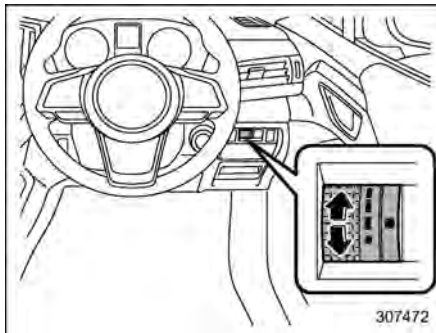

Modelli con guida a destra

L'intensità luminosa della plancia portastrumenti si abbassa nelle seguenti condizioni.

- L'interruttore comando luci è in posizione "☾☾☾" o "☾☾" quando la luce ambientale è scarsa.
- L'interruttore comando luci è in posizione "AUTO" e i fari si accendono automaticamente.

L'intensità luminosa può essere regolata per migliorare la visibilità.

Per aumentare l'intensità luminosa ruotare il cursore verso l'alto.

Per diminuire l'intensità luminosa ruotare il cursore verso il basso.

NOTA

- Portando il cursore completamente verso l'alto si ottiene l'intensità luminosa massima e la funzione di attenuazione automatica viene disattivata.
- L'impostazione dell'intensità luminosa non viene annullata nemmeno ruotando l'interruttore di accensione in posizione "OFF".
- Il metodo di funzionamento dell'intensità luminosa sarà diverso a seconda che "Brightness Dial (Manopola luminosità)" nel display centro informazioni sia attivo o meno.

Fare riferimento al metodo di funzionamento indicato nella tabella che segue.

“Brightness Dial (Manopola luminosità)” attivo.

Elemento operativo	Strumento combinato	Display centro informazioni
Ghiera di regolazione	Disponibile	Disponibile
“Brightness (Luminosità)” sul display centro informazioni	Non disponibile	Non disponibile

“Brightness Dial (Manopola luminosità)” non attivo.

Elemento operativo	Strumento combinato	Display centro informazioni
Ghiera di regolazione	Disponibile	Non disponibile
“Brightness (Luminosità)” sul display centro informazioni	Non disponibile	Disponibile

Per dettagli sulle impostazioni di attivazione/disattivazione “Brightness Dial (Manopola luminosità)”, fare riferimento a “Impostazioni generali” P213.

■ Funzione di annullamento dimmer automatico

Se la luce ambiente è forte, l'intensità luminosa viene impostata al massimo indipendentemente dalla posizione della ghiera. In tal caso, non è possibile regolare l'intensità luminosa utilizzando la ghiera. Se la luce ambiente è fioca, è possibile attenuare l'intensità luminosa come descritto in precedenza.











L'impostazione di funzionamento/non funzionamento e la sensibilità della funzione di annullamento dimmer automatico possono essere modificate presso un concessionario SUBARU. Si consiglia di contattare il proprio concessionario SUBARU per dettagli.

3-5. Spie di indicazione e avvertimento

Quando l'interruttore di accensione viene inizialmente portato su “ON”, molte delle spie di indicazione e avvertimento si illuminano temporaneamente e quindi si spengono. Ciò permette di verificare il funzionamento delle spie stesse.

Inserire il freno di stazionamento e girare l'interruttore di accensione su “ON”. Per il controllo del sistema, le seguenti spie si illuminano e si spengono dopo diversi secondi o dopo l'avvio del sistema e-BOXER:

- ☞ Spia di avvertimento cintura di sicurezza (la spia di avvertimento cintura di sicurezza si spegne solo dopo che il conducente ha allacciato la cintura di sicurezza).
- ☞ Spia di avvertimento cintura di sicurezza passeggero anteriore (la spia di avvertimento cintura di sicurezza si spegne solo dopo che il passeggero sul sedile anteriore ha allacciato la cintura di sicurezza).
- ☞ Spia di avvertimento sistema airbag SRS

-  Spia di avvertimento cintura di sicurezza posteriore
-  Spia di indicazione airbag frontale del passeggero anteriore ON (se in dotazione)
-  Spia di indicazione airbag frontale del passeggero anteriore OFF (se in dotazione)
-  Spia di indicazione di anomalia (spia Check Engine)
-  Spia di avvertimento sistema di ricarica
-  Spia di avvertimento pressione olio motore
-  Spia di avvertimento ABS
-  Spia di avvertimento Controllo Dinamiche del Veicolo/Spia di indicazione funzionamento Controllo Dinamiche del Veicolo
-  Spia di indicazione Controllo Dinamiche del Veicolo OFF
-  Spia di avvertimento del sistema frenante (in rosso)
-  Spia di avvertimento freno di stazionamento elettronico/spia di avvertimento del sistema frenante (gialla)

 Spia di indicazione del freno di stazionamento elettronico

 Spia di avvertimento servosterzo

 Spia di avvertimento bassa pressione dei pneumatici

 Spia di avvertimento riserva carburante

Se qualcuna di queste spie non si accende, ciò indica che la relativa lampadina è bruciata oppure che c'è un problema nel relativo sistema.

Si consiglia di rivolgersi ad un concessionario SUBARU per la riparazione.

■ Spia di avvertimento e cicalino della cintura di sicurezza



NOTA

Se il dispositivo di avvertimento delle cinture di sicurezza non si attiva come descritto sotto, potrebbe non funzionare correttamente. Se è necessario, si consiglia di far controllare e riparare il dispositivo dal concessionario SUBARU più vicino.

▼ Avvertimento cintura di sicurezza per il sedile del conducente

Il veicolo è dotato di un dispositivo di avvertimento della cintura di sicurezza per

il sedile del conducente.

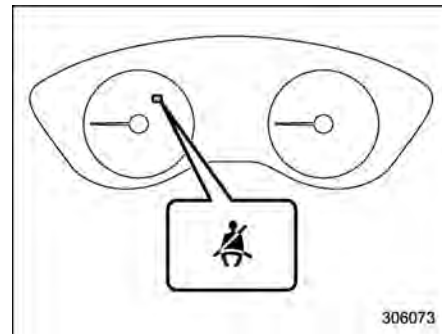

Spia di avvertimento conducente

Con l'interruttore di accensione ruotato sulla posizione "ON", questo dispositivo ricorda al conducente di allacciare la cintura di sicurezza mediante l'illuminazione di una spia di avvertimento cintura di sicurezza sullo strumento combinato.

Se il veicolo procede ad una velocità non superiore a circa 20 km/h senza che sia stata allacciata la cintura di sicurezza del conducente, la spia di avvertimento resta costantemente illuminata.

Se il veicolo raggiunge una velocità di circa 20 km/h con la cintura di sicurezza del conducente non allacciata, la spia di avvertimento lampeggerà e sarà attivato il cicalino. Se a questo punto la cintura di sicurezza viene allacciata, la spia di avve-

rtimento si spegnerà e il cicalino si interromperà immediatamente.

Questa condizione continuerà per circa 2 minuti circa. Se la cintura di sicurezza del conducente non è ancora allacciata dopo che sono trascorsi 2 minuti, la spia di avvertimento smetterà di lampeggiare e il cicalino si interromperà. Tuttavia la spia di avvertimento resta accesa costantemente se la cintura di sicurezza non è allacciata.

▼ Avvertimento cintura di sicurezza per il sedile del passeggero anteriore

Il veicolo è dotato di un dispositivo di avvertimento della cintura di sicurezza per il sedile del passeggero anteriore.



Spia di avvertimento del passeggero anteriore

Con l'interruttore di accensione girato su "ON" questo dispositivo ricorda al passeggero anteriore di allacciare la cintura di sicurezza mediante l'illuminazione di una spia di avvertimento come illustrato nella figura.

Se il veicolo viene guidato ad una velocità non superiore a 20 km/h circa con la cintura di sicurezza del passeggero anteriore non allacciata, le spie di avvertimento corrispondenti alle cinture di sicurezza non allacciate si illuminano e restano costantemente illuminate.

Se il veicolo raggiunge una velocità di circa 20 km/h con la cintura di sicurezza del passeggero anteriore non allacciata, la spia di avvertimento lampeggerà e sarà attivato il cicalino.

Se a questo punto la cintura di sicurezza viene allacciata, la spia di avvertimento si spegnerà e il cicalino si interromperà immediatamente.

⚠ AVVERTENZA

- Il conducente deve verificare che tutti i passeggeri abbiano le cinture di sicurezza correttamente allacciate poiché il sistema di avvertimento cintura di sicurezza potrebbe non rilevare la presenza di passeggeri nelle circostanze

seguenti.

- Quando si utilizzano cuscini o sistemi di ritenuta per bambini, ecc.
- Quando sul sedile è seduto un bambino o un adulto di corporatura minuta.
- Osservare le seguenti precauzioni. In caso contrario, il sistema di avvertimento delle cinture di sicurezza potrebbe non funzionare correttamente o causare un errore del sistema.
 - Non far subire colpi forti al sedile del passeggero anteriore.
 - Non consentire ai passeggeri posteriori di poggiare i piedi tra lo schienale e il cuscino del sedile anteriore.
 - Non inserire oggetti tra lo schienale del sedile anteriore e il cuscino del sedile.
 - Non rimuovere o smontare il sedile del passeggero anteriore.
 - Non collocare oggetti (scarpe, ombrelli, ecc.) sotto il sedile del passeggero anteriore.

ATTENZIONE

- Non installare accessori quali tavolini o TV sullo schienale.
- Non collocare carichi pesanti nella tasca dello schienale.
- Non inserire oggetti tra lo schienale del sedile anteriore e il cuscino del sedile.
- Non utilizzare i sedili anteriori quando il loro movimento avanti-indietro e lo schienale non sono bloccati saldamente in posizione. Se uno di questi elementi non è ancorato saldamente, regolarlo nuovamente. Per la procedura di regolazione, fare riferimento a “Sedile a regolazione manuale” P43.

NOTA

- Se le cinture di sicurezza del conducente e del passeggero anteriore non vengono allacciate contemporaneamente (se una viene allacciata molto prima o dopo l'altra), il cicalino risuonerà più a lungo (al massimo 10 secondi).

- Il sistema di avvertenza cintura di sicurezza del sedile del passeggero anteriore rileva se il sedile è occupato da un passeggero. Se tuttavia sul sedile si trova un oggetto, il sistema di avvertimento cintura di sicurezza può attivarsi anche se il sedile non è occupato.

Se la cintura di sicurezza del passeggero anteriore non è ancora allacciata trascorsi 2 minuti, la spia di avvertimento smetterà di lampeggiare e il cicalino si interromperà. Tuttavia la spia di avvertimento resterà illuminata a meno che la cintura di sicurezza corrispondente non venga allacciata.

Se il sistema di avvertenza della cintura di sicurezza per il sedile del passeggero anteriore non funziona correttamente (ad esempio, si attiva anche se il sedile del passeggero anteriore è vuoto o si disattiva anche se il passeggero anteriore non ha allacciato la cintura di sicurezza), procedere come segue. Verificare che non ci siano oggetti sul sedile, a parte un sistema di ritenuta per bambini e relativo occupante, anche se si consiglia vivamente di far sedere tutti i bambini sul sedile posteriore, adeguatamente trattenuti. Verificare che non ci siano oggetti nella tasca dello schienale. Verificare che il movimento avanti-indietro e lo schienale del sedile

del passeggero anteriore siano saldamente bloccati, tentando di spostare il sedile avanti e indietro. Se il sistema di avvertimento cintura di sicurezza per il sedile del passeggero anteriore non funziona correttamente dopo aver svolto le azioni correttive descritte sopra, contattare immediatamente il concessionario SUBARU per un'ispezione.

Spia di avvertimento e cicalino della cintura di sicurezza posteriore

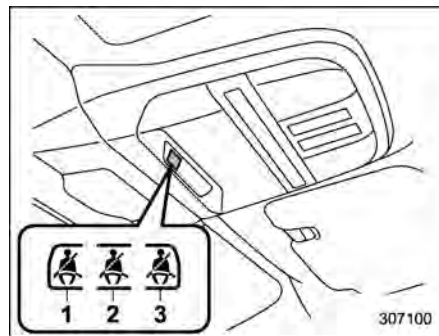

Spia di avvertimento cintura di sicurezza posteriore

- 1 Sedile posteriore (posizione a sinistra)
- 2 Sedile posteriore (posizione centrale)
- 3 Sedile posteriore (posizione a destra)

La spia di avvertimento si trova nel punto indicato nella figura. Si illumina per indicare solo i sedili posteriori per i quali la cintura di sicurezza non è stata allacciata.

AVVERTENZA

- Il conducente deve verificare che tutti i passeggeri abbiano le cinture di sicurezza correttamente allacciate poiché il sistema di avvertenza cintura di sicurezza potrebbe non rilevare la presenza di passeggeri nelle circostanze seguenti.
 - Quando si utilizzano cuscini o sistemi di ritenuta per bambini, ecc.
 - Quando sul sedile è seduto un bambino o un adulto di corporatura minuta
- Osservare le seguenti precauzioni.
 - Non far subire colpi forti al sedile posteriore.
 - Non piegare lo schienale in avanti quando sul sedile sono presenti oggetti.
 - Non versare liquidi sul sedile posteriore. In caso di rovesciamento accidentale, pulire

immediatamente.

- Non rimuovere o smontare il sedile posteriore.

NOTA

- Il sistema di avvertenza cintura di sicurezza del sedile posteriore rileva se il sedile è occupato da un passeggero. Se tuttavia sul sedile si trova un oggetto, il sistema di avvertimento cintura di sicurezza può attivarsi anche se il sedile non è occupato.
- Se la cintura di sicurezza non è allacciata mentre il veicolo è in movimento, può scattare un allarme durante un periodo di tempo.

Esempio:

Se si inserisce erroneamente la linguetta della cintura di sicurezza nella fibbia del sedile accanto e poi si estrae la linguetta della cintura di sicurezza mentre il veicolo è in movimento, suonerà l'allarme.

■ Spia di avvertimento sistema airbag SRS



AVVERTENZA

Se la spia di avvertimento si presenta in una delle seguenti condizioni, arrestare immediatamente il veicolo in un luogo sicuro e contattare un concessionario SUBARU. È indispensabile che un tecnico controlli e ripari il sistema, altrimenti i pretensionatori delle cinture di sicurezza e/o l'airbag SRS non funzioneranno correttamente in caso di impatto, con il rischio di lesioni.

- Lampeggio o tremolio della spia di avvertimento
- La spia di avvertimento non si accende quando l'interruttore di accensione viene girato su "ON"
- La spia di avvertimento resta accesa in permanenza
- La spia di avvertimento si accende durante la marcia

Per ulteriori dettagli sulla spia di avvertimento del sistema airbag SRS, fare riferimento a "Monitoraggio del sistema airbag SRS" ☞P117.

■ Spie di indicazione airbag frontale del passeggero anteriore ON e OFF (se in dotazione)

NOTA

Per ulteriori dettagli sulle condizioni di funzionamento dell'airbag SRS cuscino sedile, fare riferimento a "Airbag SRS" P101.



OFF Spia di indicazione airbag frontale del passeggero anteriore OFF

ON Spia di indicazione airbag frontale del passeggero anteriore ON

Le spie di indicazione airbag frontale del passeggero anteriore ON e OFF indicano lo stato dell'airbag SRS frontale del passeggero anteriore.

Gli indicatori sono posizionati come mostrato in figura.

Quando l'interruttore di accensione viene posizionato su "ON", sia spie di indicazione ON che quello OFF si illuminano per 6 secondi, durante i quali viene eseguito il controllo del sistema. Dopo il controllo del sistema, entrambi gli indicatori si spengono per due secondi. Quindi uno degli indicatori si accende, a seconda dello stato dell'airbag frontale SRS del passeggero anteriore, determinato dal monitoraggio del sistema airbag frontale.

Se l'airbag SRS frontale del passeggero anteriore è attivato, la spia di indicazione ON dell'airbag del passeggero anteriore si illumina e la spia di indicazione OFF rimane spenta.

Se l'airbag SRS frontale del passeggero anteriore è disattivato, la spia di indicazione ON dell'airbag del passeggero anteriore rimane spenta e la spia di indicazione OFF si illumina.

Con l'interruttore di accensione in posizione "ON", se entrambe le spie di indicazione ON e OFF restano illuminate o spente dopo il periodo del controllo del sistema, il sistema non funziona correttamente. Si consiglia di rivolgersi immediatamente a un Concessionario SUBARU per un controllo.

■ Spia di indicazione di anomalia (spia Check Engine)



I veicoli venduti in Europa sono dotati di un avanzato sistema di diagnosi di bordo denominato OBD che verifica continuamente le prestazioni del sistema di controllo delle emissioni. È possibile che anche veicoli venduti in alcuni paesi extra-europei siano dotati del sistema OBD. In caso di dubbio, si consiglia di domandare ad un concessionario SUBARU se il veicolo è dotato di sistema OBD.

Il sistema OBD contribuisce alla protezione dell'ambiente garantendo che le emissioni siano a livelli accettabili in relazione all'anzianità del veicolo.

Se con il motore in funzione la spia di indicazione anomalie si accende stabilmente o lampeggia, ciò può indicare la presenza di almeno un guasto o di un potenziale problema in qualche punto del sistema di controllo delle emissioni e che quindi è necessario ripararlo. Il sistema OBD inoltre aiuta il personale tecnico a diagnosticare correttamente ogni malfunzionamento.

 **ATTENZIONE**

Se la spia di indicazione di anomalia si accende durante la marcia, si consiglia di far controllare/riparare il veicolo al più presto da un concessionario SUBARU. Continuare ad utilizzare il veicolo senza far controllare o riparare il sistema delle emissioni può provocare gravi danni che non sono coperti dalla garanzia del veicolo.

▼ **Se la spia si accende stabilmente**

Se la spia resta sempre illuminata durante la marcia o non si spegne dopo l'avviamento del sistema e-BOXER, significa che è stata rilevata un'anomalia nel sistema di controllo delle emissioni.

Si consiglia di fare immediatamente controllare il veicolo da un concessionario SUBARU.

▼ **Se la spia lampeggia**

Se la spia lampeggia durante la marcia, significa che è stata rilevata una perdita di colpi del motore che può danneggiare il sistema di controllo delle emissioni.

Per prevenire danni gravi al sistema di controllo delle emissioni, agire come segue.

- Ridurre la velocità.
- Evitare brusche accelerazioni.
- Evitare salite molto ripide.
- Ridurre, se possibile, il peso del carico.

Può accadere che la spia di indicazione di anomalia smetta di lampeggiare e si accenda stabilmente dopo aver eseguito diversi percorsi. Si consiglia di fare immediatamente controllare il veicolo da un concessionario SUBARU.

■ **Spia di avvertimento sistema di ricarica**



Se questa spia si illumina mentre il sistema e-BOXER è in funzione, potrebbe indicare un malfunzionamento del sistema di ricarica della batteria ausiliaria da 12 V o della batteria di riavvio del motore da 12 V.

Se la spia si illumina durante la marcia o non si spegne dopo l'avviamento del sistema e-BOXER, spegnere il sistema e-BOXER in una zona sicura e controllate lo stato della cinghia di trasmissione. Se la cinghia di trasmissione risulta allentata, rotta oppure la spia non si spegne e la cinghia è in buone condizioni, si consiglia di rivolgersi immediatamente al concessionario SUBARU.

■ **Spia di avvertimento pressione olio motore**



Se la spia si illumina mentre il sistema e-BOXER è in funzione, può indicare che la pressione dell'olio motore è bassa e l'impianto di lubrificazione non funziona correttamente.

Se la spia si illumina durante la marcia oppure non si spegne dopo l'avviamento del sistema e-BOXER, spegnere il sistema e-BOXER in una zona sicura e si consiglia di contattare immediatamente il concessionario SUBARU più vicino.

 **ATTENZIONE**

Non azionare il sistema e-BOXER se la spia di avvertimento pressione olio motore è illuminata. Ciò può causare gravi danni al motore.

■ **Spia di avvertimento livello olio motore basso**



Questa spia si accende quando il livello dell'olio motore scende fino al minimo.

Se la spia di avvertimento si illumina, controllare il livello dell'olio motore su una superficie in piano. Se il livello dell'olio

motore non è compreso nei limiti normali, procedere al rabbocco. Fare riferimento a "Olio motore" P447.

Se dopo il rabbocco dell'olio motore la spia di avvertimento non si spegne o se si illumina anche se il livello dell'olio motore rientra nei limiti normali, si consiglia di far controllare il veicolo da un concessionario SUBARU.

NOTA

- **Il livello dell'olio viene rilevato dal sistema immediatamente dopo che l'interruttore di accensione è stato portato in posizione "ON"; la spia di avvertimento olio motore basso si illumina se il livello è inferiore al limite minimo. La spia di avvertimento si spegne quando l'interruttore di accensione viene portato su "OFF".**
- **Nei seguenti casi, la spia di avvertimento olio motore basso potrebbe non illuminarsi anche se il livello è inferiore al limite minimo per evitare una segnalazione errata.**
 - **Automobile parcheggiata su una forte pendenza.**
 - **Accelerazione rapida, frenata brusca o sterzata improvvisa durante la guida con trazione elettrica.**

- **Riavvio del motore a poche ore di distanza.**

■ Spia di avvertimento AT OIL TEMP

AT OIL
TEMP

Se questa spia si illumina con il sistema e-BOXER in funzione, potrebbe indicare che la temperatura del liquido del cambio è troppo elevata.

Se la spia si illumina durante la guida, arrestare immediatamente il veicolo in un luogo sicuro e far funzionare il sistema e-BOXER al minimo finché la spia di avvertimento non si spegne.

▼ Avvertimento sistema di controllo trasmissione

Se la spia di avvertimento AT OIL TEMP lampeggia dopo l'avviamento del sistema e-BOXER, potrebbe indicare che il sistema di gestione elettronica del cambio non sta funzionando correttamente. Si consiglia di contattare immediatamente il più vicino concessionario SUBARU per gli interventi relativi.

■ Spia di avvertimento bassa pressione dei pneumatici



Quando l'interruttore di accensione viene portato in posizione "ON", la spia di avvertimento bassa pressione dei pneumatici si illumina per circa 2 secondi per controllare che il sistema di monitoraggio pressione dei pneumatici (TPMS) funzioni correttamente. Se il sistema funziona correttamente e la pressione dei pneumatici di tutte e quattro le ruote è appropriata per la modalità TPMS, la spia di avvertimento si spegne automaticamente. La modalità TPMS deve essere cambiata in base alla pressione specificata riportata sull'etichetta della pressione di gonfiaggio dei pneumatici. Per informazioni su come modificare la modalità e sulla modalità da selezionare, fare riferimento a "Sistema di monitoraggio pressione dei pneumatici (TPMS)" P326.

Ciascuno pneumatico deve essere controllato mensilmente a freddo e gonfiato alla pressione indicata dal produttore del veicolo sulla targhetta del veicolo o sull'apposita etichetta. (Se la vettura è dotata di pneumatici di dimensioni diverse rispetto alla dimensione indicata sulla targhetta del veicolo o sull'apposita etichetta, è necessario conoscere la pressione di

gonfiaggio corretta).

Come caratteristica di sicurezza aggiuntiva, il veicolo è stato dotato di un sistema di monitoraggio pressione dei pneumatici (TPMS) che fa illuminare una spia di bassa pressione dei pneumatici nel caso in cui uno o più pneumatici non dispongano di una pressione sufficiente. Di conseguenza, quando la spia di bassa pressione dei pneumatici si accende, è necessario fermarsi e controllare i pneumatici non appena possibile, quindi gonfiarli fino alla pressione corretta. Guidare con una pressione insufficiente del pneumatico provoca il surriscaldamento del pneumatico e può dare luogo a rotture dello stesso. Una pressione insufficiente riduce anche l'efficienza dei consumi di carburante e la durata del battistrada, e può condizionare le capacità di guida e arresto della vettura. Il TPMS non sostituisce gli opportuni interventi di manutenzione dei pneumatici, e che è responsabilità del conducente mantenere la corretta pressione dei pneumatici, anche nel caso in cui la mancanza di pressione non abbia ancora raggiunto il livello utile a fare scattare l'accensione della spia TPMS che indica un'insufficiente pressione dei pneumatici.

La vettura è anche dotata di una spia di indicazione di anomalia TPMS per indicare se il sistema non funziona corre-

tamente. La spia di anomalia TPMS è collegata con la spia della bassa pressione dei pneumatici. Quando il sistema rileva un'anomalia, la spia lampeggia per circa un minuto e quindi rimane costantemente accesa. Questa sequenza continua nei successivi avviamenti della vettura, fintanto che sussiste il malfunzionamento. Quando la spia di indicazione di anomalia è accesa, il sistema potrebbe non essere in grado di rilevare o segnalare la pressione insufficiente dei pneumatici come previsto. Le avarie del sistema TPMS si potrebbero verificare per diversi motivi, compreso il montaggio di pneumatici di ricambio che interferiscono con il corretto funzionamento del TPMS. Controllare sempre la spia di anomalia TPMS dopo la sostituzione di uno o più pneumatici per verificare che i pneumatici di ricambio consentano il corretto funzionamento del TPMS.

Se la spia di avvertimento di anomalia si accende stabilmente dopo avere lampeggiato per circa un minuto, si consiglia di far controllare il sistema al più presto dal più vicino concessionario SUBARU.



AVVERTENZA

Se questa spia non si illumina brevemente quando si porta l'interruttore di accensione in posizione ON o se rimane accesa dopo aver lampeggiato per circa un minuto, si consiglia di far controllare il sistema di monitoraggio pressione dei pneumatici da un concessionario SUBARU appena possibile.

Se questa spia si accende durante la guida, non frenare mai improvvisamente, bensì proseguire diritto riducendo gradualmente la velocità. Quindi arrestare la vettura in uno spazio sicuro. In caso contrario potrebbero verificarsi incidenti che possono causare seri danni al veicolo e ferite gravi alle persone.

Se questa spia si accende ancora durante la guida dopo aver regolato la pressione dei pneumatici, un pneumatico potrebbe essere seriamente danneggiato ed essere soggetto a una repentina perdita d'aria. In caso di pneumatico sgonfio, fare riferimento a "Foratura di pneumatici" P396.

Quando si monta la ruota di scorta o si sostituisce un cerchio senza trasferire il sensore di pressione/

trasmettitore originale, la spia di avvertimento di bassa pressione dei pneumatici rimane illuminata dopo aver lampeggiato per circa un minuto. Ciò indica che il TPMS non è in grado di controllare tutte le quattro ruote. Si consiglia di rivolgersi al proprio concessionario SUBARU al più presto possibile per la sostituzione dei pneumatici e dei sensori e/ o per il ripristino del sistema. Se la spia si illumina fissa dopo aver lampeggiato per circa un minuto, si consiglia di contattare immediatamente un concessionario SUBARU per far controllare il sistema.

Quando si ripara un pneumatico con liquido sigillante, la valvola e il trasmettitore di avvertenza della pressione dei pneumatici potrebbero non funzionare correttamente. Se si usa un sigillante liquido, si consiglia di contattare il concessionario SUBARU più vicino o un'altra officina qualificata il più presto possibile. Assicurarsi di sostituire la valvola e il trasmettitore di avvertenza della bassa pressione dei pneumatici quando si sostituisce il pneumatico. È possibile riutilizzare la ruota se non è danneggiata e se il sigillante residuo viene pulito adeguatamente.

te. Se la spia si illumina fissa dopo aver lampeggiato per circa un minuto, si consiglia di contattare immediatamente un concessionario SUBARU per far controllare il sistema.



ATTENZIONE

Il sistema di monitoraggio pressione dei pneumatici NON sostituisce il controllo manuale della pressione dei pneumatici. La pressione dei pneumatici deve essere controllata periodicamente (almeno una volta al mese) utilizzando un manometro per pneumatici. Cambiare la modalità TPMS in base alla pressione specificata riportata sull'etichetta della pressione di gonfiaggio dei pneumatici. Dopo ogni variazione di pressione di uno o più pneumatici, il sistema di monitoraggio pressione dei pneumatici non controllerà nuovamente le pressioni di gonfiaggio dei pneumatici fino a quando il veicolo viene guidato per la prima volta a più di 40 km/h. Dopo avere regolato le pressioni dei pneumatici, aumentare la velocità del veicolo ad almeno 40 km/h per permettere al sistema TPMS di avviare un nuovo

controllo delle pressioni di gonfiaggio dei pneumatici. Se le pressioni dei pneumatici sono ora al di sopra della soglia di pressione insufficiente, la spia di avvertimento della bassa pressione dei pneumatici si dovrebbe spegnere entro pochi minuti. Pertanto, assicurarsi di installare la dimensione specificata per i pneumatici anteriori e posteriori.

■ Spia di avvertimento ABS



ATTENZIONE

- Se si verifica una delle seguenti condizioni, si consiglia di far riparare l'ABS da un concessionario SUBARU alla prima occasione.
 - La spia di avvertimento non si accende con l'interruttore di accensione su "ON".
 - La spia di avvertimento si illumina quando l'interruttore di accensione viene portato in posizione "ON", ma non si spegne dopo l'avviamento del veicolo.

- La spia di avvertimento si accende durante la marcia.
- Quando la spia di avvertimento è illuminata (e la spia di avvertimento del sistema frenante (rossa) è spenta), la funzione ABS è disattivata; tuttavia il sistema frenante convenzionale continua a funzionare regolarmente.

La spia di avvertimento ABS si illumina insieme alla spia di avvertimento del sistema frenante (rossa) in caso di guasto al sistema EBD. Per ulteriori dettagli sull'avvertimento di anomalie del sistema EBD, fare riferimento a "Spia di avvertimento del sistema frenante (rossa)" ☞P177.

NOTA

Se la spia di avvertimento si comporta come descritto nelle seguenti condizioni, il funzionamento dell'ABS può essere considerato normale.

- La spia di avvertimento si illumina subito dopo l'avviamento del sistema e-BOXER ma si spegne immediatamente e rimane spenta.
- La spia di avvertimento rimane illuminata dopo l'avviamento del sistema e-BOXER ma si spegne durante

la guida.

- La spia di avvertimento si accende durante la marcia ma si spegne immediatamente e rimane spenta.

Durante la guida con la batteria non sufficientemente carica, come in caso di avviamento del sistema e-BOXER con l'aiuto di una batteria ausiliaria, la spia di avvertimento ABS potrebbe illuminarsi. Ciò è dovuto alla bassa tensione della batteria e non segnala un'anomalia nel sistema ABS. Una volta che la batteria è completamente carica la spia si spegne automaticamente.

■ Spia di avvertimento del sistema frenante (rossa)

AVVERTENZA

- Guidare con la spia di avvertimento del sistema frenante illuminata (rossa) è pericoloso. Essa indica che il sistema frenante potrebbe non funzionare correttamente. Se la spia resta accesa, si consiglia di far controllare immediatamente l'impianto frenante da un concessionario SUBARU.

- Se si hanno dei dubbi sull'efficienza dei freni, non utilizzare il veicolo. Si consiglia di far trainare il veicolo sino al più vicino concessionario SUBARU per la riparazione.

La spia di avvertimento del sistema frenante (rossa) ha le seguenti funzioni.

▼ Spia di avvertimento livello liquido freni

Con l'interruttore di accensione su "ON" e il freno di stazionamento completamente rilasciato, questa spia si accende quando il livello del liquido freni scende quasi al livello "MIN" nel serbatoio liquido freni.

Se la spia si accende durante la marcia (con il freno di stazionamento completamente rilasciato e l'interruttore di accensione su "ON") ciò può segnalare la presenza di una perdita di liquido freni oppure l'eccessiva usura delle pastiglie dei freni. In tal caso, fermare immediatamente il veicolo nel luogo sicuro più vicino e controllare il livello del liquido freni. Per i dettagli, fare riferimento a "Liquido freni" ☞P456. Se il livello è al di sotto del segno "MIN" nel serbatoio, non utilizzare il veicolo. Si consiglia di far trainare il veicolo sino al più vicino concessionario SUBARU per la riparazione. Per i dettagli, fare

riferimento a “Traino del veicolo” .

▼ **Spia di avvertimento del sistema EBD (Electronic Brake Force Distribution)**

Se la spia di avvertimento del sistema frenante (rossa) si illumina insieme alla spia di avvertimento ABS durante la guida, il sistema EBD potrebbe non funzionare correttamente.

Anche in caso di guasto al sistema EBD, il sistema frenante tradizionale continua a funzionare. Tuttavia le ruote posteriori hanno una maggiore tendenza a bloccare azionando i freni con più forza del consueto e può essere più difficile mantenere la direzionalità del veicolo.

Se la spia di avvertimento del sistema frenante (rossa), la spia di avvertimento Controllo Dinamiche del Veicolo e la spia di avvertimento ABS si illuminano contemporaneamente, agire come segue.

1. Fermare immediatamente il veicolo in un luogo sicuro e in piano.
2. Spegnerne il sistema e-BOXER, inserire il freno di stazionamento e quindi riavviarlo.
3. Rilasciare completamente il freno di stazionamento.
4. Anche se tutte le spie di avvertimento non si illuminano nuovamente, il siste-

ma EBD potrebbe presentare un mal-funzionamento. Guidare con prudenza fino al concessionario SUBARU più vicino e far controllare il sistema.

5. Se tutte le spie di avvertimento rimangono illuminate o si illuminano di nuovo dopo circa 2 secondi, spegnere il sistema e-BOXER, inserire il freno di stazionamento e controllare il livello del liquido freni. Per i dettagli, fare riferimento a “Liquido freni” .

- Se il livello del liquido freni non è inferiore del segno “MIN”, il sistema EBD può essere difettoso. Si consiglia di procedere con cautela fino al concessionario SUBARU più vicino e far controllare il sistema.
- Se il livello del liquido freni è al di sotto del segno “MIN” nel serbatoio, NON utilizzare il veicolo. In questo caso si consiglia di far trainare il veicolo sino al più vicino concessionario SUBARU per la riparazione. Per i dettagli, fare riferimento a “Traino del veicolo” .

▼ **Avvertenza servofreno elettronico**

La spia di avvertimento del sistema frenante (rossa) si illumina se il servofreno elettronico non funziona correttamente. Inoltre, i messaggi di avvertimento “Brake System (Impianto frenante)” e “Check

Owner’s Manual (Consultare il libretto d’uso e manutenzione)”, saranno visualizzati alternativamente sul display dello strumento combinato (LCD a colori). Se la spia di avvertimento lampeggia, parcheggiare immediatamente in un luogo sicuro e contattare il concessionario SUBARU.

■ **Spia di avvertimento freno di stazionamento elettronico/spia di avvertimento del sistema frenante (gialla)** 

Questa spia si illumina quando il sistema del freno di stazionamento elettronico o il sistema frenante non funzionano correttamente.

 **AVVERTENZA**

Quando si accende la spia di avvertimento freno di stazionamento elettronico, arrestare immediatamente il veicolo in un luogo sicuro e rivolgersi ad un concessionario SUBARU.

NOTA

- Se la spia di avvertimento si comporta come descritto di seguito, il

sistema del freno di stazionamento elettronico funziona correttamente.

- Dopo aver avviato il motore, la spia di avvertimento rimane illuminata, ma si spegne dopo il rilascio del freno di stazionamento elettronico e la spia di avvertimento rimane spenta.
- La spia di avvertimento si illumina durante la marcia ma si spegne e resta spenta.
- Se si avvia il sistema e-BOXER azionando nel contempo l'interruttore del freno di stazionamento elettronico, la spia di avvertimento freno di stazionamento elettronico può illuminarsi. In tal caso, riavviare il sistema e-BOXER e quindi azionare l'interruttore del freno di stazionamento elettronico. Se la spia di avvertimento si spegne, il sistema può essere considerato normale.

■ Spia di indicazione freno di stazionamento elettronico

▼ Indicatore del freno di stazionamento

La spia si illumina quando il freno di stazionamento viene inserito con l'interruttore di accensione in posizione "ACC" o

"ON". Si spegne quando il freno di stazionamento viene rilasciato completamente.

▼ Avvertimento del sistema del freno di stazionamento elettronico

AVVERTENZA

- Se si rilascia il freno di stazionamento elettronico mentre il sistema e-BOXER è in funzione, la spia di indicazione freno di stazionamento elettronico si spegne. Tuttavia, se la spia continua ad illuminarsi, fermare immediatamente il veicolo in un luogo sicuro e fare ispezionare il sistema da un concessionario SUBARU.
- Se si hanno dei dubbi sull'efficienza dei freni, non utilizzare il veicolo. Si consiglia di far trainare il veicolo sino al più vicino concessionario SUBARU per la riparazione.
- Se la spia di indicazione del freno di stazionamento elettronico lampeggia, è possibile che il sistema del freno di stazionamento elettronico sia difettoso. Arrestare immediatamente il veicolo in un luogo sicuro, sistemare dei ceppi

bloccaruote per prevenire movimenti del veicolo e rivolgersi ad un concessionario SUBARU. Per i dettagli, fare riferimento a "Freno di stazionamento elettronico"  P329.

NOTA

- Quando l'interruttore di accensione viene portato in posizione "OFF" con il freno di stazionamento elettronico inserito, la spia di indicazione freno di stazionamento elettronico resterà illuminata per circa 30 secondi e quindi si spegne.
- Quando l'interruttore del freno di stazionamento elettronico viene tirato per inserire il freno con l'interruttore di accensione in posizione "OFF", la spia di indicazione freno di stazionamento elettronico si illumina per circa 30 secondi e quindi si spegne.
- Se la spia di indicazione freno di stazionamento elettronico lampeggia ma il comportamento della spia di avvertimento corrisponde a quanto descritto nei seguenti esempi, il sistema freno di stazionamento elettronico non presenta anomalie.

- La spia di indicazione si spegne quando il freno di stazionamento elettronico viene rilasciato.
- La spia di indicazione freno di stazionamento elettronico può lampeggiare subito dopo l'avviamento del motore. Tuttavia non si tratta di un malfunzionamento se la spia di indicazione si spegne quando il freno di stazionamento elettronico viene rilasciato.
- La spia di indicazione freno di stazionamento elettronico può lampeggiare dopo che il freno di stazionamento elettronico viene inserito e rilasciato ripetutamente. Tuttavia non si tratta di un malfunzionamento del freno di stazionamento elettronico se la spia si spegne dopo un breve periodo di tempo.

La spia di indicazione freno di stazionamento elettronico lampeggia quando il sistema freno di stazionamento elettronico presenta un'anomalia. Se la spia di indicazione lampeggia, parcheggiare immediatamente in un luogo sicuro e contattare il concessionario SUBARU.

La spia di indicazione freno di stazionamento elettronico rimane illuminata quando il freno di stazionamento elettronico non viene rilasciato anche se è stato premuto l'interruttore. Per i dettagli, fare

riferimento a "Freno di stazionamento elettronico" P329.

▽ **Avvertimento impossibile inserire freno di stazionamento**

La spia di indicazione freno di stazionamento elettronico lampeggia per 10 secondi e viene emesso un segnale acustico se l'interruttore freno di stazionamento elettronico viene azionato quando il freno di stazionamento non può essere inserito.

▽ **Avvertimento azionamento frequente**

La spia di indicazione freno di stazionamento elettronico lampeggia per 10 secondi e viene emesso un segnale acustico se l'interruttore freno di stazionamento elettronico viene azionato con frequenza eccessiva. In tal caso, il funzionamento dell'interruttore freno di stazionamento elettronico viene limitato per proteggere il sistema freno di stazionamento elettronico.

NOTA

Attendere che la spia di indicazione si spenga.

■ **Spia di indicazione Auto Vehicle Hold**



ATTENZIONE

Se la spia di indicazione Auto Vehicle Hold non si illumina anche se "Auto Vehicle Hold (AVH)" è stato toccato per attivare la funzione Auto Vehicle Hold, il sistema freno di stazionamento elettronico potrebbe presentare un'anomalia.

L'indicatore si illumina quando la funzione Auto Vehicle Hold è attiva. L'indicatore lampeggia mentre il veicolo è fermo per intervento della funzione Auto Vehicle Hold. Per i dettagli, fare riferimento a "Funzione Auto Vehicle Hold" P332.

■ **Spia di avvertimento riserva carburante**



La spia di avvertimento riserva carburante si illumina quando il serbatoio è quasi vuoto e rimangono circa 7,2 litri di carburante. La spia funziona solo con l'interruttore di accensione in posizione "ON". All'accensione della spia, rifornire immediatamente il serbatoio carburante.

ATTENZIONE

Quando si accende la spia di avvertimento riserva carburante, provvedere immediatamente al rifornimento di carburante. Se il serbatoio rimane vuoto, il motore non si può accendere e di conseguenza, si può danneggiare.

Spia di indicazione porta aperta

Se una delle porte o il portellone posteriore non sono completamente chiusi, viene visualizzato la spia di indicazione porta aperta. Questa funzione è operativa solo con l'interruttore di accensione nelle posizioni "OFF" o "ACC".

La porta effettivamente aperta è indicata dalla corrispondente parte della spia di indicazione porta aperta.

Verificare sempre che questo indicatore non sia visualizzato prima di iniziare la marcia.

Spia di avvertimento cofano motore aperto

La spia di avvertimento si illumina se il cofano motore non è completamente chiuso. Questa funzione è operativa solo con l'interruttore di accensione nelle posizioni "OFF" o "ACC".

Assicurarsi sempre che questa spia sia spenta prima di iniziare la marcia.

Spia di avvertimento liquido lavacrystalli

Questa spia si illumina quando il livello di liquido nel serbatoio del liquido lavacrystalli raggiunge il limite inferiore (circa 0,6 litri).

Spia di avvertimento trazione integrale AWD**AVVERTENZA**

Continuare a guidare con la spia di avvertimento trazione integrale lampeggiante può causare danni al sistema di trazione. Se la spia di avvertimento trazione integrale lampeggia, parcheggiare immediatamente il veicolo in un luogo sicuro e quindi controllare se tutti e quattro i pneumatici hanno lo stesso diametro e se uno dei pneumatici è stato

forato o ha perso pressione dell'aria per altri motivi.

Questa spia lampeggia quando sul veicolo sono montati pneumatici di diametri differenti o con la pressione dell'aria eccessivamente bassa in uno dei pneumatici.

Spia di avvertimento servosterzo

Mentre il sistema e-BOXER è in funzione, questa spia di avvertimento si illumina quando viene rilevata un'anomalia nel servosterzo elettrico.

ATTENZIONE

Quando la spia di avvertimento servosterzo si accende, è possibile si avverta una maggiore resistenza durante l'azionamento del volante. Si consiglia di procedere con cautela fino al Concessionario SUBARU più vicino e far controllare il veicolo.

NOTA

Se il volante viene azionato nei modi descritti di seguito, il sistema di controllo servosterzo può temporaneamente limitare l'azionamento del servosterzo per evitare il surriscaldamento.

to di componenti del sistema quali il computer di controllo e il motorino.

- Il volante viene azionato frequentemente e ruotato completamente durante le manovre a velocità estremamente basse, come ad esempio durante l'uso frequente del volante nel parcheggio parallelo al bordo della strada.
- Il volante viene lasciato completamente ruotato per un lungo periodo di tempo.

Di conseguenza si potrebbe registrare una maggiore resistenza in fase di sterzata. Non si tratta tuttavia di un difetto. La normale forza sterzante viene ripristinata se il volante non viene azionato per il periodo necessario al sistema di controllo servosterzo di raffreddarsi. Se tuttavia il servosterzo viene azionato in modo non standard tanto da causare limitazioni di azionamento con eccessiva frequenza, potrebbe verificarsi un malfunzionamento del sistema di controllo servosterzo.

■ Spia di avvertimento Controllo Dinamiche del Veicolo/Spia di indicazione funzionamento Controllo Dinamiche del Veicolo



- ▼ Spia di avvertimento Controllo Dinamiche del Veicolo



ATTENZIONE

Il sistema Controllo Dinamiche del Veicolo controlla l'ABS tramite il circuito elettrico dell'ABS. Di conseguenza, se l'ABS è inattivo, anche il sistema Controllo Dinamiche del Veicolo non è più in grado di comandare l'ABS. Pertanto il sistema Controllo Dinamiche del Veicolo smette di funzionare e si accende la spia di avvertimento. Sebbene in questo caso non siano operativi né il Controllo Dinamiche del Veicolo né l'ABS, le normali funzioni dell'impianto frenante restano disponibili. Si potrà quindi proseguire la marcia in sicurezza ma guidando con attenzione; si consiglia di far controllare il veicolo da un Concessionario SUBARU prima possibile.

NOTA

- Se il circuito elettrico del sistema Controllo Dinamiche del Veicolo stesso si guasta, si accende solo la spia di avvertimento. In tal caso il sistema ABS (sistema antibloccaggio freni) rimane pienamente efficiente.
- La spia di avvertimento si accende quando vi è un'avaria della centralina elettronica del sistema ABS/Controllo Dinamiche del Veicolo.
- La spia di avvertimento Controllo Dinamiche del Veicolo, la spia di avvertimento ABS e la spia di avvertimento del sistema frenante (rossa) si illuminano contemporaneamente in caso di guasto al sistema EBD. Per ulteriori dettagli sull'avvertimento di anomalie del sistema EBD, fare riferimento a "Spia di avvertimento del sistema EBD (Electronic Brake Force Distribution)" ☞ P178.

Il sistema Controllo Dinamiche del Veicolo probabilmente non è operativo in una delle seguenti condizioni. Si consiglia di fare immediatamente controllare il veicolo da un concessionario SUBARU.

- La spia di avvertimento non si accende con l'interruttore di accensione su "ON".

- La spia di avvertimento si accende a veicolo in marcia.

NOTA

Se la spia di avvertimento si comporta come descritto negli esempi che seguono, il funzionamento del sistema Controllo Dinamiche del Veicolo è da considerarsi normale.

- La spia di avvertimento si illumina quando l'interruttore di accensione viene portato in posizione "ON" e si spegne circa 2 secondi dopo l'avviamento del sistema e-BOXER.
- La spia di avvertimento si illumina subito dopo l'avviamento del sistema e-BOXER ma si spegne immediatamente e rimane spenta.
- La spia di avvertimento si illumina dopo che il sistema e-BOXER è stato avviato e si spegne durante la marcia.
- La spia di avvertimento si accende durante la marcia ma si spegne immediatamente e rimane spenta.
- La spia di avvertimento si illumina quando il sistema e-BOXER si spegne e rimane illuminata dopo che il sistema e-BOXER è stato riavviato. Tuttavia, si spegne quando il veicolo riprende la marcia.

▼ Spia di indicazione funzionamento Controllo Dinamiche del Veicolo

La spia di indicazione lampeggia durante l'attivazione delle funzioni anti-spin e controllo trazione.

NOTA

- La spia può restare illuminata per un breve periodo dopo l'avviamento del sistema e-BOXER, in particolare in climi freddi. Ciò non indica la presenza di un problema. La spia dovrebbe spegnersi non appena il sistema e-BOXER è caldo.
- La spia di indicazione si illumina quando si verifica un problema nel motore e la spia di indicazione di anomalia (spia Check Engine) si illumina.

Il sistema Controllo Dinamiche del Veicolo è probabilmente difettoso nelle seguenti condizioni. Si consiglia di fare controllare il veicolo da un concessionario SUBARU il prima possibile.

- La spia non si spegne anche dopo parecchi minuti (a sistema e-BOXER caldo) dopo l'avviamento del sistema e-BOXER.

■ Spia di indicazione Controllo Dinamiche del Veicolo OFF



La spia si illumina quando viene selezionato "Vehicle Dynamics Control (Contr. dinamica veicolo)" per disattivare il sistema Controllo Dinamiche del Veicolo.

Il sistema Controllo Dinamiche del Veicolo probabilmente non è operativo in una delle seguenti condizioni. Si consiglia di fare immediatamente controllare il veicolo da un concessionario SUBARU.

- La spia non si illumina durante il controllo del sistema.
- La spia non si spegne dopo circa 2 secondi da quando l'interruttore di accensione è stato ruotato su "ON".

■ Segnali acustici e indicatore di avvertimento del sistema di accesso senza chiave con avviamento a pulsante

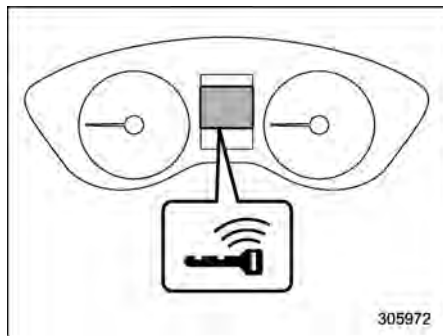

Indicatore di avvertimento chiave di accesso

Il sistema di accesso senza chiave con avviamento a pulsante è dotato di un cicalino di avvertimento e di un indicatore di avvertimento chiave di accesso per limitare al minimo le operazioni errate e contribuire a proteggere il veicolo dai furti.

In caso di attivazione del cicalino di avvertimento e/o dell'indicatore di avvertimento, adottare le misure necessarie.

Non è possibile disattivare i cicalini di avvertimento. Tuttavia l'impostazione del volume del cicalino di avvertimento ester-

no può essere modificata da un concessionario SUBARU. Si consiglia di consultare il concessionario SUBARU per i dettagli.

▲ AVVERTENZA

Se la spia dell'interruttore di accensione a pulsante lampeggia in verde durante l'avviamento del sistema e-BOXER, non usare il veicolo. Ciò indica che il volante è ancora bloccato e quindi potrebbero verificarsi incidenti con lesioni gravi, anche mortali.

▲ ATTENZIONE

- Se l'indicatore di funzionamento sull'interruttore di accensione a pulsante continua a lampeggiare in verde anche all'avviamento successivo del sistema e-BOXER, potrebbe indicare un'anomalia del bloccasterzo. Si consiglia di contattare immediatamente un concessionario SUBARU.
- Se la spia di funzionamento dell'interruttore di accensione a pulsante lampeggia in arancione, consigliamo di contattare imme-

diatamente un concessionario SUBARU.

NOTA

- Anche se la chiave di accesso elettronica si trova nel raggio d'azione all'interno del veicolo, l'avvertimento chiave di accesso per avviamento per il sistema e-BOXER potrebbe attivarsi in base allo stato della chiave e delle condizioni ambientali.
- Se la chiave di accesso elettronica viene prelevata dal veicolo attraverso un finestrino aperto, non viene fornita l'avvertimento estrazione chiave di accesso né l'avvertimento estrazione chiave di accesso lato passeggero.

▼ Elenco delle avvertenze

▲ ATTENZIONE

Quando uno dei seguenti avvertimenti si attiva anche se l'indicatore di avvertimento chiave di accesso non viene visualizzato, adottare le misure necessarie.

Cicalino di avvertimento interno	Cicalino di avvertimento esterno	Interruttore di azionamento su interruttore di accensione a pulsante	Stato	Intervento
Din, din ... (intermittente)	—	—	La porta del conducente è stata aperta con l'interruttore di accensione a pulsante in posizione "ACC" e la leva del selettore in posizione "P".	Impostare l'interruttore di accensione a pulsante su "OFF", oppure chiudere la porta lato guida. Uscendo dal veicolo, assicurarsi di portare l'interruttore di accensione a pulsante su "OFF".
			L'interruttore di accensione a pulsante è stato posto su "OFF" con la porta lato guida aperta.	Chiudere la porta lato conducente.
Ding	Breve bip (2 secondi)	—	Segnalazione di prevenzione blocco: Le porte sono state bloccate con i seguenti metodi con una chiave di accesso elettronica lasciata all'interno del veicolo. <ul style="list-style-type: none"> • La porta viene chiusa con la levetta di bloccaggio in posizione di blocco. • La porta viene chiusa con l'interruttore della chiusura centralizzata in posizione di blocco. 	Prelevare la chiave di accesso elettronica dal veicolo e bloccare le porte. Le porte non possono essere bloccate mentre la chiave di accesso elettronica è all'interno del veicolo. Viene emesso un segnale acustico e tutte le porte vengono sbloccate.
—	Breve bip (2 secondi)	—	Segnalazione di chiave di accesso bloccata all'interno del veicolo: Il sensore di bloccaggio porte è stato toccato con l'interruttore di accensione a pulsante su "OFF" e la chiave di accesso elettronica all'interno del veicolo.	Prelevare la chiave di accesso elettronica dal veicolo e bloccare le porte. Se la chiave di accesso elettronica è all'interno del veicolo, le porte non possono essere bloccate.
—	Bip, bip, bip, bip, bip (5 volte)	—	Segnalazione di porta non chiusa: Il sensore di blocco porte viene toccato con l'interruttore di accensione in posizione "OFF" e una delle porte o il portellone posteriore sono aperti.	Chiudere correttamente le porte e quindi bloccarle. Se una delle porte o il portellone posteriore sono aperti, non è possibile bloccare le porte.

Cicalino di avvertimento interno	Cicalino di avvertimento esterno	Interruttore di azionamento su interruttore di accensione a pulsante	Stato	Intervento
Ding	Bip lungo (max 60 secondi)	—	Segnalazione alimentazione: Il sensore di blocco porte viene toccato mentre si ha con sé la chiave di accesso elettronica, l'interruttore di accensione a pulsante è in una posizione diversa da "OFF" e la leva del selettore è in posizione "P".	Riportare la chiave di accesso elettronica all'interno del veicolo o impostare l'interruttore di accensione a pulsante su "OFF". Se l'interruttore di accensione a pulsante non viene portato su "OFF", le porte non possono essere bloccate.
Ding, ding ... (7 secondi)	—	—	Avvertenza chiave di accesso: Il veicolo è stato guidato con la chiave di accesso elettronica non all'interno dello stesso.	Portare con sé la chiave di accesso elettronica e guidare il veicolo.
Ding	—	—	Avvertimento chiave di accesso per avviamento sistema e-BOXER: L'interruttore di accensione a pulsante è stato premuto mentre la chiave di accesso elettronica non si trovava all'interno del veicolo.	Portare con sé la chiave di accesso elettronica e premere l'interruttore di accensione a pulsante.
Ding	Bip, bip, bip (3 volte)	—	Avvertenza estrazione chiave di accesso: Il conducente esce dal veicolo portando con sé la chiave di accesso elettronica e chiude la propria porta mentre l'interruttore di accensione a pulsante è in una posizione diversa da "OFF" e la leva del selettore è in posizione "P".	Portare l'interruttore di accensione a pulsante su "OFF", quindi uscire dal veicolo.
Ding	Bip, bip, bip (3 volte)	—	Avvertenza estrazione chiave di accesso lato passeggero: Un passeggero è uscito dal veicolo portando con sé la chiave di accesso elettronica e chiudendo una porta diversa da quella del conducente, con l'interruttore di accensione a pulsante in una posizione diversa da "OFF".	Riportare la chiave di accesso elettronica all'interno del veicolo o impostare l'interruttore di accensione a pulsante su "OFF".

Cicalino di avvertimento interno	Cicalino di avvertimento esterno	Interruttore di azionamento su interruttore di accensione a pulsante	Stato	Intervento
Bip lungo (continuo)	Bip lungo (continuo)	—	Avvertimento estrazione chiave di accesso non in posizione "P": Il conducente esce dal veicolo portando con sé la chiave di accesso elettronica e chiude la propria porta con l'interruttore di accensione a pulsante in una posizione diversa da "OFF" e la leva del selettore in una posizione diversa da "P".	Portare la leva del selettore in posizione "P", portare l'interruttore di accensione a pulsante su "OFF" e uscire dal veicolo.
Bip lungo (continuo)	—	—	Avvertenza posizione leva del selettore marce: <ul style="list-style-type: none"> • Caso 1: Il sistema e-BOXER viene spento premendo l'interruttore di accensione a pulsante mentre la leva del selettore è in una posizione diversa da "P". • Caso 2: La porta lato guida è stata aperta con l'interruttore di accensione a pulsante in una posizione diversa da "OFF" e la leva del selettore in una posizione diversa da "P". 	<ul style="list-style-type: none"> • Caso 1: Avviare il sistema e-BOXER, portare la leva del selettore in posizione "P", portare l'interruttore di accensione a pulsante in posizione "OFF" e scendere dal veicolo. • Caso 2: Portare la leva del selettore in posizione "P", portare l'interruttore di accensione a pulsante su "OFF" e uscire dal veicolo.
Ding	—	—	La batteria della chiave di accesso elettronica è scarica.	Sostituire la batteria della chiave di accesso elettronica.
Ding	—	Lampeggia in verde (max 15 secondi)	Avvertenza bloccasterzo: La procedura di avviamento del sistema e-BOXER è stata effettuata, ma lo sterzo è ancora bloccato.	Ruotare leggermente il volante verso sinistra e verso destra, premere il pedale del freno e l'interruttore di accensione a pulsante.
Ding	—	Lampeggia in arancione	Avvertenza di guasto sistema: È stata rilevata un'anomalia nel sistema di alimentazione o nel bloccasterzo.	Si consiglia di far controllare immediatamente il veicolo da un concessionario SUBARU.

■ Spia di indicazione dell'immobilizzatore

Questa spia di indicazione segnala il funzionamento del sistema immobilizzatore.

La spia di indicazione dell'immobilizzatore inizia a lampeggiare nelle seguenti condizioni.

- Subito dopo aver portato l'interruttore di accensione a pulsante in posizione "OFF".
- Subito dopo aver aperto o chiuso la porta del conducente quando tutte le seguenti condizioni sono rispettate.
 - L'interruttore di accensione a pulsante è in posizione "ON" o "ACC".
 - Il motore non è in moto.

Se viene utilizzata una chiave non autorizzata (ad esempio, la chiave non è registrata o il codice ID non corrisponde), l'alimentazione non viene commutata su "ON" e la spia di indicazione dell'immobilizzatore continua a lampeggiare.

NOTA

- La spia di indicazione dell'immobilizzatore resta spenta nelle seguenti condizioni. Ciò significa che la corrispondenza del codice ID è completa e il sistema dell'immobilizzatore

è disattivato e non indica un malfunzionamento.

- Mentre il motore è in funzione
- L'interruttore di accensione a pulsante è stato portato in posizione "ON" o "ACC" e la porta del conducente non è stata aperta o chiusa
- Anche se si verifica un malfunzionamento, ad esempio se la spia di indicazione dell'immobilizzatore lampeggia in modo irregolare, non influenzerà la funzionalità del sistema dell'immobilizzatore.

■ Indicatore SI-DRIVE

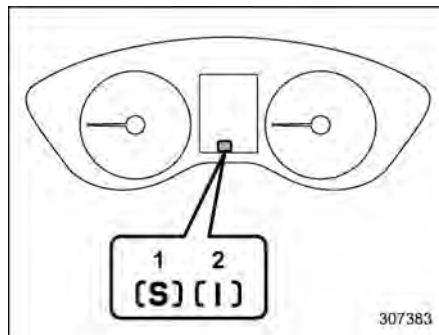

Indicatore SI-DRIVE

- 1 Modalità Sport (S)
- 2 Modalità Intelligente (I)

Questa spia indica la modalità SI-DRIVE corrente.

Per dettagli sulla modalità SI-DRIVE, fare riferimento a "SI-DRIVE" P317.

■ Indicatore della posizione della leva del selettore e delle marce

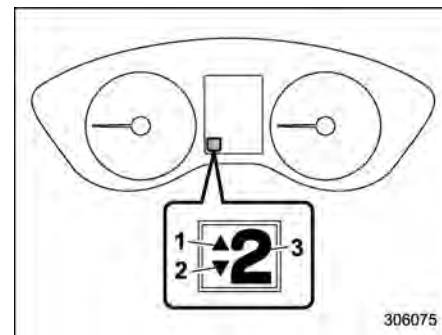

- 1 Indicatore di cambio alla marcia superiore
- 2 Indicatore di cambio alla marcia inferiore
- 3 Indicatore della posizione della leva del selettore e delle marce

La posizione della leva del selettore è visualizzata sull'indicatore.

Quando si seleziona la modalità manuale, l'indicatore della posizione della marcia che indica la marcia selezionata e l'indicatore di cambio alla marcia inferiore/

superiore si illuminano. Fare riferimento a “Selezione della modalità manuale”  P312.

▼ Indicatore di cambio marcia

Quando è consigliato di cambiare marcia per ottenere un risparmio di carburante, l'indicatore di cambio alla marcia superiore lampeggia.

Quando è consigliato di scalare marcia, l'indicatore di cambio alla marcia inferiore lampeggia.

NOTA

- L'indicatore di cambio marcia non può essere disattivato.
- Di solito, l'indicatore di cambio marcia è un'indicazione per un consumo più efficiente di carburante durante la guida e può operare anche per impedire un possibile arresto del motore a basso regime.
- Inoltre, l'indicatore di cambio marcia può operare per impedire danni al motore ad alto regime.

■ Spie di indicatori di direzione

Queste spie segnalano l'attivazione dell'indicatore di direzione o dell'indicatore del cambio corsia.

Se le spie di indicazione non lampeggiano

o lampeggiano velocemente ciò indica che una delle lampadine degli indicatori di direzione può essere bruciata. Sostituire la lampadina il prima possibile. Fare riferimento a “Sostituzione delle lampadine”  P480.

■ Spia di indicazione abbaglianti

Questa spia si illumina quando sono accesi i fari abbaglianti.

Questa spia di indicazione si illumina anche quando i fari vengono utilizzati per lampeggiare.

■ Indicatore assistenza abbaglianti (se in dotazione)

Questo indicatore appare quando la funzione di assistenza abbaglianti viene attivata. Per i dettagli sulla funzione di assistenza abbaglianti, fare riferimento a “Funzione di assistenza abbaglianti”  P237.

■ Spia di avvertimento regolatore del fascio dei fari automatico

Questa spia si accende quando il regolatore inclinazione dei fari anteriori non

funziona correttamente.

Se questa spia si illumina durante la guida, si raccomanda di far controllare il veicolo da un concessionario SUBARU.

■ Spia di avvertimento fari a LED

Questa spia si illumina se i fari a LED presentano un malfunzionamento. Si consiglia di fare controllare il veicolo da un concessionario SUBARU il prima possibile.

■ Spia di indicazione fari reattivi al volante OFF

Questa spia si illumina quando la funzione fari reattivi al volante è disattivata. Per dettagli sull'impostazione di attivazione/disattivazione, fare riferimento a “Impostazioni vettura”  P218.

■ Spia di avvertimento fari reattivi al volante SRH

La spia lampeggia quando si verifica un'anomalia nei fari con assistenza alla svolta. Fare riferimento a “Fari con assistenza alla svolta (SRH)”  P241.

■ Spia di indicazione fari

Questa spia di indicazione si accende nelle condizioni seguenti.

- L'interruttore luci viene portato in posizione "ΞD0Ξ" o "ΞD".
- L'interruttore comando luci è in posizione "AUTO" e i fari si accendono automaticamente.

■ Spia di indicazione fendinebbia anteriore

La spia di indicazione resta accesa mentre i fendinebbia anteriori sono accesi.

■ Spia di indicazione retronebbia

La spia di indicazione resta accesa mentre la luce retronebbia è accesa.

■ Indicatore di avvertimento rilevamento veicolo posteriore Subaru

Questo indicatore di avvertimento viene visualizzato sul display dello strumento combinato (LCD a colori) quando il rilevamento veicolo posteriore Subaru (SRVD) non funziona correttamente per un qual-

siasi motivo. Per ulteriori dettagli, fare riferimento a "Indicatore di avvertimento SRVD" ¶P350. Se l'indicatore rimane visualizzato, si consiglia di far controllare al più presto il veicolo da un concessionario SUBARU.

■ Indicatore rilevamento veicolo posteriore Subaru OFF

Questo indicatore viene visualizzato sul display dello strumento combinato (LCD a colori) quando "Rear Vehicle Detection (SRVD) (Rilevamento veicolo posteriore (SRVD))" viene toccato per disattivare il rilevamento veicolo posteriore Subaru (SRVD) o quando il rilevamento veicolo posteriore Subaru (SRVD) viene temporaneamente sospeso. Per i dettagli, fare riferimento a "Indicatore SRVD OFF" ¶P349.

■ Spia di avvertimento strada ghiacciata

A temperature esterne di 3°C o inferiori, la spia di avvertimento strada ghiacciata si illumina per informare il conducente che la superficie stradale potrebbe essere ghiacciata.

NOTA

- L'indicatore di temperatura esterna mostra la temperatura nell'area intorno al sensore. Tuttavia, la temperatura potrebbe non essere indicata correttamente o l'aggiornamento potrebbe essere ritardato nelle seguenti condizioni.
 - Durante il parcheggio o la guida a basse velocità
 - Quando la temperatura esterna cambia improvvisamente (esempio: quando si entra e si esce da un parcheggio sotterraneo o quando si attraversa una galleria)
 - Quando si avvia il motore dopo che è stato parcheggiato per un certo periodo di tempo
- La spia di avvertimento strada ghiacciata deve essere considerata solo un'indicazione. Assicurarsi di aver controllato la superficie delle strade prima di mettersi in guida.
- Una volta che la spia di avvertimento strada ghiacciata viene visualizzata, non si disattiverà finché la temperatura esterna non aumenta a 5°C o più.

■ Indicatore di avvertimento RAB

RAB

Questo indicatore si illumina se il sistema Reverse Automatic Braking (RAB) non funziona correttamente. Fare riferimento a “Sistema Reverse Automatic Braking (RAB)” P353.

■ Indicatore RAB OFF

RAB OFF

Questo indicatore si illumina quando il sistema Reverse Automatic Braking (RAB) è disattivato oppure momentaneamente sospeso. Fare riferimento a “Sistema Reverse Automatic Braking (RAB)” P353.

■ Spia di indicazione funzionamento sistema di monitoraggio conducente (verde) (se in dotazione)



Questo indicatore si illumina quando il sistema di monitoraggio conducente è attivo. Fare riferimento a “Spia di indicazione funzionamento sistema di monitoraggio conducente (verde)” P373.

■ Spia di avvertimento sistema di monitoraggio conducente (giallo) (se in dotazione)



Questa spia di avvertimento si illumina se il sistema di monitoraggio conducente non funziona correttamente. Si consiglia di fare controllare il veicolo da un concessionario SUBARU il prima possibile. Fare riferimento a “Spia di indicazione funzionamento sistema di monitoraggio conducente (verde)” P373.

■ Spia di indicazione sistema di monitoraggio conducente OFF (se in dotazione)



Questo indicatore si illumina quando viene toccato “Driver Monitoring System (Sist. monitor. conducente)” per disattivare il sistema di monitoraggio conducente. Fare riferimento a “Spia di indicazione sistema di monitoraggio conducente OFF” P373.

■ Spia di indicazione interruzione temporanea sistema di monitoraggio conducente (se in dotazione)



Questo indicatore si illumina quando il sistema di monitoraggio conducente viene interrotto temporaneamente. Fare riferimento a “Spia di indicazione interruzione temporanea sistema di monitoraggio conducente” P373.

NOTA

Il sistema di monitoraggio conducente si interrompe temporaneamente nelle seguenti circostanze.

- La temperatura dell'unità del sistema di monitoraggio conducente è alta.

■ Indicatore allarme acustico sonar OFF



Questo indicatore si illumina quando l'allarme acustico sonar viene disattivato. Per la procedura di impostazione, fare riferimento a “Impostazioni vettura” P218.

■ **Spia di avvertimento filtro antiparticolato benzina** 

▼ **Quando la spia di avvertimento filtro antiparticolato benzina si illumina**

La spia di avvertimento filtro antiparticolato benzina si illumina quando il particolato accumulato supera il limite prescritto. Guidare il veicolo nelle condizioni di guida specificate per rimuovere la fuliggine. La spia di avvertimento filtro antiparticolato benzina si spegnerà una volta rimossa la fuliggine. Fare riferimento a "Quando la spia di avvertimento filtro antiparticolato benzina si illumina" P380 per le condizioni di guida specificate.

▼ **Quando la spia di avvertimento filtro antiparticolato benzina lampeggia**

Quando la spia di avvertimento filtro antiparticolato benzina lampeggia, è consigliabile contattare il Concessionario SUBARU più vicino per un controllo immediato.

 **ATTENZIONE**

Se un veicolo continua la marcia con la spia di avvertimento filtro antiparticolato benzina lampeggiante, la potenza del motore potrebbe essere controllata al fine di proteggere il

motore e il filtro antiparticolato benzina. In tal caso, la velocità del veicolo sarà controllata e le prestazioni di accelerazione e marcia in salita potrebbero risultare ridotte.

NOTA

Il cruise control o limitatore di velocità non può essere utilizzato se la spia di avvertimento filtro antiparticolato benzina lampeggia.

■ **Spia guasto sistema e-BOXER** 

La spia guasto sistema e-BOXER si illumina quando si verifica un malfunzionamento nel sistema e-BOXER.

 **ATTENZIONE**

Quando la spia guasto del sistema e-BOXER è illuminata, sul display strumento combinato sarà visualizzata una schermata spie. Eseguire la procedura mostrata sul display strumento combinato, quindi far controllare immediatamente il proprio veicolo da un concessionario SUBARU.

■ **Spia di indicazione sistema allarme pedoni OFF**



Questa spia lampeggia quando si verifica un'anomalia nel sistema allarme pedoni.

■ **Spia indicatore READY del sistema e-BOXER** **READY**

Questa spia si illumina all'avvio del sistema e-BOXER. Si spegne quando il sistema e-BOXER viene spento.

 **ATTENZIONE**

Se la spia indicatore READY del sistema e-BOXER non si illumina all'avvio del motore, far controllare il veicolo a un concessionario SUBARU.

■ **Spia modalità EV (veicolo elettrico)** **EV**

Questa spia si illumina nei seguenti casi.

- In fase di guida usando esclusivamente la propulsione elettrica
- Quando il motore termico viene spento automaticamente dal sistema e-BOXER

3-6. Display strumento combinato (LCD a colori)

AVVERTENZA

Prestare sempre adeguata attenzione alla guida sicura quando si aziona il display dello strumento combinato (LCD a colori) mentre il veicolo è in movimento. Se il funzionamento del display dello strumento combinato (LCD a colori) interferisce con la concentrazione durante la guida, arrestare il veicolo prima di eseguire le operazioni su schermo. Inoltre non concentrarsi sul display durante la guida. In caso contrario, si rischia di distogliere l'attenzione dalla strada e di provocare un incidente.

Sul display dello strumento combinato (LCD a colori) vengono indicate diverse informazioni. Sul display viene inoltre visualizzato un messaggio di avvertenza se viene rilevato un malfunzionamento. Inoltre, possono essere eseguite diverse impostazioni per il contenuto visualizzato.

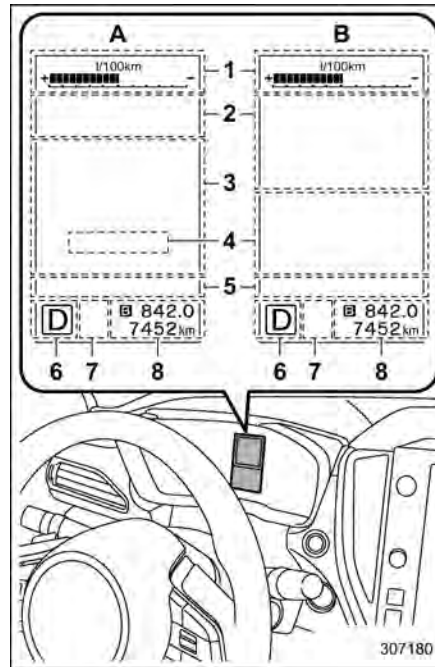

Display strumento combinato (LCD a colori)

1 Schermata informazioni strumento (fare riferimento a "Schermata informazioni strumenti" P195).

- 2 Schermata di avvertimento (fare riferimento a "Schermata di avvertimento" P195)./Schermata di base (fare riferimento a "Schermate di base" P198).
 - 3 Schermata EyeSight*
 - 4 Schermata tachimetro digitale (fare riferimento a "Schermata tachimetro digitale" P201).
 - 5 Schermata spie (fare riferimento a "Schermata di controllo" P196).
 - 6 Indicatore della posizione della leva del selettore e delle marce (fare riferimento a "Indicatore della posizione della leva del selettore e delle marce" P188).
 - 7 Indicatore SI-DRIVE (fare riferimento a "Indicatore SI-DRIVE" P188).
 - 8 Contachilometri totale (fare riferimento a "Contachilometri totale" P164)./Contachilometri parziale doppio (fare riferimento a "Contachilometri parziale doppio" P164).
- A: Attivazione del sistema EyeSight
 B: Disattivazione del sistema EyeSight
 *: Per i dettagli, consultare il Libretto di uso e manutenzione specifico del sistema EyeSight.

3
Strumentazione e comandi

■ Funzionamento di base

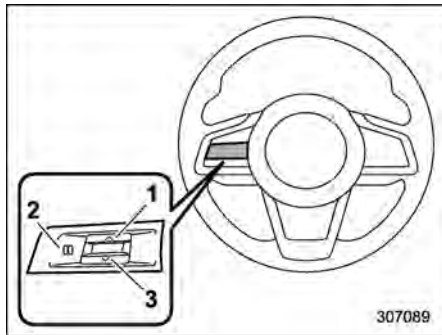

Interruttori di comando



Azionando \wedge o \vee degli interruttori di comando è possibile cambiare la schermata.

Se sono presenti messaggi utili, quali informazioni sul veicolo, informazioni di avvertenza e così via, essi interromperanno la schermata corrente e compariranno sul display accompagnati da un bip. Se viene visualizzata tale schermata, prendere opportuni provvedimenti in base al messaggio visualizzato sullo schermo.

Dopo pochi secondi la schermata di avvertimento lascerà il posto alla schermata

originaria. Mentre il promemoria informativo **i** è visualizzato sul display, potrebbe essere possibile visualizzare di nuovo la schermata di avvertimento. Per richiamare il messaggio contrassegnato con **i** sul display, premere l'interruttore **i** sul volante.

■ Schermata di benvenuto (animazione di apertura) e schermata di arrivederci (animazione di chiusura)

Se la porta del conducente viene aperta e chiusa dopo lo sbloccaggio, sul display dello strumento combinato (LCD a colori) viene visualizzata la schermata di benvenuto (animazione di apertura) per 20 secondi circa.

Se l'interruttore di accensione viene portato in posizione "OFF", il display strumento combinato (LCD a colori) si spegne gradualmente mostrando la schermata "Goodbye" (animazione di chiusura).

NOTA

- La schermata di benvenuto e quella "Goodbye" possono essere diverse come testo e aspetto.
- La schermata di base verrà visualizzata quando l'interruttore di accensione viene portato in posizione "ON" durante la visualizzazione del-

la schermata di benvenuto.

- Quando appare la schermata di benvenuto, occorre un certo periodo di tempo per visualizzarla nuovamente.
- Se l'interruttore di accensione viene azionato dopo lo sbloccaggio della porta del conducente, la schermata di benvenuto non apparirà neanche quando la porta del conducente viene aperta e chiusa.
- La schermata di benvenuto scompare quando si blocca la porta del conducente mediante il sistema di telecomando porte (tutti i modelli) o la funzione di accesso senza chiave (se in dotazione) durante la visualizzazione della schermata di benvenuto.
- È possibile attivare o disattivare la schermata di benvenuto, che include l'unità audio/navigazione.
- È possibile impostare la schermata di benvenuto su on o off. Per i dettagli, fare riferimento a "Impostazioni generali" $\text{P}213$.
- La schermata di arrivederci può essere attivata o disattivata. Per i dettagli, fare riferimento a "Impostazioni generali" $\text{P}213$.

■ Schermata di avvertimento



Esempio di avvertenza

Se sono presenti un messaggio di avvertimento o una notifica di manutenzione, verranno visualizzati sul display dello strumento combinato (LCD a colori). Intraprendere l'azione appropriata in base ai messaggi visualizzati.

■ Schermata informazioni strumenti

La schermata informazioni del quadro strumenti può essere modificata. Per i dettagli, fare riferimento a "Impostazioni generali" P213.

▼ Indicatore ECO

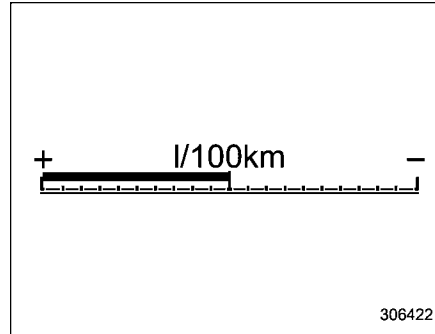

L'indicatore ECO mostra la differenza tra il consumo medio di carburante dall'ultimo azzeramento del contachilometri parziale e il consumo di carburante attuale.

L'indicatore ECO indica l'attuale efficienza di consumo di carburante come indicato nella tabella che segue.

Unità visualizzata	Posizione indicatore	
	Lato "+"	Lato "-"
MPG	Migliore	Peggior
l/100km	Peggior	Migliore

NOTA

- L'indicatore ECO mostra solo un'indicazione approssimativa.
- Dopo un azzeramento del contachilometri parziale, il consumo medio di carburante viene indicato solo dopo aver percorso 1 km. Fino a quel momento, l'indicatore ECO non funziona.

▼ Orologio e temperatura

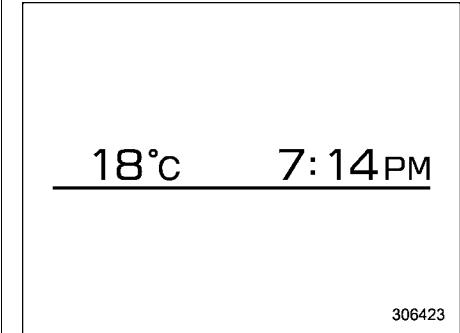

Questa schermata mostra l'orologio e la temperatura esterna.

Per i dettagli sull'impostazione dell'orologio, fare riferimento a "Orologio" P231.

NOTA

L'indicatore di temperatura esterna mostra la temperatura nell'area intorno

al sensore. Tuttavia, la temperatura potrebbe non essere indicata correttamente o l'aggiornamento potrebbe essere ritardato nelle seguenti condizioni.

- Durante il parcheggio o la guida a basse velocità
- Quando la temperatura esterna cambia improvvisamente (esempio: quando si entra e si esce da un parcheggio sotterraneo o quando si attraversa una galleria)
- Quando si avvia il motore dopo che è stato parcheggiato per un certo periodo di tempo

▼ **Bussola (se in dotazione)**

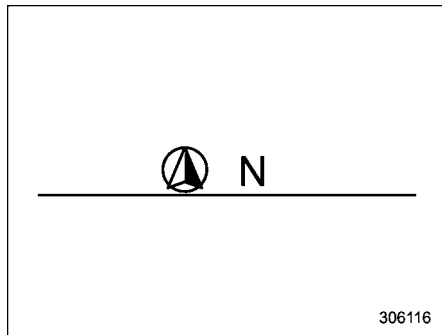

Viene mostrata la direzione del veicolo.

▼ **Autonomia di guida in base al carburante rimanente**

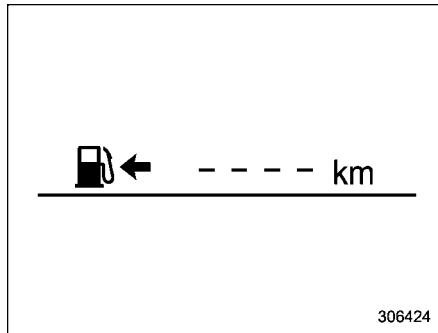

NOTA

L'autonomia di guida in base al carburante rimanente è solo indicativa. Il valore indicato può essere diverso dall'autonomia effettiva in base al carburante rimanente. È quindi necessario fare rifornimento non appena la spia di avvertimento riserva carburante si illumina.

■ **Schermata di controllo**

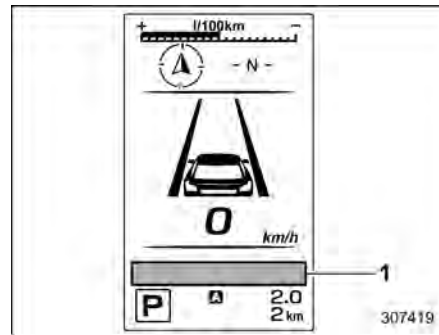









1 Schermata di controllo



Se la situazione corrispondente si verifica, le seguenti spie verranno visualizzate sulla schermata di controllo.

NOTA

- Quando devono essere visualizzate informazioni di avvertimento, vengono visualizzati cinque indicatori di avvertimento, a partire da sinistra in ordine crescente di gravità.
- Se i messaggi di avvertimento da visualizzare sono 6 o più, gli indicatori saranno visualizzati in ordine sequenziale.

Simbolo	Nome	Pagina
	Spia di indicazione porta aperta	181
	Spia di avvertimento cofano motore aperto	181
	Spia di avvertimento fari a LED	189
	Indicatore assistenza abbaglianti (se in dotazione)	189
SRH OFF	Spia di indicazione fari reattivi al volante OFF	189
SRH	Spia di avvertimento fari reattivi al volante	189
	Spia di avvertimento livello olio motore basso	173
AT OIL TEMP	Spia di avvertimento AT OIL TEMP	174
AWD	Spia di avvertimento trazione integrale	181
RAB	Indicatore di avvertimento RAB	191
RAB OFF	Indicatore RAB OFF	191

Simbolo	Nome	Pagina
	Indicatore allarme acustico sonar OFF	191
	Indicatore di avvertimento rilevamento veicolo posteriore Subaru	190
	Indicatore rilevamento veicolo posteriore Subaru OFF	190
	Spia di avvertimento regolatore del fascio dei fari automatico	189
	Spia di avvertimento liquido lavacrystalli	181
	Spia di indicazione funzionamento sistema di monitoraggio conducente (verde) (se in dotazione)	191
	Spia di avvertimento sistema di monitoraggio conducente (giallo) (se in dotazione)	191
	Spia di indicazione sistema di monitoraggio conducente OFF (se in dotazione)	191
	Spia di indicazione interruzione temporanea sistema di monitoraggio conducente (se in dotazione)	191

Simbolo	Nome	Pagina
	Spia di avvertimento strada ghiacciata	190
	Spia guasto sistema e-BOXER	192
	Spia di indicazione sistema allarme pedoni OFF	192
	Spia di avvertimento filtro antiparticolato benzina (se in dotazione)	192

■ Schermate di base

Azionando l'interruttore \wedge o \vee sul volante, è possibile cambiare la schermata che viene visualizzata sempre.

Schermata consumo medio di carburante:

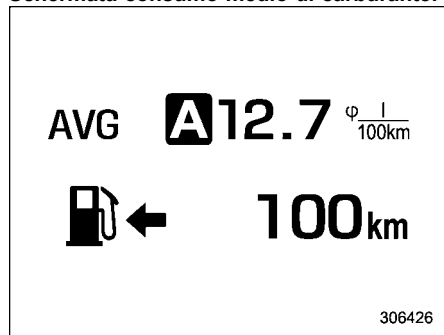

AVG: Consumo medio di carburante

: Autonomia di guida in base al carburante rimanente

Questa schermata mostra il consumo medio di carburante dal momento in cui il contachilometri parziale è stato azzerato.

NOTA

L'autonomia di guida in base al carburante rimanente è solo indicativa. Il valore indicato può essere diverso dall'autonomia effettiva in base al carburante rimanente. È quindi necessario fare rifornimento non appena la spia di

avvertimento riserva carburante si illumina.

Schermata consumo di carburante attuale:

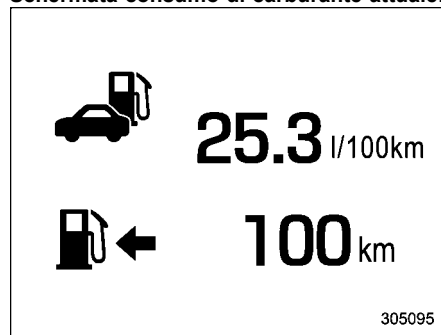

: Consumo di carburante attuale

: Autonomia di guida in base al carburante rimanente

NOTA

L'autonomia di guida in base al carburante rimanente è solo indicativa. Il valore indicato può essere diverso dall'autonomia effettiva in base al carburante rimanente. È quindi necessario fare rifornimento non appena la spia di avvertimento riserva carburante si illumina.

Schermata informazioni di guida:

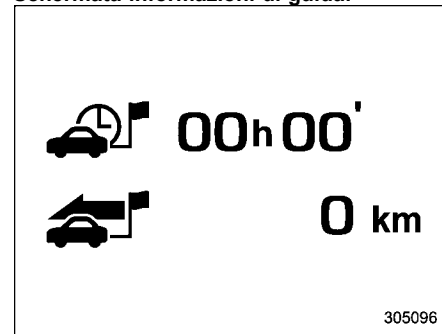

: Durata viaggio

: Distanza percorsa

Questa schermata mostra il tempo di viaggio (tempo trascorso dal momento in cui l'interruttore di accensione è stato portato in posizione "ON") e la distanza percorsa (distanza percorsa dal momento in cui l'interruttore di accensione è stato portato in posizione "ON").

Schermata risparmio carburante:

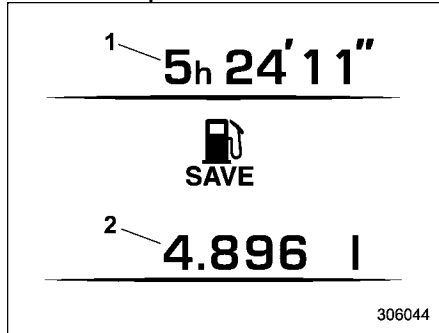

- 1 Il tempo totale in cui il motore termico è rimasto spento per azione del sistema e-BOXER.
- 2 La quantità totale di carburante risparmiato grazie allo spegnimento del motore termico per azione del sistema e-BOXER.

I valori indicati sono calcolati dall'ultimo ripristino del contachilometri parziale attualmente visualizzato fino all'ora corrente. Le gamme indicative sono le seguenti.

- Tempo totale: da 00'00" a 9999h59'59"
- Quantità totale di carburante risparmiato: da 0 ml a 9999,999 L

NOTA

- Quando viene azzerato il contachilometri parziale, vengono azzerati anche il tempo corrispondente ac-

cumulato e il carburante risparmiato.

- Anche il tempo trascorso con il motore termico spento per azione del sistema e-BOXER viene aggiunto al tempo di viaggio.

Schermata TPMS:

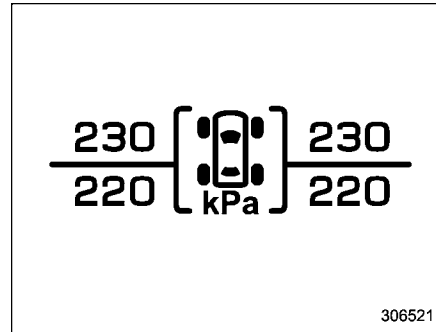

Mostra la pressione di ciascun pneumatico.

Se un pneumatico è sgonfio, sullo schermo appaiono in giallo il pneumatico sgonfio e la pressione del pneumatico.

NOTA

- I valori di pressione dei pneumatici vengono visualizzati per alcuni minuti dopo la guida.

- Una volta rilevata una pressione dei pneumatici insufficiente da parte del sistema di monitoraggio pressione dei pneumatici, i valori di pressione degli stessi saranno visualizzati in giallo finché il sistema non rileverà il ritorno a condizioni di pressione normali.
- Quando la spia di avvertimento si illumina, regolare immediatamente la pressione dei pneumatici. Quando il sistema di monitoraggio pressione dei pneumatici rileva l'avvenuta regolazione, la spia di avvertimento si spegne e i valori di pressione dei pneumatici sono nuovamente visualizzati in bianco.
- Per la pressione dei pneumatici standard, fare riferimento alla targhetta che riporta la pressione dei pneumatici sul montante della porta del conducente.

Schermata bussola (se in dotazione):

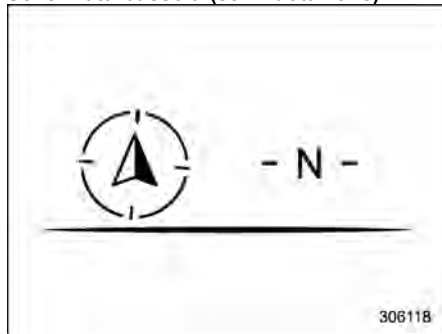

Viene mostrata la direzione del veicolo.

Schermata del sistema di navigazione (se in dotazione):

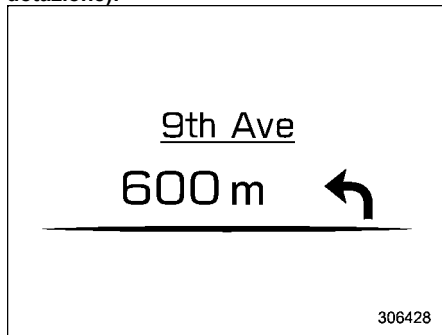

Quando nel sistema di navigazione è impostata la guida fino a destinazione,

questa voce mostra le informazioni di assistenza alla navigazione. Per dettagli sul sistema di navigazione, consultare il Libretto di uso e manutenzione specifico del sistema di navigazione/audio.

Schermata dell'impianto audio:

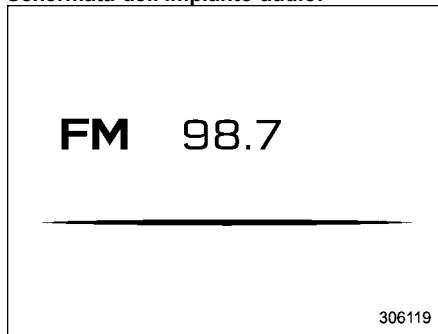

La schermata dell'impianto audio mostra lo stato delle informazioni sull'impianto audio. Per dettagli sull'impianto audio, consultare il Libretto di uso e manutenzione specifico del sistema di navigazione/audio.

Schermata orologio e temperatura esterna:

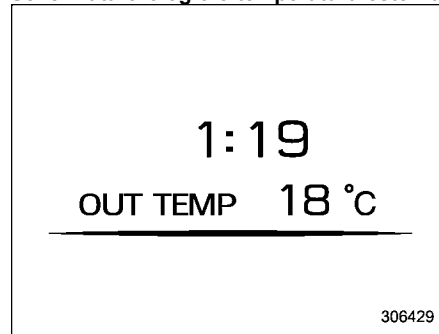

Questa schermata mostra l'orologio e la temperatura esterna. Per i dettagli sull'impostazione dell'orologio, fare riferimento a "Orologio" P231.

NOTA

L'indicatore di temperatura esterna mostra la temperatura nell'area intorno al sensore. Tuttavia, la temperatura potrebbe non essere indicata correttamente o l'aggiornamento potrebbe essere ritardato nelle seguenti condizioni.

- Durante il parcheggio o la guida a basse velocità
- Quando la temperatura esterna cambia improvvisamente (esempio: quando si entra e si esce da un

parcheggio sotterraneo o quando si attraversa una galleria)

- Quando si avvia il motore dopo che è stato parcheggiato per un certo periodo di tempo

Schermata flusso di energia:

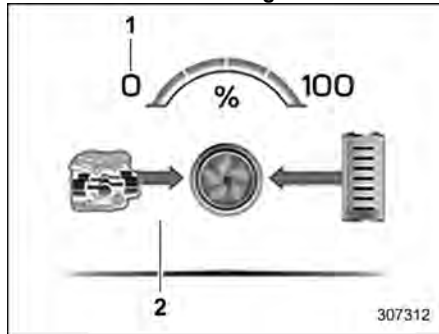

- 1 Potenza motore
- 2 Flusso di energia

La schermata del flusso di energia mostra la carica residua della batteria ad alta tensione e il flusso dell'energia distribuita tra il motore, la batteria ad alta tensione e i pneumatici. La potenza del motore termico è visualizzata in arancione, mentre quella del motore elettrico in verde. Il flusso di energia di carica dal motore e dalle ruote verso la batteria ad alta tensione viene visualizzato in azzurro. È

possibile visualizzare la potenza motore quando SI-DRIVE è in modalità Sport (S). Per i dettagli sulla schermata del flusso di energia, fare riferimento a "Schermata flusso di energia" P22.

■ Schermata tachimetro digitale

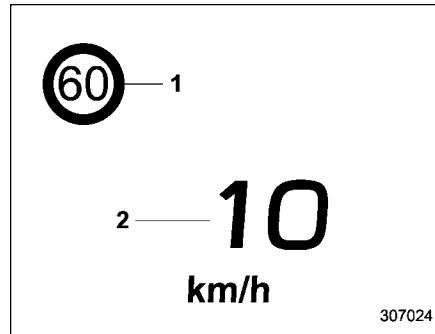

- 1 Indicatore limite di velocità (se in dotazione)
- 2 Velocità del veicolo

Questa schermata visualizza l'attuale velocità del veicolo.

3-7. Display centro informazioni (CID)

▲ AVVERTENZA

Prestare sempre attenzione alla guida sicura quando si utilizza il display centro informazioni mentre il veicolo è in movimento. Quando l'uso del display centro informazioni interferisce con l'attenzione e la capacità di concentrarsi sulla guida, fermare il veicolo in un luogo sicuro prima di eseguire operazioni sul display. Inoltre non concentrarsi sul display durante la guida. Ciò può provocare incidenti.

■ Caratteristiche

Il display del centro informazioni mostra tutte le informazioni, comprese quelle sulle impostazioni del veicolo, lo stato del veicolo, il sistema di navigazione (se in dotazione), l'impianto audio e l'impianto di climatizzazione.

Voci	Pagina di riferimento
Schermata di interruzione	203
Informazioni su stato e manutenzione del veicolo	205
Impostazioni veicolo	212
Operazioni di climatizzazione	212
Telecamera retrovisione	338
Sistema di navigazione	Fare riferimento al Libretto di uso e manutenzione del sistema di navigazione/audio.
Audio/telefono	Fare riferimento al Libretto di uso e manutenzione del sistema di navigazione/audio.
EyeSight	Fare riferimento al supplemento del Libretto di uso e manutenzione per il sistema EyeSight.

Il display centro informazioni può essere utilizzato anche per impostare e inizializzare il display centro informazioni stesso.

NOTA

- Quando il veicolo è in moto, determinate funzioni e selezioni potrebbero non essere disponibili.

- È possibile modificare la lingua e le unità del display centro informazioni e del display strumento combinato (LCD a colori). Per i dettagli sulle impostazioni della lingua fare riferimento a “Impostazioni generali” P213. Per i dettagli sulle impostazioni delle unità fare riferimento a “Impostazioni vettura” P218.
- Quando la lingua è stata modificata, in rari casi, a seconda della lingua, il testo potrebbe non essere visualizzato correttamente.
- Le immagini visualizzate in questo Libretto di uso e manutenzione sono immagini esemplificative. L'immagine effettiva può variare a seconda della regione e dei dati tecnici del veicolo.

■ Schermata di benvenuto

Se la porta del conducente viene aperta e chiusa, appare brevemente la schermata di benvenuto.

NOTA

- La schermata di benvenuto scompare quando l'interruttore di accensione viene portato in posizione “ON” mentre la schermata di benvenuto è visualizzata.

- È possibile attivare o disattivare la schermata di benvenuto. Per i dettagli, fare riferimento a “Impostazioni generali” P213.
- Per un certo periodo di tempo dopo essere stata visualizzata, la schermata di benvenuto potrebbe non essere visualizzata una seconda volta anche se la porta del conducente viene aperta e chiusa. Non indica alcun tipo di malfunzionamento.

■ Schermata di arrivederci

La schermata di arrivederci viene visualizzata nelle seguenti condizioni.

- La porta del conducente viene aperta dopo che l'interruttore di accensione è stato portato in posizione “OFF”.
- Sono trascorsi 3 minuti da quando l'interruttore di accensione è stato portato in posizione “OFF” con la porta del conducente chiusa.
- Sono trascorsi 10 minuti da quando è stato utilizzato il telefono in vivavoce dopo che l'interruttore di accensione è stato portato in posizione “OFF”.
- La tensione della batteria è bassa quando l'interruttore di accensione viene portato in posizione “OFF”.

■ Schermata di interruzione

Messaggi utili, ad esempio i promemoria, possono interrompere la visualizzazione corrente e comparire sul display con un bip. Intraprendere l'azione appropriata in base al messaggio.

■ Operazioni con touch screen

Il display centro informazioni è dotato di touch screen. Le operazioni vengono eseguite toccando direttamente il touch screen.

▼ Toccare

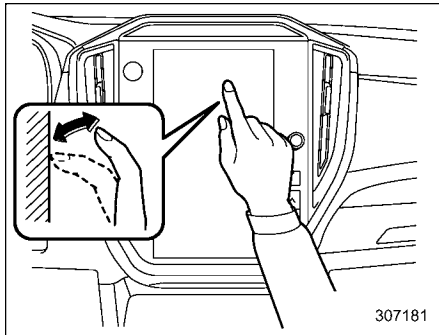

Toccare e rilasciare rapidamente una sola volta.

▼ Trascinare

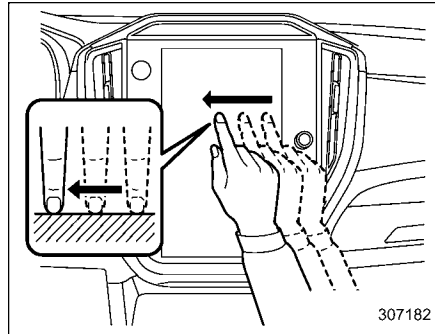

Toccare la schermata e spostarla fino alla posizione desiderata.

▼ Scorrere

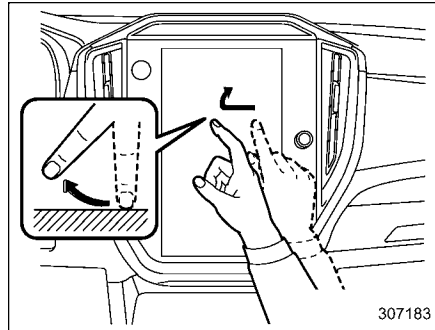

Spostare rapidamente la schermata facendo scorrere il dito.

NOTA

Le operazioni di scorrimento potrebbero non funzionare in modo uniforme ad altitudine elevata.

■ Schermate di base

▼ Touch screen

Quando l'interruttore di accensione è in posizione "ACC" o "ON", il touch screen si attiva.

Tipo A

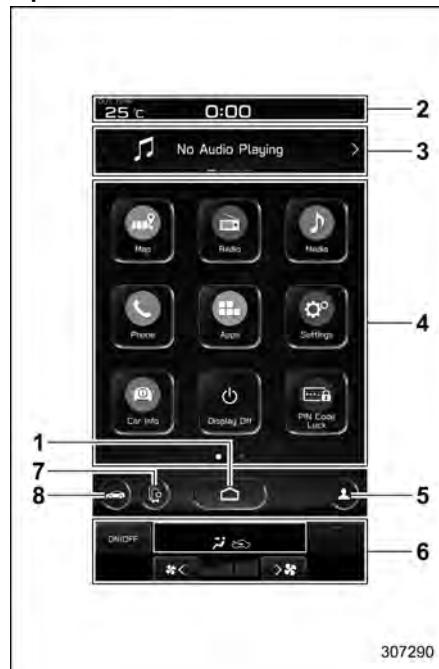

- 1 Icona HOME (fare riferimento a "Icona HOME" P212).
- 2 Barra di stato (fare riferimento a "Barra di stato" P205).
- 3 Barra informazioni (fare riferimento a "Barra informazioni" P206).

- 4 Schermata principale (fare riferimento a "Schermata principale" P212).
- 5 Icona profili conducente (fare riferimento a "Icona profili conducente (tipo A)" P212).
- 6 Schermata climatizzazione (fare riferimento a "Schermata della climatizzazione" P212).
- 7 Icona gestione del dispositivo (fare riferimento a "Icona gestione dei dispositivi" P212).
- 8 Icona impostazioni vettura (fare riferimento a "Icona impostazioni vettura" P209).

Tipo B

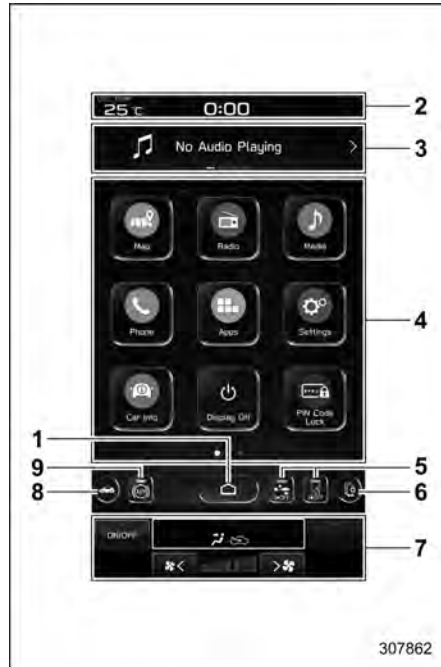

- 1 Icona HOME (fare riferimento a "Icona HOME" P212).
- 2 Barra di stato (fare riferimento a "Barra di stato" P205).
- 3 Barra informazioni (fare riferimento a "Barra informazioni" P206).

- 4 Schermata principale (fare riferimento a "Schermata principale" P212).
- 5 Icone EyeSight*1
- 6 Icona gestione del dispositivo (fare riferimento a "Icona gestione dei dispositivi" P212).
- 7 Schermata climatizzazione (fare riferimento a "Schermata della climatizzazione" P212).
- 8 Icona impostazioni vettura (fare riferimento a "Icona impostazioni vettura" P209).
- 9 Icona ON/OFF di Auto Vehicle Hold (AVH) (fare riferimento a "Icona Auto Vehicle Hold" P207).

*1: Fare riferimento al supplemento del Libretto di uso e manutenzione per il sistema EyeSight.

▽ **Barra di stato**

Sulla barra di stato sono mostrati la temperatura esterna e l'orologio.

NOTA

- L'indicatore di temperatura esterna mostra la temperatura nell'area intorno al sensore. Tuttavia, la temperatura potrebbe non essere indicata correttamente o l'aggiornamento potrebbe essere ritardato nelle seguenti condizioni.
 - Durante il parcheggio o la guida a basse velocità
 - Quando la temperatura esterna cambia improvvisamente (esem-

- **pio: quando si entra e si esce da un parcheggio sotterraneo o quando si attraversa una galleria**
 - Quando si avvia il motore dopo che è stato parcheggiato per un certo periodo di tempo
- **Non è possibile cambiare l'unità di misura della temperatura.**
- **L'orologio può essere visualizzato in formato 12 ore o in formato 24 ore. Per i dettagli, fare riferimento a "Impostazioni generali" P213.**
- **Toccare l'orologio sulla barra di stato per visualizza la schermata di impostazione dell'orologio. Fare riferimento a "Orologio" P231.**
- **Per informazione dettagliate sull'uso di dispositivi Bluetooth, fare riferimento al Libretto di uso e manutenzione del sistema di navigazione/audio.**

▽ Barra informazioni

Scorrere la barra informazioni o toccare < o > sulla barra informazioni per cambiare la voce visualizzata.

Schermata dell'impianto audio:



Viene visualizzata la schermata della fonte audio attualmente selezionata.

Per i dettagli sull'uso dell'impianto audio, fare riferimento ai Libretti di uso del sistema di navigazione e dell'impianto audio.

Schermata di navigazione (modelli con sistema di navigazione):



Le indicazioni per raggiungere la destinazione vengono visualizzate nella schermata.

NOTA



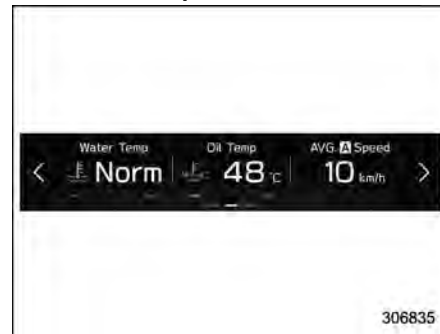

Se non è impostata una destinazione nel sistema di navigazione, nella schermata restano visualizzati l'orientamento della bussola, il nome della via e il limite di velocità.







Schermata dei preferiti:



Schermata dei preferiti

Visualizza fino a tre tipi di informazioni opzionali, selezionabili tra le voci seguenti.

Articolo	Dettagli
	Temperatura refrigerante motore
	Temperatura olio motore
	Velocità media veicolo
	Rapporto di apertura dell'acceleratore

Articolo	Dettagli
	Assetto del veicolo
	Direzione del veicolo*1
	Limite di velocità stabilito per la strada che si sta percorrendo*1
	Calendario
	Informazioni sul sistema di monitoraggio conducente*1 e consumo di carburante medio del conducente
	Non viene visualizzato niente.

*1: Se in dotazione

NOTA

Alcune voci potrebbero non essere disponibili a seconda del modello del veicolo e dei dati tecnici.

Le voci mostrate nella schermata dei preferiti possono essere modificate. Per i dettagli, fare riferimento a “Oggetti preferiti” P225.

▽ Schermata principale

Per i dettagli sul seguente menu, fare riferimento al Libretto di uso e manutenzione specifico per l'impianto di navigazione/audio.

- Radio
- Media (Elementi multim.)
- Phone (Telefono)
- Map (Mappa)
- Apps (App)
- Add Shortcut (Aggiungi collegamento)

▽ Icona Auto Vehicle Hold



Esempio: Touch screen (tipo A)



Esempio: Touch screen (tipo B)

Per attivare e disattivare la funzione Auto Vehicle Hold, toccare l'icona “Auto Vehicle Hold”.

Quando la funzione Auto Vehicle Hold è disattivata, la spia di indicazione Auto Vehicle Hold si spegne.

Fare riferimento a “Per attivare/disattivare la funzione Auto Vehicle Hold” P333.

▽ Icona Controllo Dinamiche del Veicolo



Esempio: Touch screen (tipo B)

Per attivare e disattivare il sistema Controllo Dinamiche del Veicolo, toccare l'icona "Vehicle Dynamics Control (Contr. dinamica veicolo)".

Quando il sistema Controllo Dinamiche del Veicolo viene disattivato con il motore in funzione, la spia di indicazione Controllo Dinamiche del Veicolo OFF sullo strumento combinato si illumina.

Il sistema Controllo Dinamiche del Veicolo sarà disattivato. Premendo nuovamente l'icona "Vehicle Dynamics Control (Contr. dinamica veicolo)" per riattivare il sistema Controllo Dinamiche del Veicolo, la spia di indicazione Controllo Dinamiche del Veicolo OFF si spegne.

Fare riferimento a "Per attivare/disattivare il sistema Controllo Dinamiche del Veicolo" P325.

▽ Spegnimento del display

Attivazione della modalità di spegnimento del display:



Esempio: Touch screen (tipo B)

Toccare "Display Off (Display spento)".

Disattivazione della modalità di spegnimento del display:

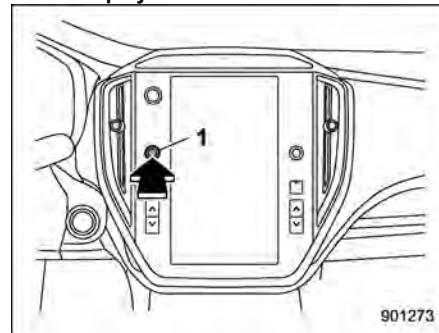

1 Manopola del volume

Tenere premuta la manopola del volume per riaccendere lo schermo.

▽ Icona profili conducente (tipo B)

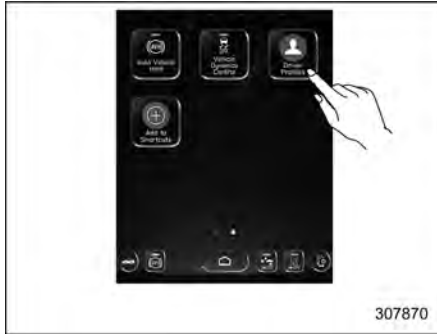

Toccare l'icona "Driver Profiles (Profili conducente)" per confermare le informazioni sul conducente. Per i dettagli, consultare il Libretto di uso e manutenzione specifico per l'impianto di navigazione/audio.

▽ Icona impostazioni vettura

Toccare  per visualizzare le voci modificabili durante la guida.

210 Display centro informazioni (CID)

Articolo		Impostazioni disponibili	Pagina di riferimento per il funzionamento del sistema del veicolo	Pagina di riferimento per la procedura di impostazione
Primo menu	Secondo menu			
Vehicle Control (Controllo veicolo)	Vehicle Dynamics Control (Contr. dinamica veicolo)	ON/OFF	325	224
	Cruise Control Acceleration (Accelerazione cruise control)	Eco/Comfort/Standard/Dynamic (Dinamico)	*2	—
	Auto Vehicle Hold (AVH)	ON/OFF	332	224
	Steering Responsive Headlights (SRH) (Steering Responsive Headlight (SRH))*1	ON/OFF	241	224
Driving Assistance (Assist. guida)	Pre-Collision Braking	Setting ON (Impostazione ATTIVATO)/Setting OFF (Impostazione OFF)	*2	—
	Forward Collision Warning (Avviso collisione frontale)	Far (Lontano)/Normal (Normale)/Near (Vicino)		
	Emergency Lane Keeping Assist*1	ON/OFF		
	Lane Departure (Allontanamento dalla corsia di marcia)	All Functions (Tutte le funzioni)/Lane Departure Prevention Function Only (Solo funz. prevenz. allontan. da corsia marcia)/Warning Buzzer Only (Solo cicalino di avviso)/OFF (DIS.)		
	Rear Vehicle Detection (SRVD) (Rilevamento veicolo posteriore (SRVD))	ON/OFF	349	224
	Driver Monitoring System (Sist. monitor. conducente)*1	ON/OFF	365	224

Articolo		Impostazioni disponibili	Pagina di riferimento per il funzionamento del sistema del veicolo	Pagina di riferimento per la procedura di impostazione
Primo menu	Secondo menu			
Speed Assistance (Assistenza velocità) *1	Speed Limiter (Limitatore di velocità)*1	Manual (Manuale)/Intelligent (Intelligente)	*2	—
	Speed Limiter (Limitatore di velocità)/Cruise Control*1	Manual (Manuale)/Intelligent (Intelligente)		
	Intelligent Speed Limiter Offset Speed (Velocità offset lim. vel. intellig.)*1	Da -10 km/h a +10 km/h		
	Speed Limit Warning Function (Avviso limite di velocità)*1	ON/OFF		
	Speed Limit Change Sound (Suono cambio limite di velocità) *1	ON/OFF		
More Settings (Altre impostazioni)	Warning Volume (Volume avvisi)	Min/Mid (Medio)/Max	348, 362 e *2	—
	Units (Unità)	km, km/h, Litre (km, km/h, Litro)/Miles, MPH, Gallon	163 e 193	224
	Lane Sway Warning (Avviso di spostamento dalla corsia)*1	ON/OFF	*2	—

*1: Se in dotazione

*2: Per maggiori dettagli sul sistema EyeSight, fare riferimento al supplemento del Libretto di uso e manutenzione per il sistema EyeSight.

▽ Icona profili conducente (tipo A)

Toccare  (icona profili conducente) per confermare le informazioni sul conducente. Per i dettagli, consultare il Libretto di uso e manutenzione specifico per l'impianto di navigazione/audio.

▽ Icona gestione dei dispositivi

Toccare l'icona di gestione dei dispositivi per associare il sistema del veicolo a un dispositivo che utilizza Android Auto, Apple CarPlay o un'applicazione simile. Per i dettagli, consultare il Libretto di uso e manutenzione specifico per l'impianto di navigazione/audio.

▽ Icona HOME

Toccare  (HOME) per visualizzare il menu superiore.

▽ Schermata della climatizzazione

Lo stato della climatizzazione viene visualizzato nella schermata.

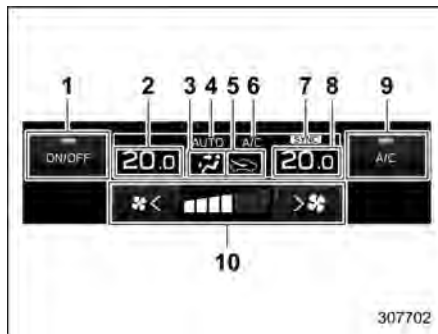

- 1 Pulsante sistema di climatizzazione ON/OFF
- 2 Indicatore della temperatura impostata (lato sinistro)
- 3 Modalità flusso d'aria
- 4 Modalità climatizzazione
- 5 Selezione dell'ingresso aria
- 6 Indicatore condizionatore d'aria ON
- 7 Indicatore modalità SYNC
- 8 Indicatore della temperatura impostata (lato destro)
- 9 Icona personalizzabile
- 10 Controllo velocità ventilatore

Quando si utilizza il sistema di climatizzazione, la schermata principale passa alla schermata della climatizzazione. Per i dettagli, fare riferimento a "Pannello di

controllo della climatizzazione" P260.

▽ Schermata principale



Esempio: Touch screen (tipo B)

Per visualizzare la schermata principale, toccare  (HOME).

In questo Libretto di uso e manutenzione saranno descritte le seguenti impostazioni. Per i dettagli sulle altre voci, fare riferimento al Libretto di uso e manutenzione specifico per l'impianto di navigazione/audio.



- "Settings (Impostazioni)" → "General (Generale)"
- "Settings (Impostazioni)" → "Car (Auto)"
- "Car Info (Info auto)"

▽ Impostazioni generali

Consente di impostare l'ora e mostra impostazioni generali.



Esempio: Touch screen (tipo B)

1. Toccare  (HOME).
2. →  (Settings (Impostazioni))
3. → "General (Generale)"
4. Selezionare il menu di interesse.

214 Display centro informazioni (CID)

Le impostazioni per le seguenti voci possono essere modificate manualmente in base alle esigenze personali.

Articolo			Impostazioni disponibili	Pagina di riferimento per il funzionamento del sistema del veicolo	Pagina di riferimento per la procedura di impostazione		
Primo menu	Secondo menu	Terzo menu					
General (Generale)	Clock (Orologio)	Time Setting (Impostazione ora)*1	AUTO (AUTOM.)/Manual (Manuale)	231	231		
		Time Setting (Impostazione ora)*2	Sync With Phone (Sincronizza con tel.)/Manual (Manuale)				
		Time Zone (Fuso orario)*3	Il fuso orario del display dipende dal mercato			231	224
		Daylight Saving Time (Ora legale)*3	AUTO (AUTOM.)/ON (ATT.) (+1 ora)/OFF (DIS.)				224
		Clock Format (Formato orologio)	12H/24H				224
	Display	Display Off (Display spento)	Spegnere lo schermo.	—	224		
		Brightness Dial (Manopola luminosità)	ON/OFF	166	224		
		Brightness/Contrast (Luminosità/Contrasto)	Consente di impostare e regolare la luminosità e il contrasto del display.	224	224		
	Wi-Fi Settings (Impostazioni Wi-Fi)	Wi-Fi	ON/OFF	*4	—		
		Connected to: (Connesso a:)	Selezionare il dispositivo registrato.				
		Available Wi-Fi Networks (Reti Wi-Fi disponibili)	Add (Agg.)				
		Wi-Fi Protected Setup (Configurazione protetta Wi-Fi)	PIN Setup (Configurazione PIN)/ Push Button Setup (Configurazione pulsante)				

Articolo			Impostazioni disponibili	Pagina di riferimento per il funzionamento del sistema del veicolo	Pagina di riferimento per la procedura di impostazione
Primo menu	Secondo menu	Terzo menu			
General (Generale)	Wi-Fi Settings (Impostazioni Wi-Fi)	Registered Wi-Fi Networks (Reti Wi-Fi registrate)	—	*4	—
	Wi-Fi Security Information (Informazioni sulla sicurezza Wi-Fi)	Wi-Fi Security Information (Informazioni sulla sicurezza Wi-Fi) (Modalità AP)	—		
	Reminder Screen (Schermata promemoria)	Maintenance (Manutenzione)	ON/OFF	203	224
		Birthday (Compleanno)	ON/OFF		224
		Anniversary (Anniversario)	ON/OFF		224
	PIN Code Lock (Blocco codice PIN)	Passcode Setting (Impostazione codice di accesso)*5	Tastiera: Enter New Passcode (Immetti nuovo codice di accesso)	233	233
		Activate PIN Code Lock (Attiva Blocco codice PIN)	Tastiera: Enter Your Passcode (Immetti codice di accesso)		
		Change Passcode (Modifica codice di accesso)	Tastiera: Change Passcode (Modifica codice di accesso)		
	Meter Screen (Schermata contatori)	Gauge Initial Movement (Spostamento iniziale indicatore)	ON/OFF	163	224
		Meter Information Screen (Schermo info contatori)	Eco Gauge (Ind. Eco)/OUT TEMP/Clock (TEMP EST./Orol.)/Compass (Bussola)*1/Fuel Range (Autonomia)	195	224
				198	224
Turn by Turn Screen Interruption (Interruzione schermo navig. dett.)*3		ON/OFF	198	224	

216 Display centro informazioni (CID)

Articolo			Impostazioni disponibili	Pagina di riferimento per il funzionamento del sistema del veicolo	Pagina di riferimento per la procedura di impostazione
Primo menu	Secondo menu	Terzo menu			
General (Generale)	Camera (Videocamera)	Rear Camera Delay Control (Controllo ritardo telecamera posteriore)	ON/OFF	339	224
		Steering Angle Lines (Linee angolo di sterzo)	ON/OFF	341	224
	Climate Control (Climatizzazione)	Customise Climate Button (Puls. Personal. climatizz.)	A/C/MAX A/C (A/C MAX)/AUTO (AUTOM./Recirculation (Ricircolo)/SYNC	265	224
	Language (Lingua)*3	—	La lingua del display dipende dal mercato	193 e 201	224
	Tyre Pressure Units (Unità di pressione pneumatici)	—	kPa/PSi	198	224
	Home Screen Shortcuts (Collegamenti schermata principale)	—	ON/OFF	*4	224
	Welcome Screen (Schermata di benvenuto)	—	ON/OFF	194	224
	Goodbye Screen (Schermata di chiusura)	—	ON/OFF	194	224
	Favourite Widgets (Widget preferiti)	—	Consente di selezionare un oggetto preferito dall'elenco.	206	225
	Birthday List (Elenco compleanni)	—	Consente di impostare un compleanno.	225	225
	Anniversary List (Elenco anniversari)	—	Consente di impostare un anniversario.	226	226

Articolo			Impostazioni disponibili	Pagina di riferimento per il funzionamento del sistema del veicolo	Pagina di riferimento per la procedura di impostazione
Primo menu	Secondo menu	Terzo menu			
General (Generale)	Periodic Rest Notification (Notifica di riposo periodico)*3	—	ON/OFF	*4	—
	Software Update (Aggiornamento software)*3	Update (Aggiorna)	Consente di verificare la disponibilità di aggiornamenti software		
		Automatically Check for Updates (Controlla automaticamente aggiornamenti)	ON/OFF		
		Automatically Download Updates (Scarica autom. aggiornamenti)	ON/OFF		
	Factory Data Reset (Ripristino impostazioni predefinite)	—	Reset (Ripristina)/Cancel (Annulla)		
	System Information (Informazioni sistema)	—	—		
Free/Open Source Software Information (Info software gratis/open source)	—	—			

*1: Modelli con sistema di navigazione

*2: Modelli senza sistema di navigazione

*3: Se in dotazione

*4: Per dettagli sul sistema di navigazione e audio, fare riferimento al supplemento del Libretto di uso e manutenzione per il sistema di audio/navigazione.

*5: Visualizzato finché non viene impostato il blocco del codice PIN.

NOTA



Toccare  per visualizzare la spiegazione delle voci.

▽ **Impostazioni vettura**

Consente di eseguire le impostazioni per il sistema EyeSight e il veicolo.



Esempio: Touch screen (tipo B)

1. Toccare  (HOME).
2. →  (Settings (Impostazioni))
3. → "Car (Auto)"
4. Selezionare il menu di interesse.

Le impostazioni per le seguenti voci possono essere modificate manualmente in base alle esigenze personali.

Articolo			Impostazioni disponibili	Pagina di riferimento per il funzionamento del sistema del veicolo	Pagina di riferimento per la procedura di impostazione
Primo menu	Secondo menu	Terzo menu			
Car (Auto)	EyeSight	Pre-Collision Braking	Setting ON (Impostazione ATTIVATO)/Setting OFF (Impostazione OFF)	*2	—
		Forward Collision Warning (Avviso collisione frontale)	Far (Lontano)/Normal (Normale)/Near (Vicino)		
		Emergency Lane Keeping Assist*1	ON/OFF		
		Lane Departure (Allontanamento dalla corsia di marcia)	All Functions (Tutte le funzioni)/ Lane Departure Prevention Function Only (Solo funz. prevenz. allontan. da corsia marcia)/Warning Buzzer Only (Solo cicalino di avviso)/OFF (DIS.)		
		Cruise Control Acceleration (Accelerazione cruise control)	Eco/Comfort/Standard/Dynamic (Dinamico)		
		Lead Vehicle Acquisition Sound (Suono rilevamento veicolo precedente)	ON/OFF		
		Speed Limiter (Limitatore di velocità)*1	Manual (Manuale)/Intelligent (Intelligente)		
		Speed Limiter (Limitatore di velocità)/Cruise Control*1	Manual (Manuale)/Intelligent (Intelligente)		
		Intelligent Speed Limiter Offset Speed (Velocità offset lim. vel. intellig.)*1	Da -10 km/h a +10 km/h		

220 Display centro informazioni (CID)

Articolo			Impostazioni disponibili	Pagina di riferimento per il funzionamento del sistema del veicolo	Pagina di riferimento per la procedura di impostazione
Primo menu	Secondo menu	Terzo menu			
Car (Auto)	EyeSight	Traffic Information Advance Warning (Avviso avanzato informazioni traffico)*1	No Entry (Nessun ingresso)/ Stop (Interrompi)/Yield/Give Way (Dare la precedenza)	*2	—
		Speed Limit Warning Function (Avviso limite di velocità)*1	ON/OFF		
		Speed Limit Change Sound (Suono cambio limite di velocità)*1	ON/OFF		
		Lane Sway Warning (Avviso di spostamento dalla corsia)*1	ON/OFF		
		Lead Vehicle Moving Monitor (Monitor spostam. veic. prec.)	ON/OFF		
		Select Drive on Left/Drive on Right (Sel. guida sinistra/ guida destra)	Right Lane (Corsia destra)/Left Lane (Corsia sinistra)		
	EyeSight Assist Monitor	Red Indicator (Indicatore rosso)	ON/OFF		
		Yellow Indicator (Indicatore giallo)	ON/OFF		
		Green Indicator (Indicatore verde)	ON/OFF		
	Reverse Automatic Braking (RAB) (Frenata automatica inversa (RAB))	Sonar Audible Alarm (Allarme acustico sonar)	ON/OFF	353	224
Automatic Braking (Frenata automatica)		ON/OFF			

Articolo			Impostazioni disponibili	Pagina di riferimento per il funzionamento del sistema del veicolo	Pagina di riferimento per la procedura di impostazione
Primo menu	Secondo menu	Terzo menu			
Car (Auto)	Driver Monitoring System (Sist. monitor. conducente)* ¹	Driver Monitoring System (Sist. monitor. conducente)	ON/OFF	365	224
		Repeat Facial Scan (Ripeti scansione facciale)	OK/Cancel (Annulla)		226
		User Recognition (Riconoscimento utente)	ON/OFF		224
		Register User (Registra utente)	Consente di registrare l'utente.		226
		Delete Driver Position (Elimina pos. conduc.)* ¹	Consente di eliminare la posizione del conducente registrato.		226
		Delete User (Elimina utente)	Consente di eliminare l'utente registrato.		226
		Delete All Users (Elimina tutti gli utenti)	Consente di eliminare tutti gli utenti registrati.		226
	Keyless Entry System (Sist. accesso senza chiave)	Hazard Warning Flasher (Lampeggiatori d'emergenza)	ON/OFF	137 e 142	224
		Security Relocking (Richiusura di sicurezza)* ³	20 seconds (20 secondi)/ 30 seconds (30 secondi)/ 40 seconds (40 secondi)/ 50 seconds (50 secondi)/ 60 seconds (60 secondi)/ OFF (DIS.)	141	224
		Driver Door Unlock (Sblocco porta cond.)* ¹	Driver Door Only (Solo porta cond.)/All (Tutto)	130	224
Rear Gate/Boot Unlock (Sblocco portellone post./bagagliaio)* ¹		Rear Gate/Boot Only (Solo portellone post./bagagliaio)/All (Tutto)	130	224	

3
Strumentazione e comandi

222 Display centro informazioni (CID)

Articolo			Impostazioni disponibili	Pagina di riferimento per il funzionamento del sistema del veicolo	Pagina di riferimento per la procedura di impostazione
Primo menu	Secondo menu	Terzo menu			
Car (Auto)	Demister (Sbrinatori)	—	15 minutes (15 minuti)/Continuous (Continuo)	251	224
	Interior Light (Luce interna)	—	10 seconds (10 secondi)/ 20 seconds (20 secondi)/ 30 seconds (30 secondi)/ OFF (DIS.)	277	224
	One-Touch Lane Changer (Cambio corsia one-touch)	—	ON/OFF	245	224
	Rear Seat Reminder (Promemoria sedile posteriore)	—	ON/OFF	68	224
	Vehicle Dynamics Control (Contr. dinamica veicolo)	—	ON/OFF	325	224
	Auto Vehicle Hold (AVH)	—	ON/OFF	332	224
	Rear Vehicle Detection (SRVD) (Rilevamento veicolo posteriore (SRVD))	—	ON/OFF	350	224
	Steering Responsive Headlights (SRH) (Steering Responsive Headlight (SRH))	—	ON/OFF	241	224
	Warning Volume (Volume avvisi)	—	Min/Mid (Medio)/Max	348, 362 e *2	224
	Units (Unità)	—	km, km/h, Litre (km, km/h, Litro)/Miles, MPH, Gallon	163 e 193	224
TPMS Mode Setting (Impostazione modalità TPMS)	—	Normal Mode (Modalità normale)/Loading Mode (Modalità di carico)/Towing Mode (Modalità di traino)	328	224	

Articolo			Impostazioni disponibili	Pagina di riferimento per il funzionamento del sistema del veicolo	Pagina di riferimento per la procedura di impostazione
Primo menu	Secondo menu	Terzo menu			
Car (Auto)	ISA Map Information (Informazioni mappa ISA)*1	—	Please check the owner's manual for the country applicable to each area. (Verificare il libretto uso/manutenzione per il Paese, applicabile in ogni area.)	*2	—

*1: Se in dotazione

*2: Per i dettagli sul sistema EyeSight, fare riferimento al supplemento del Libretto di uso e manutenzione per il sistema EyeSight.

*3: Modelli senza doppio sistema di bloccaggio

NOTA



Toccare  per visualizzare la spiegazione delle voci.

▼ Selezione di voci nella schermata

▽ Impostazione ON/OFF



Esempio

Toccare il menu da modificare e selezionare ON  o OFF .

▽ Selezione

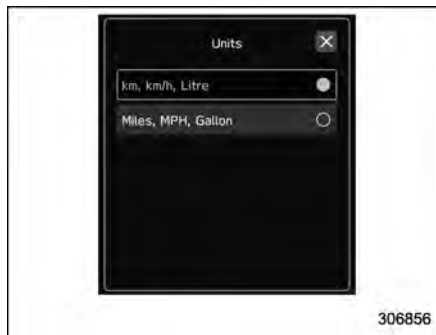

Esempio

Toccare la voce di interesse.



▼ Impostazione di voci nella schermata

▽ Luminosità/Contrasto

Consente di impostare e regolare la luminosità e il contrasto del display centro informazioni.

NOTA

“**Brightness (Luminosità)**” può essere regolato solo quando l’opzione “**Brightness Dial (Manopola luminosità)**” è disattivata. Fare riferimento a “**Impostazioni generali**”  P213.

1. Toccare  (HOME).
2. →  (Settings (Impostazioni))
3. → “General (Generale)”
4. → “Display”
5. → “Brightness/Contrast (Luminosità/Contrasto)”



- Trascinare ● per regolare la luminosità e il contrasto.
Toccare “Default (Predefinito)” per ripristinare le impostazioni di fabbrica.

▽ Oggetti preferiti

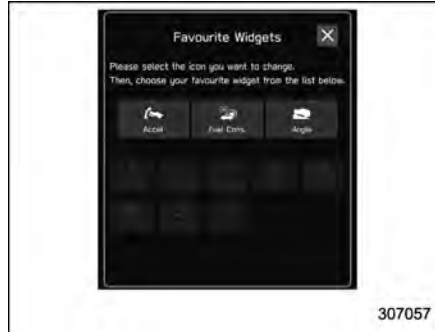

Il menu nella schermata dei preferiti può essere personalizzato.

- Toccare (HOME).
- (Settings (Impostazioni))
- “General (Generale)”
- “Favourite Widgets (Widget preferiti)”
- Selezionare l’icona della posizione di visualizzazione.
- Selezionare la voce da visualizzare.

▽ Elenco compleanni

Se un compleanno o un anniversario è imminente, quando l’interruttore di accensione viene portato in posizione “ON” sarà visualizzato un messaggio. Questa funzione può essere attivata o disattivata tramite “Reminder Screen (Schermata promemoria)”. Per i dettagli, fare riferimento a “Impostazioni generali” P213.

- Toccare (HOME).
- (Settings (Impostazioni))
- “General (Generale)”
- “Birthday List (Elenco compleanni)”



- “Add (Agg.)”



306138

6. Immettere il nome.
7. → “Next (Avanti)”



306139

8. Immettere la data.
9. → “OK”

NOTA

È possibile memorizzare fino a 5 compleanni.

▽ Elenco anniversari

La procedura per impostare un anniversario è la stessa descritta in “Elenco compleanni” P225, con la differenza che nel passaggio 4 deve essere selezionato “Anniversary List (Elenco anniversari)”.

▽ Sistema di monitoraggio conducente (se in dotazione)

È possibile modificare le impostazioni del sistema di monitoraggio conducente.

Per informazioni sul metodo di impostazione del seguente menu nel sistema di monitoraggio conducente, fare riferimento a “Impostazione ON/OFF” P224.

- Driver Monitoring System (Sist. monitor. conducente)
- User Recognition (Riconoscimento utente)

Ripetizione della scansione facciale:



1. Toccare (HOME).
2. → (Settings (Impostazioni))
3. → “Car (Auto)”
4. → “Driver Monitoring System (Sist. monitor. conducente)”
5. → “Repeat Facial Scan (Ripeti scansione facciale)”



306140

6. → “OK”
7. Seduti sul sedile del conducente, rivolgere il viso in avanti e attendere alcuni secondi. Quando la scansione è completa, sul display centro informazioni verrà visualizzata la schermata di completamento.

Registrazione utente:

1. Toccare  (HOME).
2. →  (Settings (Impostazioni))
3. → "Car (Auto)"
4. → "Driver Monitoring System (Sist. monitor. conducente)"
5. → "Register User (Registra utente)"



6. Selezionare l'utente di interesse nell'elenco.



7. → "Set (Imposta)"
8. Seduti sul sedile del conducente, rivolgere il viso in avanti e attendere alcuni secondi.



Quando la schermata cambia, la registrazione della scansione facciale è completa.

tata.

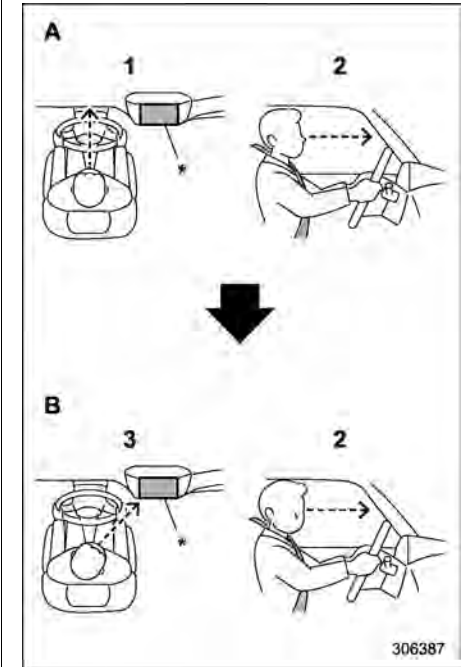

- A Direzione in avanti
- B Direzione del display
- 1 Guardare avanti.
- 2 Non abbassare il mento.
- 3 Guardare il display.
- *: Display

NOTA

- Se non è possibile eseguire la registrazione utente, rivolgere il viso in avanti come mostrato nell'illustrazione, quindi voltarsi verso il display.
- In alcuni casi non è possibile eseguire la registrazione utente correttamente. In tali casi fare riferimento a "Sistema di monitoraggio conducente" P365.
- Se viene visualizzato "Unable to register. Try again. (Impossibile registrare. Riprovare.)", ripetere la procedura cominciando dal passaggio 5.



9. Immettere il nome.
10. → "Next (Avanti)"





11. Selezionare l'icona di interesse.
12. → "Set (Imposta)"

NOTA

- È possibile sovrascrivere un utente esistente selezionando un numero memorizzato. Quando un utente viene registrato mediante sovrascrittura, i singoli dati del risparmio di carburante vengono reimposti.
- Se "User Recognition (Riconoscimento utente)" è impostato su OFF, non è possibile selezionare la registrazione utente.

Eliminazione di utente:

1. Toccare  (HOME).
2. →  (Settings (Impostazioni))
3. → "Car (Auto)"
4. → "Driver Monitoring System (Sist. monitor. conducente)"
5. → "Delete User (Elimina utente)"





6. Selezionare l'utente di interesse nell'elenco.



7. → “Yes (Si)”

Eliminazione di tutti gli utenti:

1. Toccare  (HOME).
2. →  (Settings (Impostazioni))
3. → “Car (Auto)”
4. → “Driver Monitoring System (Sist. monitor. conducente)”
5. → “Delete All Users (Elimina tutti gli utenti)”



6. → “Yes (Si)”

▼ Schermata informazioni vettura

1. Toccare  (HOME) per visualizzare il menu superiore.



Esempio: Touch screen (tipo A)

2. →  (Car Info (Info auto))

▽ Schermata statistiche di guida

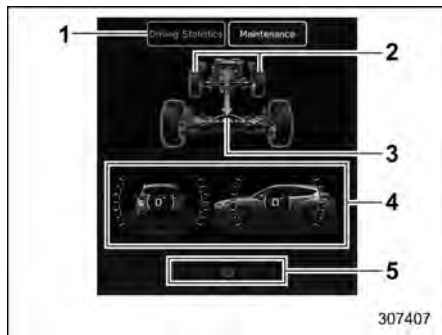

- 1 Statistiche di guida
- 2 Angolo di sterzata
- 3 Condizioni di marcia
- 4 Assetto del veicolo
- 5 Schermata di controllo

Questa schermata visualizza lo stato di guida del veicolo e lo stato operativo delle funzioni. Per le funzioni attive, l'indicatore si illumina o lampeggia.

NOTA

- L'indicazione dell'assetto del veicolo può essere diversa dall'assetto effettivo.
- L'angolazione dell'assetto del veicolo varia non solo a seconda dell'angolazione della strada, ma anche a seconda dell'inclinazione del veico-

lo causata dagli occupanti, dal carico e dall'accelerazione o dal rallentamento.

▽ Schermata manutenzione

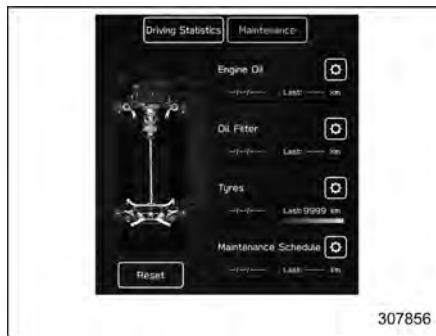

È possibile impostare promemoria di manutenzione.

Promemoria cambio olio motore:

1. Toccare "Maintenance (Manutenzione)" nel secondo menu della schermata informazioni vettura.
2. → ⚙️ (Engine Oil (Olio motore))
3. Selezionare "Notification Date (Data di notifica)" o "Notification Distance (Distanza di notifica)" del promemoria.
4. → "Set (Imposta)"
5. → ☒

Promemoria cambio filtro dell'olio:

La procedura di impostazione è la stessa descritta per il promemoria "Engine Oil (Olio motore)", ma è necessario toccare la voce "Oil Filter (Filtro dell'olio)" al passaggio 2.

Promemoria rotazione dei pneumatici:

La procedura di impostazione è la stessa descritta per il promemoria "Engine Oil (Olio motore)", ma è necessario toccare la voce "Tyres (Pneumatici)" al passaggio 2.

Impostazione programma di manutenzione:

La procedura di impostazione è la stessa descritta per il promemoria "Engine Oil (Olio motore)", ma è necessario toccare la voce "Maintenance Schedule (Programma manutenzione)" al passaggio 2.

NOTA

- Toccare "Reset (Ripristina)" per reimpostare ciascuna impostazione.
- Toccare "Default (Predefinito)" per ripristinare i valori predefiniti.

3-8. Orologio

Per i modelli con impianto di navigazione e/o audio originale SUBARU, l'orologio può essere regolato sia in modalità automatica che in modalità manuale.

■ Impostazione manuale dell'orologio

1. Portare l'interruttore di accensione su "ON".

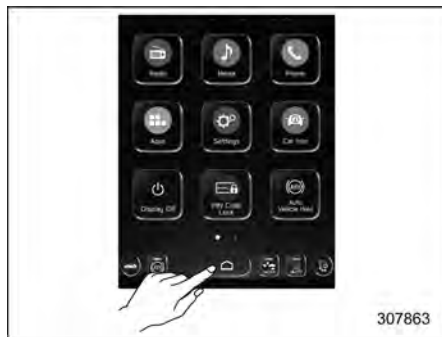

Esempio: Touch screen (tipo B)

2. Toccare (HOME).
3. → (Settings (Impostazioni))
4. → "General (Generale)"
5. → "Clock (Orologio)"
6. → "Time Setting (Impostazione ora)"



7. → "Manual (Manuale)"
8. → o
9. → "OK"

NOTA

La schermata di impostazione dell'orologio può essere visualizzata anche toccando l'orologio sulla barra di stato.

■ Impostazione automatica dell'orologio

1. Portare l'interruttore di accensione su "ON".



Esempio: Touch screen (tipo B)

2. Toccare (HOME).
3. → (Settings (Impostazioni))
4. → "General (Generale)"
5. → "Clock (Orologio)"
6. → "Time Setting (Impostazione ora)"
7. Modelli con sistema di navigazione:
→ "Auto (Autom.)"
Modelli senza sistema di navigazione:
→ "Sync With Phone (Sincronizza con tel.)"

▼ Modelli con sistema di navigazione

Se è disponibile un segnale GPS, l'orologio viene impostato automaticamente.

▼ Modelli senza sistema di navigazione

L'orologio viene impostato e regolato automaticamente collegando tramite Bluetooth® uno smartphone per trasferire i dati della rubrica.

1. Registrare lo smartphone nell'impianto audio. Per maggiori dettagli, consultare la sezione "Bluetooth SETTINGS" del supplemento al libretto d'uso e manutenzione dell'impianto audio/navigazione.
2. Trasferire i dati della rubrica sul sistema. Per maggiori dettagli, consultare la sezione "Bluetooth SETTINGS" del supplemento al libretto d'uso e manutenzione dell'impianto audio/navigazione. L'orologio verrà regolato automaticamente.

NOTA

A seconda del modello di smartphone, potrebbe essere necessario modificare le impostazioni dello smartphone collegato. (ad esempio, per iOS o altri modelli, potrebbe essere necessario attivare le impostazioni di notifica). Per maggiori dettagli, controllare le

istruzioni per il collegamento degli smartphone.

■ Fuso orario (modelli con sistema di navigazione)

È possibile configurare l'impostazione "Time Zone (Fuso orario)" nella schermata di impostazione dell'orologio.

Se è disponibile un segnale GPS quando si seleziona "AUTO (AUTOM.)", "Time Zone (Fuso orario)" viene impostato automaticamente. Per la procedura di impostazione, fare riferimento a "Schermata principale" P212.

■ Ora legale (modelli con sistema di navigazione)

È possibile configurare l'impostazione "Daylight Saving Time (Ora legale)" nella schermata di impostazione dell'orologio.

Se è disponibile un segnale GPS quando si seleziona "AUTO (AUTOM.)", "Daylight Savings Time (Ora legale)" viene impostato automaticamente. Per la procedura di impostazione, fare riferimento a "Schermata principale" P212.

NOTA

- Quando "Time Setting (Impostazione ora)" è impostato su "AUTO (AUTOM.)", è possibile modificare

le impostazioni "Daylight Saving Time (Ora legale)" e "Time Zone (Fuso orario)".

- Quando "Daylight Saving Time (Ora legale)" è impostato su "AUTO (AUTOM.)", l'impostazione "Time Zone (Fuso orario)" può essere impostata solo su "AUTO (AUTOM.)".

3-9. Blocco del codice PIN

Quando si lascia il veicolo presso un servizio di parcheggiatore, ad esempio in un hotel o in un ristorante, è possibile impostare il blocco del codice PIN (modalità parcheggiatore), che disattiva le funzioni di navigazione, audio e impostazione del veicolo. Il display non può essere azionato, evitando così la perdita di informazioni personali. Il blocco del codice PIN è stato progettato per evitare la perdita di informazioni personali.

■ Attivazione del blocco del codice PIN



Esempio: Touch screen (tipo B)

1. Toccare "PIN Code Lock (Blocco codice PIN)".



2. Inserisci codice di accesso.
3. Toccare "OK".

■ Disattivazione del blocco del codice PIN



Esempio: Touch screen (tipo B)

1. Toccare "PIN Code Lock (Blocco codice PIN)" o selezionare OFF .
2. Inserisci codice di accesso.
3. Toccare "OK".

NOTA

Se si inserisce il codice di accesso in modo errato per tre volte di seguito, quando si imposta o si annulla il blocco del codice PIN, viene visualizzato un messaggio che invita a rivolgersi a un concessionario SUBARU, per quanto sia comunque possibile inserire il codice di accesso anche dopo il quarto tentativo.

Se si è dimenticato il codice di accesso, rivolgersi al concessionario SUBARU.

3-10. Interruttore comando luci

⚠ ATTENZIONE

- Per non scaricare la batteria ausiliaria da 12 V, evitare di tenere accese le luci per lunghi periodi se il sistema e-BOXER è spento.
- Prima di uscire dal veicolo, portare sempre l'interruttore comando luci in posizione off. Se il veicolo viene lasciato spento per un lungo periodo con l'interruttore comando luci in posizione diversa da off, anche se le luci si spengono dopo 10 minuti, la batteria ausiliaria da 12 V potrebbe scaricarsi.

L'interruttore comando luci funziona quando l'interruttore di accensione a pulsante è in posizione "ACC" o "ON".

Indipendentemente dalla posizione dell'interruttore comando luci, le luci accese si spengono quando si spegne l'interruttore di accensione a pulsante.

NOTA

L'interruttore comando luci può essere azionato (tranne la posizione AUTO) anche quando l'interruttore di accensione a pulsante è in posizione "OFF".

Se la porta del conducente viene aperta mentre i fari sono accesi in presenza di tali condizioni, un cicalino segnala al conducente che le luci sono accese.

■ Fari

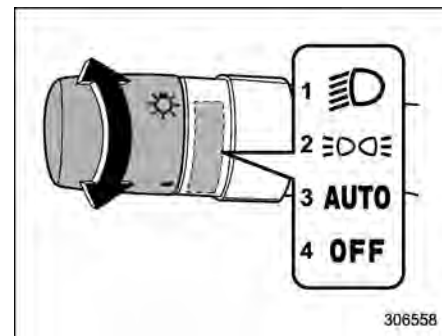

- 1 Secondo scatto
- 2 Primo scatto
- 3 Posizione AUTO
- 4 Posizione OFF

Per accendere i fari, ruotare la ghiera posta all'estremità della leva degli indicatori di direzione.

Secondo scatto:

Si accendono i fari anteriori, le luci di posizione anteriori, il quadro strumenti, le luci di posizione posteriori, le luci di ingombro posteriori e le luci della targa.

Primo scatto:

Si accendono le luci di posizione anteriori, il quadro strumenti, le luci di posizione posteriori, le luci di ingombro posteriori e le luci della targa.

Posizione AUTO:

Quando l'interruttore di accensione è in posizione "ON", i fari anteriori, le luci di posizione anteriori, il quadro strumenti, le luci di posizione posteriori, le luci di ingombro posteriori e le luci della targa **si accendono o si spengono automaticamente** in base all'intensità dell'illuminazione ambientale.

Posizione OFF:

I fari anteriori sono spenti.

NOTA

- Se l'interruttore comando luci è in posizione "AUTO" e i fari non si accendono quando all'esterno diventa buio, portare l'interruttore luci nella seconda posizione. Se ciò accade, si consiglia di far controllare al più presto il veicolo da un

concessionario SUBARU.

- **La sensibilità dell'accensione/spegnimento automatico fari può essere modificata da un concessionario SUBARU. Si consiglia di contattare il proprio concessionario SUBARU per dettagli.**

▼ Fari ad accensione/spegnimento automatico collegato ai tergicristalli

Quando l'interruttore comando luci è in posizione "AUTO", i fari si accenderanno automaticamente dopo che i tergicristalli del parabrezza sono entrati in funzione varie volte. I fari si spengono automaticamente circa 1 minuto dopo che i tergicristalli si sono fermati.

L'impostazione ON/OFF di questa funzione può essere cambiata in un concessionario SUBARU. Si consiglia di consultare il concessionario SUBARU per i dettagli.

NOTA

I fari ad accensione/spegnimento automatico collegati ai tergicristalli potrebbero non funzionare correttamente a seconda del livello di luce ambientale.

▼ Impostazione ritardo spegnimento fari

La funzione di ritardo spegnimento fari consente di accendere i fari, e così via, per

agevolare l'uscita dal veicolo in condizioni di scarsa illuminazione.

NOTA

L'impostazione di fabbrica (predefinita) della durata dell'accensione dei fari e delle luci esterne è di 30 secondi. È possibile modificare questa impostazione su OFF (disattivazione), 30 secondi, 60 secondi o 90 secondi presso i concessionari SUBARU. Per ulteriori dettagli, si consiglia di consultare un concessionario SUBARU.

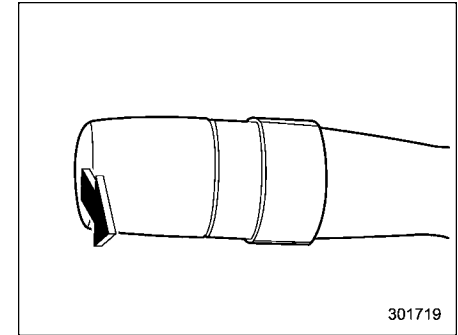

Quando l'interruttore di accensione è in posizione di spegnimento e l'interruttore comando luci è in posizione "AUTO" o "OFF", tirando la leva degli indicatori di direzione verso di sé, gli anabbaglianti e alcune luci esterne si accendono come

indicato di seguito.

- Accensione per 30 secondi dopo la chiusura della porta del conducente.
- Accensione finché non si preme il pulsante di bloccaggio sulla chiave di accesso elettronica due volte in successione.
- Accensione finché non si tocca il sensore di blocco porte sulla maniglia della porta due volte in successione.

NOTA

- **Quando la funzione di ritardo spegnimento fari è attiva, i fari e le luci esterne si spengono se si esegue una delle operazioni di seguito.**
 - Portare l'interruttore di accensione su "ON".
 - Tirare la leva dell'indicatore di direzione verso di sé.
 - Portare l'interruttore comando luci in una posizione diversa da "AUTO" o "OFF".
- Se la porta del conducente non viene aperta e chiusa, le luci si spengono entro 3 minuti.

▼ Funzione di riduzione dello scaricamento della batteria

Quando si spegne l'interruttore di accensione a pulsante mentre i fari sono accesi, la funzione di riduzione dello scaricamento della batteria si attiva ed esegue le seguenti operazioni per ridurre il rischio di scaricamento della batteria.

- I fari si spengono automaticamente dopo 10 minuti.
- Quando si apre o si chiude la porta o si aziona l'interruttore di controllo fari, i fari si spengono automaticamente dopo 10 minuti.

NOTA

- **Quando si scende dal veicolo, mettere l'interruttore comando luci in posizione OFF per evitare che la batteria si scarichi.**
- **Quando si apre o si chiude la porta o si aziona l'interruttore di controllo fari dopo che i fari si spengono automaticamente, i fari si riaccendono.**

▼ Sensore per accensione/spegnimento automatico fari (sensore luce pioggia)

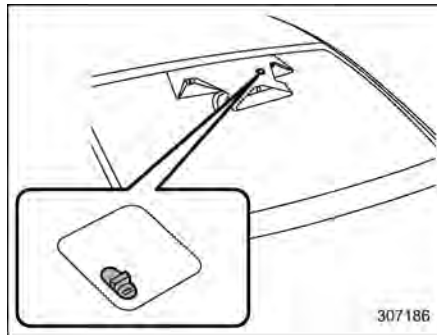

Il sensore si trova sul vetro del parabrezza come mostrato nell'illustrazione.

⚠ ATTENZIONE

Se un oggetto è appeso sul sensore o nei pressi di esso, il sensore potrebbe non rilevare correttamente il livello di luce ambientale e la funzione di accensione/spegnimento automatico fari potrebbe non funzionare correttamente.

■ Commutazione abbaglianti/anabbaglianti (dimmer)

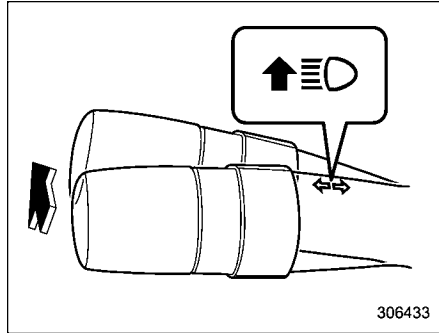

Quando l'interruttore comando luci è in posizione "AUTO" o "AUTO" in un luogo buio, i fari si accenderanno.

Spingere la leva in avanti e rilasciarla per attivare gli abbaglianti. Tirando la leva all'indietro e rilasciandola si commuteranno i fari ad anabbaglianti.

Quando l'interruttore comando luci è in posizione "AUTO", spingendo in avanti la leva si attiva la funzione di assistenza abbaglianti.

Fare riferimento a "Funzione di assistenza abbaglianti" P237.

Quando sono attivi i fari abbaglianti, anche la spia di indicazione abbaglianti "☰●" sullo strumento combinato è illuminata.

■ Lampeggio dei fari

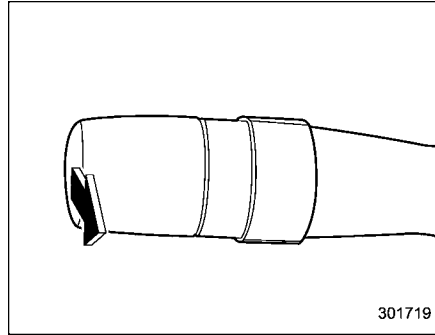

⚠ ATTENZIONE

Non trattenere la levetta in posizione di lampeggio per più di pochi secondi.

Per eseguire il lampeggio tirare leggermente la levetta verso di sé e poi rilasciarla. Gli abbaglianti restano accesi finché si agisce sulla levetta. Il lampeggio può essere eseguito anche se l'interruttore luci è in posizione off.

Quando sono attivi i fari abbaglianti, anche la spia di indicazione abbaglianti "☰●" sullo strumento combinato è illuminata.

■ Funzione di assistenza abbaglianti (se in dotazione)

NOTA

- Non sovrastimare le capacità della funzione di assistenza abbaglianti. Il conducente ha sempre la responsabilità di comprendere la situazione circostante, di guidare in modo sicuro e di cambiare la modalità dei fari manualmente se necessario.
- L'impostazione di fabbrica (impostazione predefinita) per questa funzione è "operativo". È possibile modificare questa impostazione su OFF (disattivazione) presso i concessionari SUBARU. Per ulteriori dettagli, si consiglia di consultare un concessionario SUBARU.
- La velocità del veicolo preimpostata dipende dai modelli.
- La funzione di assistenza abbaglianti utilizza le telecamere stereo installate in corrispondenza del lato superiore del parabrezza.
- Per maggiori dettagli su come maneggiare la videocamera stereo, fare riferimento al supplemento del Libretto di uso e manutenzione per il sistema EyeSight.

La funzione di assistenza abbaglianti cambia automaticamente i fari da abbaglianti ad anabbaglianti (o viceversa).

Se tutte le seguenti condizioni sono soddisfatte, i fari passeranno agli abbaglianti.

- Quando la velocità del veicolo aumenta raggiungendo o superando il livello preimpostato.
- Non c'è alcun veicolo che precede o proviene in senso contrario.
- La zona davanti al veicolo è buia.
- La strada non presenta alcuna curva stretta.

Se tutte le seguenti condizioni sono soddisfatte, i fari passeranno agli anabbaglianti.

- Quando la velocità del veicolo diminuisce raggiungendo o scendendo sotto il livello preimpostato.
- Quando la zona davanti al veicolo è illuminata.
- Quando c'è un veicolo che precede o proviene in senso contrario.
- Se il sistema EyeSight presenta un malfunzionamento o è temporaneamente disattivato.

▼ Come utilizzare la funzione di assistenza abbaglianti

La funzione di assistenza abbaglianti si attiva quando si verificano tutte le condizioni seguenti.

- L'interruttore comando luci è in posizione "AUTO" e i fari anabbaglianti sono accesi automaticamente.
- Il comando degli indicatori di direzione è spinto in avanti.

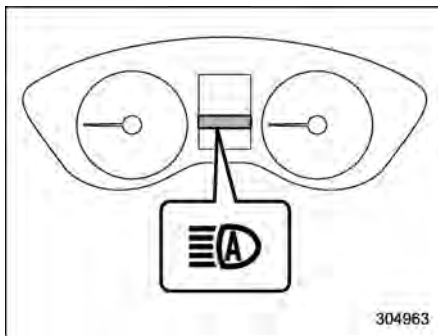

Indicatore di assistenza abbaglianti

Quando la funzione di assistenza abbaglianti è attivata, l'indicatore assistenza abbaglianti sullo strumento combinato si illumina.

NOTA

Se la funzione di assistenza abbaglianti non funziona correttamente o viene temporaneamente disattivata, i fari verranno fissati in posizione anabbagliante.

▼ Come cambiare la modalità dei fari manualmente

Passare ai fari anabbaglianti:

- Impostare l'interruttore comando luci su "D".
- Tirare la leva mentre gli abbaglianti si accendono e rilasciarla.

Passare ai fari abbaglianti:

Spingere la leva in avanti e rilasciarla.

A questo punto, la funzione di assistenza abbaglianti si disattiva, l'indicatore assistenza abbaglianti si spegne e la spia di indicazione abbaglianti si illumina.

NOTA

- **Dopo aver portato manualmente i fari anteriori in modalità abbaglianti, se si attiva la funzione di assistenza abbaglianti, spingere la leva in avanti e lasciarla.**
- **Quando si portano manualmente i fari anteriori in modalità abbaglianti, se si porta l'interruttore comando luci in posizione "D", si accendo-**

no le luci di parcheggio, le luci di ingombro anteriori, le luci di ingombro posteriori, le luci di posizione posteriori e le luci della targa.

▼ **Suggerimenti per l'uso del sistema di assistenza abbaglianti**

- La funzione di assistenza abbaglianti rileva le condizioni ambientali intorno al veicolo in base all'intensità dell'illuminazione davanti al veicolo e ad altri fattori, quindi in alcune situazioni la modalità dei fari potrebbe non coincidere con la percezione del conducente.
- Una bicicletta potrebbe non essere rilevata.
- Nelle situazioni seguenti, la luminosità dell'illuminazione ambiente potrebbe non essere rilevata correttamente e la funzione di assistenza abbaglianti potrebbe non essere perfettamente efficiente. Di conseguenza il bagliore degli abbaglianti potrebbe disturbare il veicolo proveniente in senso contrario o il veicolo che precede. Inoltre, la modalità anabbaglianti può continuare sebbene non ci siano veicoli che sorraggiungono o che precedono. In tali casi, cambiare manualmente la modalità fari.
 - In condizioni di maltempo (nebbia, neve, tempeste di sabbia, precipi-

tazioni intense, ecc.).

- Quando il vetro del parabrezza è sporco o appannato.
- Quando il parabrezza è crepato o danneggiato.
- Se vi sono luci simili ai fari o alle luci di posizione posteriori nell'area circostante.
- Quando il veicolo proveniente in senso contrario o il veicolo che precede non hanno i fari e le luci di posizione posteriori accesi.
- Se i fari del veicolo proveniente in senso contrario o le luci di posizione posteriori del veicolo che precede sono sporchi o offuscati, oppure se i fasci luminosi non sono allineati correttamente.
- Quando si verifica un rapido cambiamento di luminosità durante la guida.
- Quando si guida su una strada con molte salite e discese o su superfici irregolari.
- Quando si guida su una strada con molte curve.
- Quando vi sono oggetti che riflettono molto la luce, ad esempio la segnaletica stradale o lo specchietto del veicolo che precede.
- Quando la parte posteriore di un veicolo che precede, ad esempio un

container, riflette molto la luce.

- Quando i fari del veicolo sono danneggiati o sporchi.
- Quando il veicolo è inclinato, ad esempio in caso di pneumatico forato o durante il traino.
- Quando le telecamere stereo sono deformate oppure hanno le lenti sporche.
- Subito dopo l'accensione del motore.
- Nelle seguenti condizioni, i fari non passeranno automaticamente da abbaglianti ad anabbaglianti.
 - Quando il veicolo oltrepassa improvvisamente un veicolo proveniente in senso contrario in una curva cieca.
 - Quando un altro veicolo passa davanti al proprio.
 - Quando un veicolo che sorraggiunge o che precede entra ed esce dal campo visivo per la presenza di curve continue, linea di mezzzeria, alberi in carreggiata, ecc.
- Se le telecamere stereo rilevano la luce dei fendinebbia anteriori di un veicolo proveniente in senso contrario, i fari potrebbero non passare automaticamente dagli abbaglianti agli anabbaglianti.

- I fari potrebbero passare dagli abbaglianti agli anabbaglianti, oppure gli anabbaglianti potrebbero continuare a rimanere attivi in presenza di luci stradali, semafori, dell'illuminazione di cartelloni pubblicitari o di oggetti riflettenti, come i segnali stradali e le insegne.
- I tempi richiesti per il cambio di funzionamento dei fari potrebbero differire in base ai seguenti fattori.
 - Colore o luminosità dei fari del veicolo proveniente in senso contrario o delle luci di posizione posteriori del veicolo che precede.
 - I fari del veicolo che sorraggiunge o le luci di posizione posteriori del veicolo che precede sono coperti di fango, neve, ecc.
 - Movimento e direzione del veicolo proveniente in senso contrario o del veicolo che precede.
 - Quando i fari del veicolo proveniente in senso contrario o le luci di posizione posteriori del veicolo che precede illuminano solo di lato.
 - Quando il veicolo proveniente in senso contrario o il veicolo che precede è un motociclo.
 - Condizioni della strada (pendenze, curve, fondo stradale, ecc.).

- Numero di passeggeri e peso del carico.
- Capacità di rilevamento limitata delle telecamere stereo.

■ Sistema luci di marcia diurne (se in dotazione)



AVVERTENZA

Se le luci di marcia diurne sono accese, le luci di posizione posteriori non lo sono. Quando all'esterno diventa buio, ruotare l'interruttore luci in posizione "☞" per accendere i fari e le luci di posizione posteriori. In tal modo si migliorerà la visibilità, e gli altri conducenti potranno vedere più facilmente il veicolo.

Le luci di marcia diurne si accendono automaticamente quando sono soddisfatte le seguenti condizioni.

- Il sistema e-BOXER è in funzione.
- Il freno di stazionamento è completamente rilasciato.
- L'interruttore comando luci è in posizione "AUTO" o "OFF".

NOTA

- Se quando si avvia il motore il freno di stazionamento è inserito, le luci di marcia diurne si accendono quando si rilascia il freno di stazionamento.
- Quando l'interruttore fari è in posizione "☞" o "☞", il sistema di luci di marcia diurne è disattivato.
- Mentre l'interruttore fari è in posizione "AUTO" e i fari si accendono automaticamente, le luci di marcia diurne sono disattivate.

3-11. Fari con assistenza alla svolta (SRH)

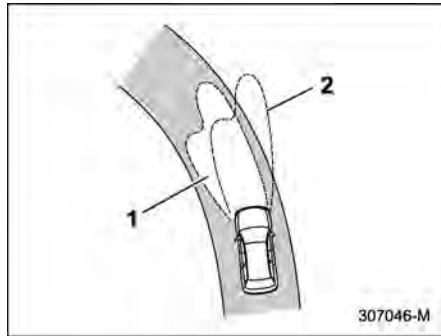

- 1 Area illuminata quando la funzione SRH è attiva
- 2 Area illuminata quando la funzione SRH non è attiva

La funzione SRH sposta automaticamente il fascio dei fari a sinistra o a destra in base all'angolo di sterzata e alla velocità del veicolo. Questa funzione aiuta a migliorare la visibilità di notte illuminando la strada davanti al veicolo nelle curve e agli incroci. La funzione SRH può essere attivata o disattivata. Le impostazioni possono essere modificate tramite il display centro informazioni. Per i dettagli, fare riferimento a "Impostazioni vettura" P218.

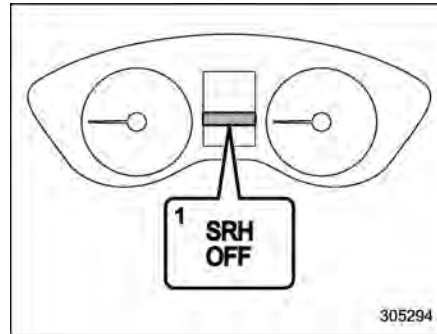

- 1 Spia di indicazione fari reattivi al volante OFF

La spia di indicazione dei fari reattivi al volante OFF, sul display strumento combinato (LCD a colori), si spegne quando si attiva la funzione SRH.

La spia di indicazione dei fari reattivi al volante OFF, sul display strumento combinato (LCD a colori), si illumina quando si disattiva la funzione SRH.

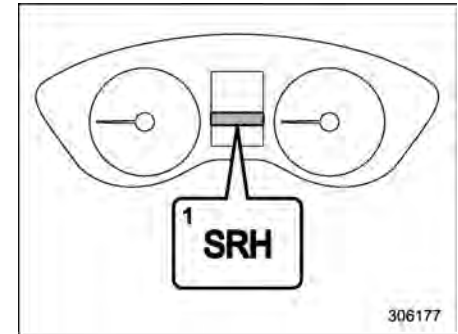

- 1 Spia di avvertimento fari reattivi al volante

Se l'SRH non funziona correttamente, la spia di avvertimento dei fari reattivi al volante sul display strumento combinato (LCD a colori) si illumina e sullo schermo viene visualizzato un messaggio quando l'interruttore di accensione è in posizione "ON". Ciò indica che SRH è stato disattivato. Si consiglia di rivolgersi a un concessionario SUBARU per un controllo.

NOTA

- Lo stato operativo/non operativo della funzione SRH viene mantenuto quando il sistema e-BOXER è spento, anche se il sistema e-BOXER viene riavviato.

- La funzione SRH si attiva solo quando il veicolo si sposta in marcia avanti a una velocità di almeno 8 km/h circa.

3-12. Luci di svolta

Le luci di svolta illuminano le aree diagonalmente opposte alla parte anteriore del veicolo quando si svolta o in fase di parcheggio. Consentono di vedere più facilmente pedoni e biciclette in avvicinamento.

Le luci di svolta si accendono quando i fari sono accesi, nelle seguenti condizioni:

- Il veicolo gira a sinistra o a destra a una velocità di circa 35 km/h o inferiore mentre la leva dell'indicatore di direzione è attiva nella direzione di marcia.
- Il veicolo indietreggia.

La luce si spegne quando si completa una svolta o si finisce di parcheggiare il veicolo.

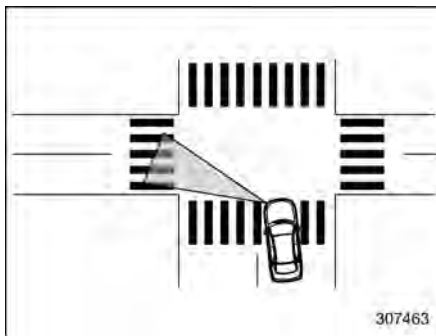

3-13. Regolatore inclinazione dei fari anteriori

I fari a LED producono più luce rispetto ai fari alogeni tradizionali.

Quando il veicolo trasporta un carico pesante e i fari anteriori sono inclinati verso l'alto, il conducente di un veicolo che sopraggiunge può essere abbagliato.

Per evitarlo, il regolatore inclinazione dei fari anteriori automatico regola i fari anteriori all'altezza ottimale automaticamente a seconda del carico che sta trasportando il veicolo.



ATTENZIONE

In alcuni casi, i fari potrebbero perdere l'allineamento corretto e il regolatore inclinazione dei fari anteriori non li riporta alla giusta angolazione. Ciò può verificarsi dopo il trasporto del veicolo sul pianale di un camion, o se il veicolo è parcheggiato e riavviato a diverse angolazioni. In tali casi, si consiglia di far controllare l'allineamento dei fari da un concessionario SUBARU.

3-14. Interruttore luci fendinebbia

■ Interruttore luci fendinebbia anteriori

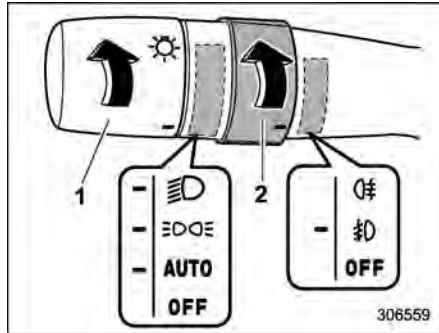

Condizione operativa del fendinebbia anteriore

- 1 Interruttore fari
- 2 Interruttore luci fendinebbia

I fendinebbia anteriori si accendono quando l'interruttore luci fendinebbia viene portato in posizione "☞" mentre i fari sono in una delle seguenti condizioni.

- L'interruttore fari è in posizione "☞☞☞" o "☞☞".
- L'interruttore fari è in posizione "AUTO" e i fari si accendono automaticamente.

Per spegnere i fendinebbia anteriori, riportare l'interruttore verso il basso in posizione "OFF".

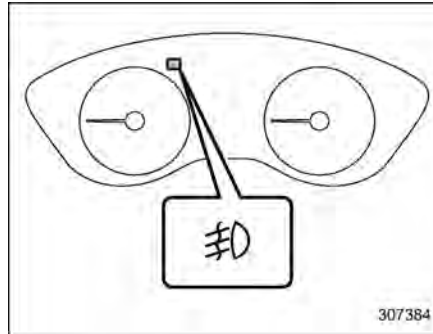

Spia di indicazione fendinebbia anteriore

La spia di indicazione posizionata sullo strumento combinato si illumina quando i fendinebbia anteriori sono accesi.

■ Interruttore luce retronebbia

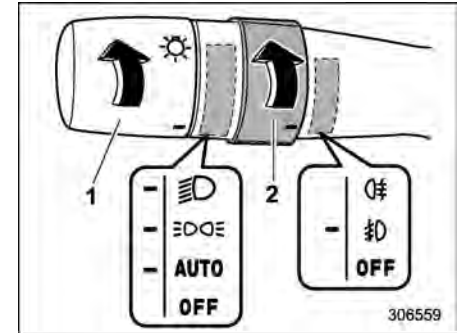

Condizione operativa della luce retronebbia

- 1 Interruttore fari
- 2 Interruttore luci fendinebbia

La luce retronebbia si accende quando l'interruttore luci fendinebbia viene ruotato in posizione "☞" e i fari sono in una delle seguenti condizioni.

- L'interruttore fari è in posizione "☞☞☞" o "☞☞".
- L'interruttore fari è in posizione "AUTO" e i fari si accendono automaticamente.

L'interruttore tornerà in posizione "☞" quando viene rilasciato.

Per spegnere la luce retronebbia, procedere in uno dei modi seguenti.

- Portare di nuovo l'interruttore luci fendinebbia verso l'alto in posizione "0#".
- Portare di nuovo l'interruttore luci fendinebbia verso il basso in posizione "OFF".

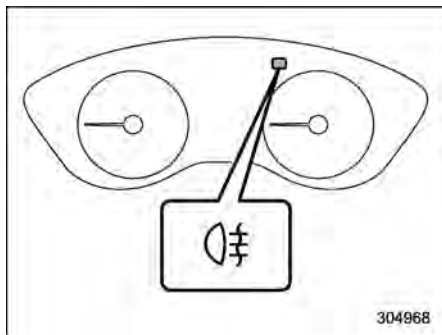

Spia di indicazione retronebbia

La spia di indicazione sullo strumento combinato si illumina quando la luce retronebbia è accesa.

NOTA

Per evitare di dimenticare di spegnere la luce retronebbia, il relativo circuito è concepito in modo che si spenga automaticamente quando si esegue una delle seguenti operazioni.

- L'interruttore fari viene portato in posizione "OFF".

- L'interruttore fari viene portato in posizione "AUTO" e i fari si spengono.
- L'interruttore di accensione a pulsante viene portato in posizione di spegnimento.

Tuttavia ciò non significa che la luce retronebbia si illumina quando l'interruttore fari è su "☞☛" o l'interruttore di accensione viene riportato nuovamente su "ON". Pertanto, per riaccendere la luce retronebbia, portare l'interruttore luci fendinebbia in posizione "0#".

3-15. Leva indicatori di direzione

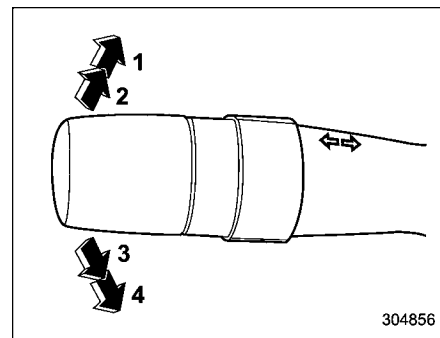

- 1 Svolta a destra
- 2 Segnalazione cambio corsia a destra
- 3 Segnalazione cambio corsia a sinistra
- 4 Svolta a sinistra

Per azionare l'indicatore di direzione destro, spingere verso l'alto la levetta dell'interruttore combinato a sinistra del volante. Per azionare l'indicatore di direzione sinistro, spingerla verso il basso. Dopo la svolta la levetta ritorna automaticamente nella posizione originaria. Se la levetta non ritorna nella posizione originaria, riportarla manualmente.

Per segnalare un cambio di corsia, spingere leggermente la levetta degli indicatori

di direzione verso l'alto o verso il basso e tenerla in questa posizione. Le spie di indicatori di direzione iniziano a lampeggiare nella direzione di svolta o di cambio di corsia prescelto.

■ Cambio corsia one-touch

Per eseguire il lampeggio dell'indicatore di direzione e delle spie di indicatori di direzione tre volte, spingere la leva dell'indicatore di direzione leggermente in alto o in basso e rilasciarla immediatamente.

NOTA

L'impostazione di funzionamento/non funzionamento della funzione di cambio corsia può essere cambiata in un concessionario SUBARU. Si consiglia di contattare il concessionario SUBARU più vicino per dettagli. Tale impostazione può essere modificata anche tramite il display centro informazioni. Per i dettagli, fare riferimento a "Impostazioni vettura" P218.

3-16. Tergicristalli e lavacrystalli



AVVERTENZA

In presenza di ghiaccio non utilizzare il lavacrystalli finché il parabrezza non è stato sufficientemente riscaldato dallo sbrinatoro.

Altrimenti il liquido potrebbe congelarsi sul cristallo occludendo la vista.



ATTENZIONE

- Non azionare il lavacrystalli o il lavalunotto per più di 10 secondi oppure quando il serbatoio del liquido lavacrystalli è vuoto. Ciò può causare un surriscaldamento del motore del lavafari. Far controllare frequentemente il livello del liquido lavacrystalli, ad esempio a ogni rifornimento di carburante.
- Non azionare i tergcristalli quando il parabrezza o il lunotto sono asciutti. Ciò può provocare graffi ai cristalli, danni ai gommini delle spazzole e il guasto del motorino

dei tergcristalli. Prima di azionare i tergcristalli, spruzzare sempre un po' di liquido lavacrystalli sul parabrezza o sul lunotto.

- In caso di gelo, assicurarsi che i gommini delle spazzole non siano ghiacciati e attaccati al parabrezza o al lunotto prima di azionare i tergcristalli. Il tentativo di utilizzare i tergcristalli con i gommini delle spazzole ghiacciati può danneggiare non solo i gommini, ma anche il motorino dei tergcristalli. Se i gommini delle spazzole sono ghiacciati e attaccati al cristallo, prima di attivare i tergcristalli azionare sempre lo sbrinatoro, il riscaldatore tergcristalli del parabrezza (se in dotazione) o il lunotto termico.
- Se i tergcristalli si fermano durante il funzionamento a causa di ghiaccio o di altri ostacoli sul cristallo, il motorino dei tergcristalli potrebbe guastarsi anche se l'interruttore tergcristalli è disattivato. In questo caso, fermare immediatamente il veicolo in un luogo sicuro, portare l'interruttore di accensione in posizione "OFF" e pulire il parabrezza

per consentire il corretto funzionamento del tergicristalli.

- Se il liquido lavacristalli non è disponibile, utilizzare acqua pulita. Nelle zone dove in inverno l'acqua si congela, utilizzare liquido lavacristalli SUBARU o altro equivalente. Fare riferimento a "Liquido lavacristalli" ☞ P470.

Inoltre, quando si usa il veicolo con temperature ambientali prossimo allo zero, utilizzare spazzole del tipo anticongelamento.

- Non pulire le spazzole con carburante o solventi ad esempio diluente o benzene. Ciò può provocare il deterioramento delle spazzole dei tergicristalli.
- Quando l'interruttore del tergicristalli è in posizione "AUTO", non toccare il parabrezza vicino al sensore luce pioggia e posare un panno bagnato sul parabrezza in prossimità del sensore. Ciò può provocare l'attivazione imprevista del tergicristalli e causare lesioni.
- Quando si lava il veicolo, verificare che il tergicristalli sia disattivato. In caso contrario, il tergi-

cristalli potrebbe attivarsi in modo imprevisto e causare lesioni.

- Quando si lava il veicolo in un lavaggio automatico, verificare che il tergicristalli sia disattivato. In caso contrario, sono possibili danni ai tergicristalli che, attivandosi in modo inaspettato, potrebbero incastrarsi nelle spazzole del lavaggio automatico.

NOTA

- Il motore del tergicristalli è protetto contro sovraccarichi da un interruttore. Se il motore funziona in maniera continua con un carico pesante non abituale, l'interruttore potrebbe arrestare temporaneamente il motore. Se ciò dovesse accadere, parcheggiare il veicolo in un luogo sicuro, spegnere l'interruttore del tergicristalli e attendere circa 10 minuti. L'interruttore del circuito si reimposta da solo e il tergicristalli funziona di nuovo normalmente.
- Pulire periodicamente i gommini delle spazzole e i cristalli con una soluzione di detergente per prevenire le striature e per rimuovere eventuali depositi di sale o polvere. Azionare il lavacristallo per almeno

1 secondo in modo che il liquido venga spruzzato sull'intero parabrezza o sul lunotto.

- Grasso, cera, insetti o altri materiali sul parabrezza oppure sulle spazzole tergicristalli possono compromettere il funzionamento dei tergicristalli e lasciare striature sul parabrezza. Se non è possibile togliere queste striature dopo l'azionamento del lavacristalli o se il movimento dei tergicristalli è irregolare, pulire la superficie esterna del parabrezza e del lunotto posteriore utilizzando una spugna o un panno morbido con detergente neutro o detersivo leggermente abrasivo. Non utilizzare detergenti per pulire i gommini delle spazzole. Per pulire i gommini delle spazzole utilizzare solo una spugna o un panno morbido (ed evitare qualsiasi tipo di detergente). Se i gommini delle spazzole vengono strofinati troppo energicamente, il rivestimento nero viene rimosso causando la vibrazione delle spazzole stesse. Inoltre, dopo avere pulito le spazzole, assicurarsi che i gommini non si siano allentati. Dopo la pulizia dei cristalli e delle spazzole dei tergicristalli, sciacquare con acqua pulita. Sciacquare i cristalli fino a quando non si formano più gocce

- d'acqua sul vetro. Questo indica che il vetro è pulito.
- Se dopo tali operazioni le striature persistono, sostituire le spazzole del tergicristalli (o i gommini delle spazzole). Per le istruzioni sulla sostituzione, fare riferimento a “Sostituzione delle spazzole tergicristalli” P472.
 - Quando l'interruttore del tergicristalli viene ruotato in posizione “AUTO” mentre l'interruttore di accensione è in posizione “ON”, i tergicristalli si attivano una volta. Ciò indica che l'interruttore del tergicristalli è in posizione “AUTO”.
 - Quando l'interruttore del tergicristalli è in posizione “AUTO”, possono verificarsi le situazioni seguenti.
 - I tergicristalli possono azionarsi se il sensore luce pioggia o il parabrezza vibrano oppure se sono coperti da insetti, sporco, fango e simili. Disattivare il tergicristalli, a meno che non stia piovendo o nevicando.
 - I tergicristalli non si attivano se il sensore luce pioggia non rileva la presenza di pioggia o neve. Se necessario, spingere la leva comando tergicristalli in posizione di bassa o alta velocità.
 - È possibile che i tergicristalli non funzionino correttamente se il sensore luce pioggia non rileva le gocce di pioggia perché sulla parte superiore del parabrezza sono presenti un rivestimento idrorepellente, terra o ghiaccio.
 - Se il funzionamento intermittente del tergicristalli non varia a seconda dell'intensità di pioggia, ciò potrebbe indicare un malfunzionamento del sensore luce pioggia. Se necessario, portare l'interruttore del tergicristalli in qualsiasi posizione diversa da “AUTO”. Si consiglia di contattare un concessionario SUBARU e di fare controllare il sistema il prima possibile.
 - I tergicristalli cessano di azionarsi se la temperatura ambiente scende a -15°C o meno. I tergicristalli riprendono il funzionamento se la temperatura ambiente aumenta a -10°C o superiore. Se è necessario azionare i tergicristalli a temperature inferiori ai -15°C , premere la leva comando tergicristalli in basso alla posizione di bassa velocità o alla posizione di alta velocità.
 - I tergicristalli potrebbero non attivarsi se la temperatura attorno al sensore luce pioggia è superiore a 80°C . Con tali temperature il sistema non è in grado di rilevare le gocce di pioggia.
 - Il sistema è inoltre dotato della funzione di intermittenza dei tergicristalli correlata alla velocità del veicolo. Quando il veicolo si ferma, l'intervallo di attivazione del tergicristalli è più lungo rispetto a quando il veicolo è in marcia.
 - Il sistema potrebbe non funzionare correttamente nei pressi di forti campi di onde o disturbi radio.
 - Se l'interruttore dei tergicristalli è in posizione “AUTO” e i tergicristalli non si attivano quando piove, oppure se l'interruttore è in posizione “Bassa velocità” e i tergicristalli non si attivano, portare l'interruttore dei tergicristalli in posizione “Alta velocità”. In tal caso, si consiglia di contattare un concessionario SUBARU.

■ Interruttori di tergicristalli e lavacrystalli

Il tergicristalli funziona solo con l'interruttore di accensione in posizione "ON".

▼ Tergicristalli

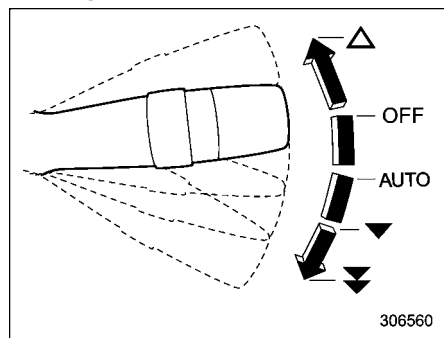

▲: Nebulizzazione (tergiture singola)

OFF: Disinserito

AUTO: Funzionamento automatico

▼: Bassa velocità

▼: Alta velocità

Per azionare i tergicristalli premere verso il basso la leva comando tergicristalli. Con l'interruttore del tergicristalli in posizione "AUTO", i tergicristalli si azionano automaticamente quando il sensore luce pioggia rileva la caduta di pioggia. La frequenza dei tergicristalli viene regolata automaticamente in base alla quantità di pioggia.

Per spegnere i tergicristalli, riportare la leva in posizione "OFF".

Per una singola tergiture spingere la levetta verso l'alto. In questo caso il tergicristalli rimane in funzione finché la levetta non viene rilasciata.

NOTA

- La modalità di regolazione automatica della frequenza dei tergicristalli può essere modificata dalla modalità sensore pioggia alla modalità correlata alla velocità del veicolo. L'impostazione può essere cambiata da un concessionario SUBARU. Per ulteriori dettagli, si consiglia di consultare un concessionario SUBARU.
- Se è attiva la modalità a intermittenza, se si avvia il veicolo, i tergicristalli si attiveranno una volta. L'impostazione di attivazione/non attivazione di questa funzione può essere modificata presso un concessionario SUBARU. Per i dettagli, si consiglia di contattare il proprio concessionario SUBARU.

▼ Sensore luce pioggia

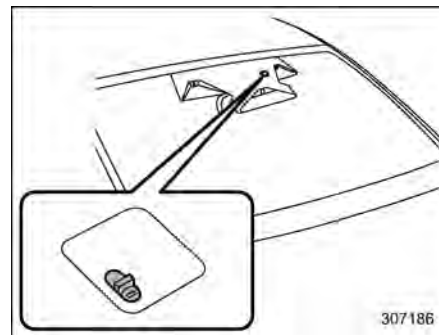

Il sensore luce pioggia si trova sul vetro del parabrezza.

▼ Controllo sensibilità sensore

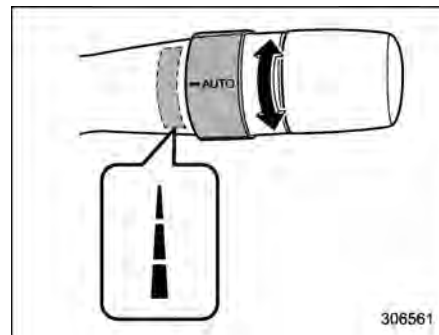

Ruotare la manopola per regolare la sensibilità del sensore luce pioggia per il controllo del tergcristalli. Ruotare la manopola verso il basso per aumentare la sensibilità. Ruotare la manopola verso l'alto per ridurre la sensibilità.

NOTA

Quando la leva comando tergcristalli è in posizione "AUTO", ruotando la manopola verso il basso i tergcristalli si attiveranno una volta per segnalare che la sensibilità del sensore è stata aumentata.

▼ Lavacrystallo

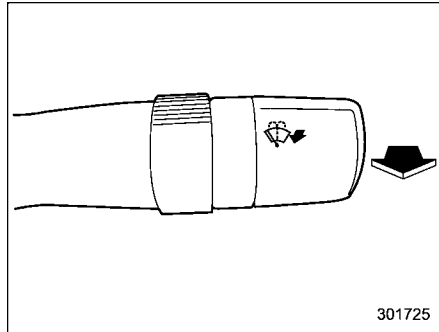

Per lavare il parabrezza, tirare verso di sé la leva comando tergcristalli. Il liquido viene spruzzato finché non si rilascia la

levetta. I tergcristalli rimangono in funzione mentre la leva viene tirata.

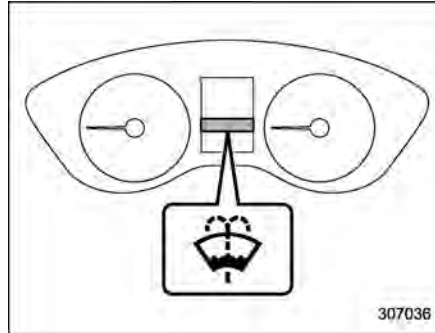

Spia di avvertimento liquido lavacrystallo

NOTA

La spia di avvertimento liquido lavacrystallo viene visualizzata quando il livello del liquido di lavaggio nel serbatoio raggiunge il limite inferiore. Se la spia di avvertimento viene visualizzata, rabboccare il liquido nel serbatoio. Per il metodo di rabbocco del serbatoio, fare riferimento a "Liquido lavacrystallo" ➔ P470.

■ Interruttore lava-tergilunotto

Il tergcristalli funziona solo con l'interruttore di accensione in posizione "ON".

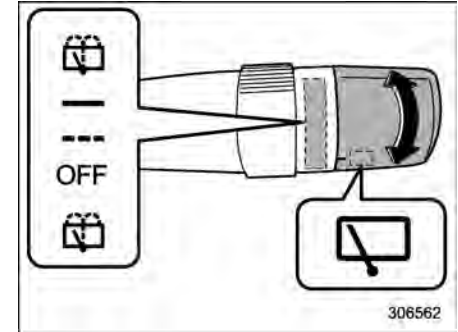

- Lavaggio (accompagnato dal funzionamento del tergcristallo)
- Continuo
- Intermittente
- OFF: Disinserito
- Lavalunotto (accompagnato dal funzionamento del tergcristallo)

▼ Tergilunotto

Per attivare il tergilunotto, ruotare la manopola verso l'alto.

Per disattivare il tergilunotto, riportare l'interruttore a manopola in posizione "OFF".

Con l'interruttore ruotato in posizione "—", il tergilunotto posteriore si aziona in modo intermittente a intervalli correlati alla velocità del veicolo. In questa posizione, se si sposta la leva del selettore in posizione "R", il tergilunotto passa al funzionamento continuo. Quando si sposta la leva del selettore dalla posizione "R" (retromarcia) a un'altra posizione, il tergilunotto tornerà al funzionamento intermittente.

Funzionamento del tergilunotto correlato con la retromarcia:

Anche se l'interruttore del tergilunotto è in posizione "OFF", se i tergicristalli del parabrezza funzionano in modo continuo, il tergilunotto funzionerà a intermittenza quando si porta la leva del selettore in posizione "R" (retromarcia).

L'impostazione di fabbrica (impostazione predefinita) della funzione tergilunotto correlato alla retromarcia è operativa.

Questa impostazione può essere modificata da un concessionario SUBARU. Si consiglia di consultare il concessionario SUBARU per i dettagli.



ATTENZIONE

Non inserire sul portellone posteriore nulla che interferisca con il fun-

zionamento del tergilunotto. Il tergilunotto potrebbe danneggiarsi durante il funzionamento.

▼ Lavaggio

Per lavare il lunotto mentre il tergilunotto è in funzione, ruotare l'interruttore a manopola verso l'alto in posizione "☒". Il lavalunotto spruzza il liquido di lavaggio finché non viene rilasciato il comando.

Per lavare il lunotto mentre il tergilunotto non è in funzione, ruotare l'interruttore a manopola verso il basso in posizione "☑". Il lavalunotto spruzza il liquido di lavaggio finché non viene rilasciato il comando.

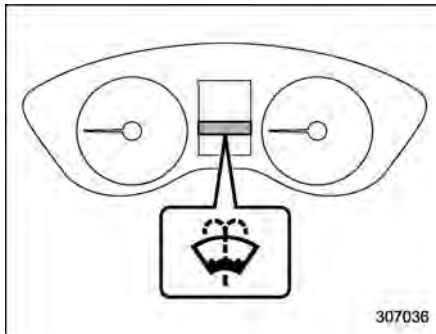

Spia di avvertimento liquido lavacristalli

NOTA

La spia di avvertimento liquido lavacristalli viene visualizzata quando il livello del liquido di lavaggio nel serbatoio raggiunge il limite inferiore. Se la spia di avvertimento viene visualizzata, rabboccare il liquido nel serbatoio. Per il metodo di rabbocco del serbatoio, fare riferimento a "Liquido lavacristalli" ☞ P470.

3-17. Lavafari

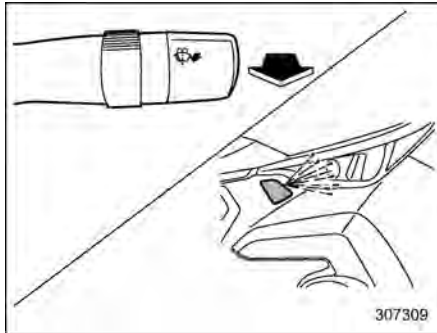

Se si mantiene tirata verso di sé la leva comando tergicristalli per più di un 1 secondo con l'interruttore di accensione in posizione "ON", il lavafari si aziona contemporaneamente al lavacrystalli nelle seguenti condizioni.

- L'interruttore luci è in posizione "☞".
- L'interruttore comando luci è in posizione "AUTO" e i fari si accendono automaticamente.

Il lavacrystalli smette di spruzzare il liquido lavacrystalli appena si rilascia la leva comando tergicristalli. Il lavafari spruzza il liquido lavacrystalli per circa un secondo, quindi si arresta automaticamente.



ATTENZIONE

Non azionare il lavafari se il serbatoio del liquido del lavafari è vuoto. Ciò può causare un surriscaldamento del motore del lavafari. Far controllare frequentemente il livello del liquido lavacrystalli, ad esempio a ogni rifornimento di carburante.

NOTA

Quando l'area intorno alla protezione spruzzatore del lavafari è ghiacciata, togliere il ghiaccio prima dell'utilizzo.

3-18. Riscaldatore e sbrinatori

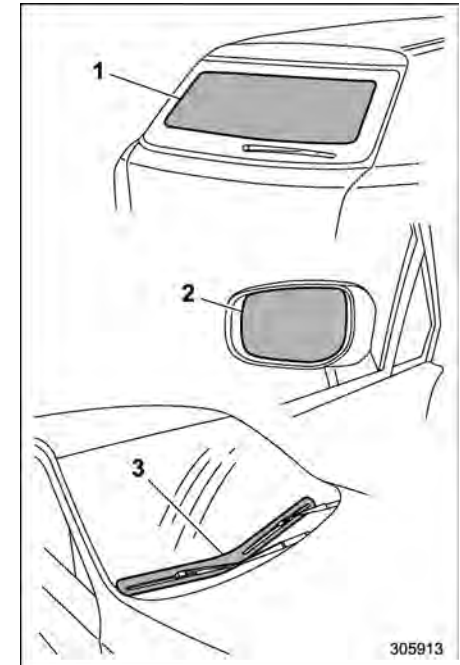

- 1 Lunotto termico
- 2 Sbrinatori specchietto retrovisore esterno
- 3 Riscaldatore tergicristalli del parabrezza

Il riscaldatore e lo sbrinatoro funzionano solo con l'interruttore di accensione in posizione "ON".

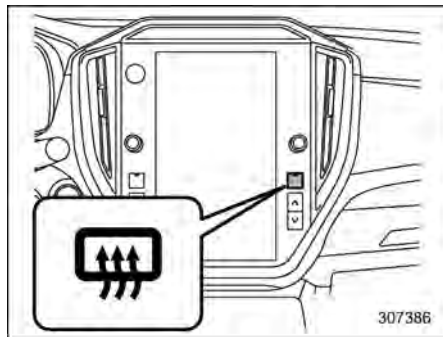

Pulsante sbrinatoro

Per attivare il sistema di riscaldamento e sbrinamento, premere il pulsante sbrinatoro. Il lunotto termico, lo sbrinatoro specchietti retrovisori esterni e il riscaldatore tergilicristalli vengono inseriti contemporaneamente. La spia di indicazione sul pulsante sbrinatoro si illumina quando il sistema di riscaldamento e sbrinamento si attivano.

Per spegnerli, premere di nuovo il pulsante sbrinatoro. Essi si disattivano anche quando l'interruttore di accensione viene portato in posizione "ACC" o "OFF".

Il riscaldatore e lo sbrinatoro si spengono automaticamente dopo 15 minuti circa. Se il lunotto termico e gli specchietti retrovisori esterni sono stati puliti e le spazzole dei tergilicristalli sono state completamente sbrinate prima che sia trascorso tale periodo, premere il pulsante sbrinatoro per disattivare il sistema. Se il riscaldamento, lo sbrinamento o il disappannamento sono incompleti, premere nuovamente il pulsante sbrinatoro per riattivare il sistema.

È possibile impostare il sistema di riscaldatore e sbrinatoro in modalità di funzionamento continuo tramite il display centro informazioni. Per i dettagli, fare riferimento a "Impostazioni vettura" P218.

⚠ ATTENZIONE

- **Per evitare di scaricare la batteria ausiliaria da 12 V, non azionare il riscaldatore e lo sbrinatoro di continuo più a lungo del necessario.**
- **Non usare strumenti taglienti o detergenti per vetri contenenti abrasivi per pulire la superficie interna del lunotto. Questi potrebbero danneggiare i conduttori stampati sul cristallo.**

NOTA

- **Se le spazzole dei tergilicristalli sono ghiacciate, inserire il sistema di riscaldamento e sbrinamento per scongelarle.**
- **Se il parabrezza è ricoperto di neve, rimuoverla per consentire il corretto funzionamento del riscaldatore tergilicristalli.**
- **Quando il riscaldatore e lo sbrinatoro sono in modalità di funzionamento continuo:**
 - **Se la velocità veicolo resta a 15 km/h o meno per 15 minuti, il sistema riscaldatore tergilicristalli del parabrezza si spegne automaticamente. Tuttavia in questa condizione il sistema lunotto termico e il sistema sbrinatoro retrovisore esterno rimangono in modalità di funzionamento continuo.**
 - **Se la tensione della batteria ausiliaria da 12 V scende sotto la soglia consentita, il funzionamento continuo del sistema di riscaldamento e sbrinamento viene annullato e il sistema smette di funzionare.**

3-19. Specchietti retrovisori

Prima di mettersi in marcia controllare sempre la regolazione di tutti gli specchietti retrovisori.

■ Specchietto interno (senza funzione antiabbagliamento automatico) (se in dotazione)

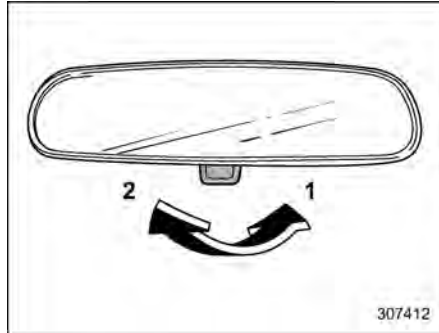

- 1 Posizione normale
- 2 Posizione anti-abbagliamento

Spingere la levetta sullo specchietto per l'uso normale. Per ridurre l'abbagliamento da parte dei fari del veicolo che segue, tirare la levetta in posizione anti-abbagliamento.

■ Specchietto con antiabbagliamento automatico (se in dotazione)

⚠ AVVERTENZA

Per garantire la sicurezza, regolare sempre gli specchietti e azionare l'interruttore prima di iniziare a guidare il veicolo. Eseguire l'operazione di attivazione/disattivazione dell'antiabbagliamento automatico solo quando necessario. In caso contrario, potrebbe verificarsi un incidente imprevisto.

⚠ ATTENZIONE

- Per pulire lo specchietto, utilizzare una salvietta di carta o materiale simile inumidita con un detergente per vetri. **Non spruzzare il detergente per vetri direttamente sullo specchietto perché il liquido potrebbe penetrare nell'alloggiamento dello specchietto e provocare danni.**
- I sensori di luminosità sono posizionati davanti e dietro lo specchietto. **Non applicare oggetti, ad esempio adesivi, sulle aree dei**

sensori né posizionare oggetti sullo specchietto.

▼ Utilizzo dello specchietto con antiabbagliamento automatico

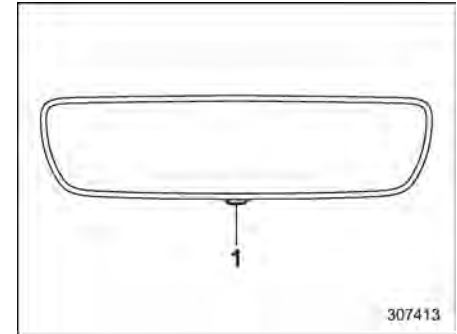

- 1 Interruttore ON/OFF

1. Spostare il corpo principale dello specchietto con antiabbagliamento automatico e regolarne la posizione in modo da avere una sufficiente visibilità all'indietro.
2. Premere l'interruttore di attivazione/disattivazione dell'antiabbagliamento automatico per attivare/disattivare la funzione. La funzione anabbagliante automatica viene abilitata quando l'indicatore a LED verde dell'interruttore è acceso.

NOTA

- I sensori sono posizionati davanti e dietro lo specchietto.
- Anche con lo specchietto in modalità antiabbagliamento automatico, la superficie dello specchietto diventa luminosa se la leva del selettore viene portata in posizione "R". Ciò garantisce una visibilità all'indietro ottimale durante la retromarcia.

■ Specchietti retrovisori esterni

▼ Specchietto convesso

▲ AVVERTENZA

In uno specchietto convesso gli oggetti appaiono più piccoli e più lontani rispetto a uno specchietto piatto. Per cambiare corsia, non utilizzare lo specchietto convesso per valutare la distanza dei veicoli dietro. Utilizzare lo specchietto retrovisore interno (o dare una veloce occhiata dietro di sé) per determinare le dimensioni e la distanza effettive degli oggetti che compaiono nello specchietto convesso.

▲ ATTENZIONE

Accertarsi di regolare gli specchietti prima di iniziare a guidare.

▼ Specchietti retrovisori esterni a regolazione elettrica

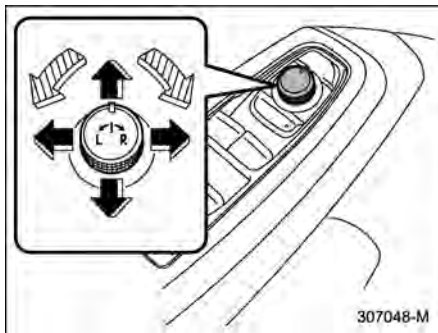

☞: Selezionare il lato da regolare

➡: Controllo direzione

Gli specchietti retrovisori a regolazione elettrica funzionano con l'interruttore di accensione in posizione "ON" o "ACC".

1. Ruotare l'interruttore di controllo verso il lato che si desidera regolare. "L" per lo specchietto di sinistra, "R" per lo specchietto di destra.
2. Muovere l'interruttore di controllo nella direzione in cui si vuole spostare lo

specchietto.

3. Riportare l'interruttore di controllo in posizione neutra per evitare regolazioni accidentali.

NOTA

Gli specchietti possono anche essere regolati manualmente.

▼ Interruttore ripiegamento elettrico dello specchietto

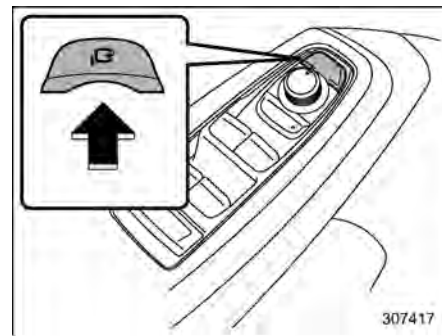

Lo specchietto a ripiegamento elettrico funziona con l'interruttore di accensione in posizione "ON" o "ACC".

Per ripiegare gli specchietti retrovisori esterni, premere l'interruttore. Per aprire gli specchietti premere di nuovo l'interruttore.

NOTA

- Se gli specchietti retrovisori esterni sono stati spostati (piegati o aperti) manualmente, nel momento in cui si porta l'interruttore di accensione dalla posizione "OFF" alla posizione "ACC" o "ON", gli specchietti retrovisori esterni potrebbero venire regolati automaticamente a seconda dello stato dell'interruttore ripiegamento elettrico degli specchietti.
- Se gli specchietti retrovisori esterni sono stati ripiegati manualmente leggermente più avanti rispetto alla normale posizione di apertura, nel momento in cui si porta l'interruttore di accensione dalla posizione "OFF" alla posizione "ACC" o "ON", gli specchietti retrovisori esterni potrebbero automaticamente ripiegarsi ancora più avanti a seconda dello stato dell'interruttore ripiegamento elettrico degli specchietti. Se ciò accade, premere l'interruttore dello specchietto elettrico pieghevole. In questo modo, gli specchietti retrovisori esterni che sono stati piegati alla posizione massima in avanti si estenderanno alla normale posizione di apertura e quindi si ripiegheranno indietro nel modo normale. Per aprire gli specchietti retrovisori

esterni, premere nuovamente l'interruttore.

- Quando si ripiegano gli specchietti retrovisori esterni manualmente, questi potrebbero non aprirsi quando si preme l'interruttore, anche se si sentono provenire suoni di funzionamento dal motorino. In questo caso, azionare nuovamente l'interruttore dello specchietto elettrico pieghevole.
- Aprendo gli specchietti retrovisori esterni manualmente, questi possono allentarsi. Assicurarsi di aprire gli specchietti tramite l'interruttore. Se gli specchietti retrovisori esterni continuano a risultare allentati, ripiegarli di nuovo e riaprirli con l'interruttore.
- Alle basse temperature, gli specchietti retrovisori esterni potrebbero fermarsi durante il funzionamento. Premere nuovamente l'interruttore. Se gli specchietti retrovisori esterni non funzionano azionando l'interruttore, spostarli più volte manualmente. Ciò consente il loro funzionamento tramite l'interruttore.
- Se si aziona di continuo l'interruttore di ripiegamento elettrico degli specchietti, questo potrebbe non funzionare. Non si tratta di un difetto. Azionare di nuovo l'interruttore

dopo una breve attesa.

3-20. Volante regolabile in altezza e profondità

AVVERTENZA

- Non regolare la posizione del volante in altezza e profondità durante la guida. Ciò può causare la perdita di controllo del veicolo e provocare lesioni alle persone.
- Se non è possibile sollevare la leva nella posizione prestabilita, regolare nuovamente il volante. È pericoloso guidare senza bloccare il volante. Ciò può causare la perdita di controllo del veicolo e provocare lesioni alle persone.

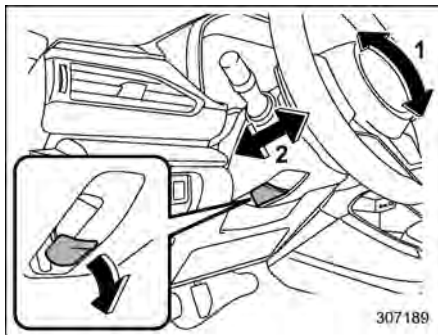

- 1 Regolazione altezza
- 2 Regolazione profondità

1. Regolare la posizione del sedile. Fare riferimento a "Sedili anteriori" P41.
2. Tirare verso il basso la leva di bloccaggio del volante.
3. Spostare il volante all'altezza desiderata.
4. Tirare la leva di bloccaggio e fissare il volante in posizione.
5. Accertarsi che il volante sia ben bloccato spostandolo verso l'alto, verso il basso, in avanti e indietro.

3-21. Sistema riscaldamento volante (se in dotazione)

Il sistema riscaldamento volante riscalda il volante a una temperatura costante.

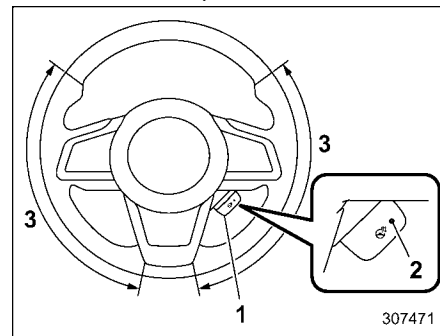

- 1 Interruttore riscaldamento volante
- 2 Spia di indicazione
- 3 Area di riscaldamento

Attivare il sistema del riscaldamento volante, tirare l'interruttore del riscaldamento volante quando l'interruttore di accensione è in posizione "ON" o "ACC". Quindi, il volante si riscalda e la spia di indicazione sull'interruttore si illumina. Per spegnere il sistema di riscaldamento del volante, tirare nuovamente l'interruttore. Quindi la spia di indicazione si spegne.

ATTENZIONE

- Utilizzare il sistema di riscaldamento del volante con il sistema e-BOXER in funzione. Altrimenti, la tensione della batteria ausiliaria da 12 V potrebbe diminuire al di sotto del livello ammissibile e potrebbe non essere possibile avviare il sistema e-BOXER.
- Le persone con pelle delicata potrebbero subire leggere bruciature anche a basse temperature se lasciano in funzione il riscaldamento volante per parecchio tempo. Quando si utilizza il riscaldamento volante, assicurarsi sempre di avvertire le persone interessate.
- Non coprire il volante riscaldato con un oggetto, ad esempio una copertura per volante. Ciò può causare il surriscaldamento del riscaldamento volante.
- Non versare liquidi sul volante. In caso di rovesciamento accidentale, pulire immediatamente e asciugare prima di utilizzare il sistema riscaldamento volante.

NOTA

- Se la temperatura sulla superficie del volante è pari a più di 40°C quando l'interruttore viene azionato, la spia di indicazione si illumina ma il sistema non riscalderà il volante.
- Il sistema riscaldamento volante si spegne automaticamente dopo circa 30 minuti dall'attivazione del sistema.
- La temperatura del sistema riscaldamento volante non può essere regolata.

3-22. Avvisatore acustico

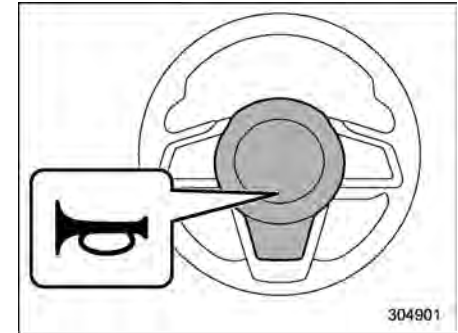

L'avvisatore acustico funziona premendo sulla parte centrale del volante.

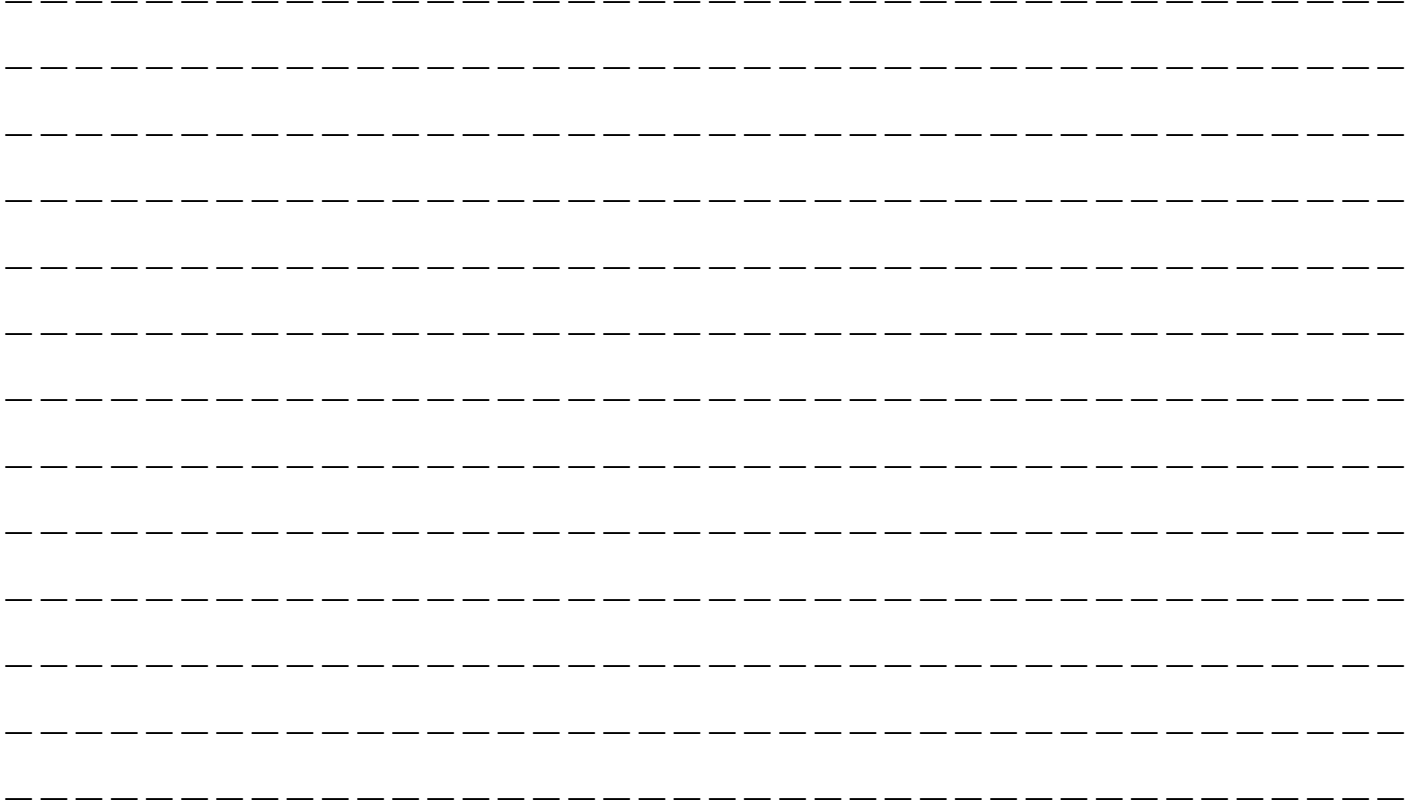

- 4-1. Controllo bocchette d'aerazione 260
 - Bocchette centrali..... 260
 - Bocchette laterali..... 260
- 4-2. Pannello di controllo della climatizzazione 260
 - Schermata della climatizzazione..... 262
- 4-3. Funzionamento del sistema di climatizzazione automatico 263
 - Sensori..... 264
- 4-4. Climatizzazione manuale..... 265
 - Selezione della modalità flusso d'aria 265
 - Controllo temperatura..... 266
 - Controllo velocità ventilatore 267
 - Controllo del condizionatore d'aria 267
 - Selezione dell'ingresso aria 267
 - Per spegnere il sistema di climatizzazione 268
- 4-5. Sbrinamento 268

- 4-6. Accorgimenti per l'uso del condizionatore d'aria 269
 - Pulizia della griglia di ventilazione..... 269
 - Raffreddamento efficiente dopo il parcheggio al sole..... 269
 - Circolazione dell'olio di lubrificazione nel circuito del refrigerante 269
 - Controllo dell'impianto condizionatore d'aria prima della stagione estiva..... 269
 - Raffreddamento e deumidificazione in condizioni climatiche di elevata umidità e bassa temperatura 269
 - Esclusione del compressore del condizionatore d'aria con il sistema e-BOXER sotto sforzo 269
 - Tipo di refrigerante per il sistema di climatizzazione..... 270
- 4-7. Sistema di filtraggio dell'aria..... 270
 - Sostituzione del filtro aria dell'abitacolo 271

4-1. Controllo bocchette d'aerazione

■ Bocchette centrali

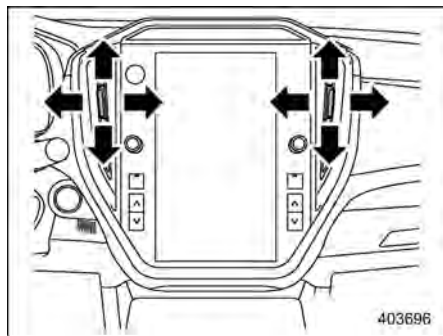

Per regolare la direzione del flusso d'aria, spostare la linguetta. Per chiudere la bocchetta d'aerazione, spostare la linguetta completamente verso il basso.

■ Bocchette laterali

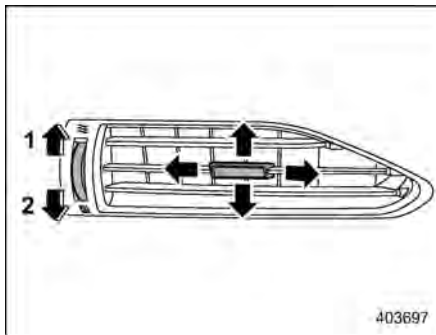

- 1 Apertura
- 2 Chiusura

Per regolare la direzione del flusso d'aria, spostare la linguetta.

4-2. Pannello di controllo della climatizzazione

AVVERTENZA

- La funzione di raffreddamento funziona solo quando il sistema e-BOXER è in funzione.
- Non lasciare bambini o adulti che di norma richiedono l'assistenza di altri da soli all'interno del veicolo. Non lasciare incustoditi nemmeno gli animali domestici. Sotto il sole cocente, le temperature all'interno di un veicolo chiuso possono diventare in breve tempo così alte da causare gravi lesioni, anche letali, alle persone o agli animali.

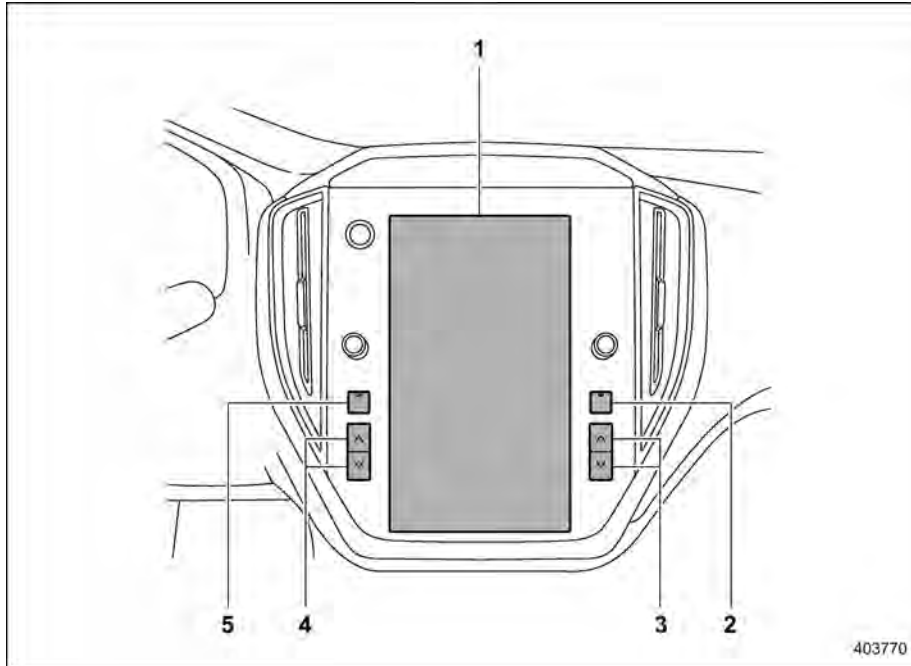

- 1 Schermata della climatizzazione
- 2 Pulsante sbrinatori (fare riferimento a "Riscaldatore e sbrinatori" P251).
- 3 Pulsante di regolazione temperatura (lato destro) (fare riferimento a "Controllo temperatura" P266).
- 4 Pulsante di regolazione della temperatura (lato sinistro) (fare riferimento a "Controllo temperatura" P266).
- 5 Pulsante sbrinatori (fare riferimento a "Sbrinamento" P268).

NOTA

La figura a sinistra è un esempio tipico per modelli con guida a sinistra. Per i modelli con guida a destra, le posizioni di alcuni pulsanti sono diverse da quelle indicate nella figura.

Schermata della climatizzazione

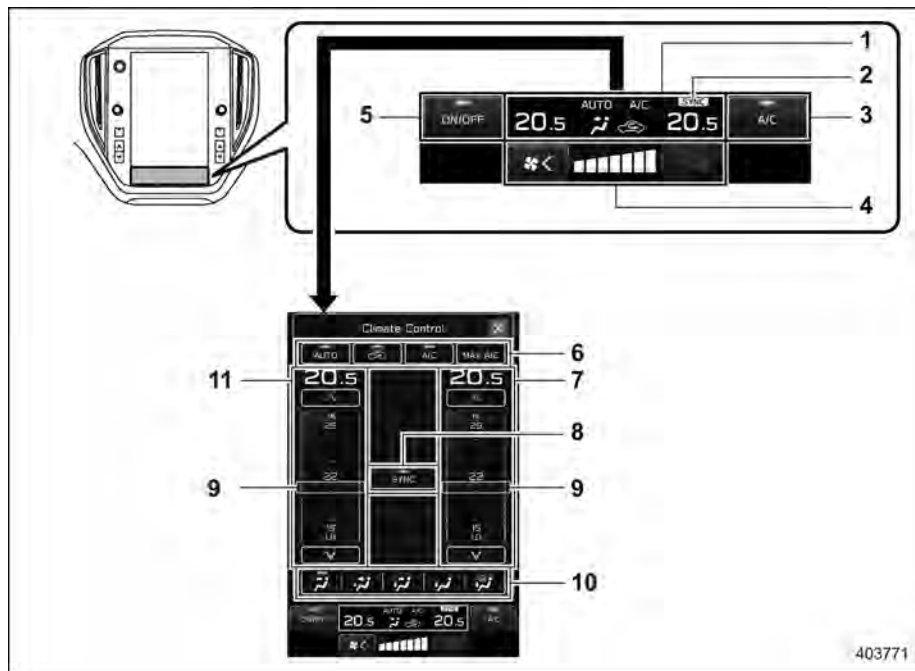

➡ : Toccare l'indicatore di modalità climatizzazione

- 1 Indicatore di modalità climatizzazione
- 2 Indicatore modalità SYNC

- 3 Icona personalizzabile*
- 4 Controllo velocità ventilatore
- 5 Pulsante sistema di climatizzazione ON/OFF

- 6 Icona pulsante di selezione modalità climatizzazione
- 7 Schermata di controllo temperatura (lato destro)
- 8 Icona SYNC
- 9 Barra di controllo temperatura
- 10 Schermata di selezione modalità flusso d'aria
- 11 Schermata di controllo temperatura (lato sinistro)

*: L'icona personalizzabile può essere modificata con l'icona preferita. Fare riferimento a "Impostazioni generali" P213.

NOTA

- La figura a sinistra è un esempio tipico per modelli con guida a sinistra. Per i modelli con guida a destra, le posizioni di alcuni pulsanti sono diverse da quelle indicate nella figura.
- Il layout e le funzioni disponibili per il funzionamento della schermata di climatizzazione possono variare a seconda del numero di voci visualizzate sul display centro informazioni.

4-3. Funzionamento del sistema di climatizzazione automatico



Schermata della climatizzazione

- 1 Selezione dell'ingresso aria
- 2 Air conditioner (Condizionatore d'aria)
- 3 Modalità flusso d'aria
- 4 Velocità ventilatore

Quando è selezionata la modalità automatica, le seguenti funzioni sono controllate automaticamente.

- Modalità flusso d'aria
- Selezione dell'ingresso aria
- Funzionamento del condizionatore d'aria
- Velocità ventilatore

Per attivare questa modalità, procedere come segue.

“**AUTO (AUTOM.)**” è visualizzato sull'icona personalizzabile:

1. Toccare “**AUTO (AUTOM.)**”.
2. Impostare la temperatura preferita. Fare riferimento a “Controllo temperatura” P266.

“**AUTO (AUTOM.)**” non è visualizzato sull'icona personalizzabile:

1. Toccare l'indicatore di modalità climatizzazione.
2. Toccare “**AUTO (AUTOM.)**”.
3. Impostare la temperatura preferita. Fare riferimento a “Controllo temperatura” P266.

NOTA

- **Azionare il sistema di climatizzazione solo quando il sistema e-BOXER è in funzione.**
- **Anche quando non è necessario attivare il raffreddamento, il condizionatore d'aria si attiva automaticamente se la temperatura è impostata su un valore di molto inferiore rispetto alla temperatura corrente di uscita dell'aria. Anche in questo caso la spia di indicazione “A/C” nella schermata della climatizzazio-**

ne si illumina.

- Il condizionatore d'aria non può funzionare nei seguenti casi:
 - Quando la temperatura dell'abitacolo è bassa
 - Quando la temperatura ambiente è prossima a 0°C
- La gamma di temperatura regolabile può variare a seconda dei dati tecnici locali del veicolo.
- Quando compare “**AUTO (AUTOM.)**”, se viene azionato il controllo della velocità della ventola o la modalità flusso d'aria, premere il pulsante dello sbrinatori o attivare la modalità MAX A/C, e il display “**AUTO (AUTOM.)**” si spegnerà. Sarà quindi possibile controllare manualmente il sistema in base alle proprie esigenze utilizzando la schermata della climatizzazione. Per impostare nuovamente il sistema in modalità automatica, toccare “**AUTO (AUTOM.)**”.

Per spegnere il sistema di climatizzazione, toccare il pulsante “ON/OFF”.

A questo punto, la modalità di selezione dell'ingresso aria sarà diversa a seconda che la modalità sia manuale o automatica.

- Quando la selezione dell'ingresso dell'aria è impostata sulla modalità automatica: circolazione aria esterna
- Quando la selezione dell'ingresso dell'aria è impostata sulla modalità manuale: nessuna variazione

■ Sensori

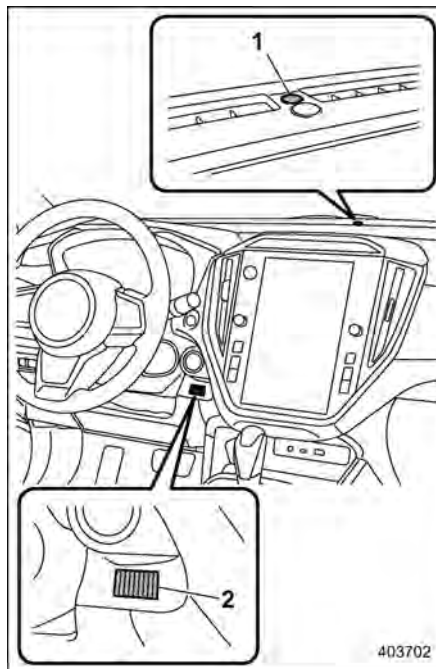

- 1 Sensore solare
- 2 Sensore di umidità e temperatura dell'aria interna

Il sistema di climatizzazione automatico utilizza diversi sensori. Tali sensori sono

delicati. Se trattati in modo inappropriato si danneggiano e il sistema potrebbe non essere più in grado di controllare correttamente la temperatura dell'abitacolo. Per non danneggiare i sensori, rispettare le seguenti precauzioni:

- Non sottoporre ad urti i sensori.
- Tenere l'acqua lontana dai sensori.
- Non coprire i sensori.

4-4. Climatizzazione manuale

■ Selezione della modalità flusso d'aria

Selezionare la modalità flusso d'aria preferita con la seguente procedura.

1. Toccare l'indicatore di modalità climatizzazione.
2. Toccare la modalità flusso d'aria preferita.

Le modalità flusso d'aria sono le seguenti:

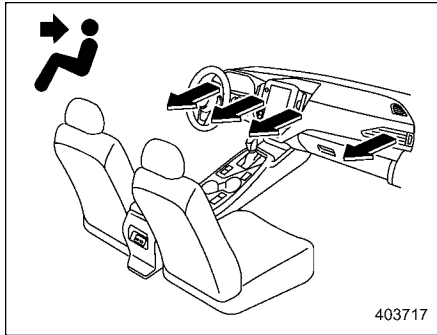

Ventilazione: Bocchette sulla plancia portastrumenti

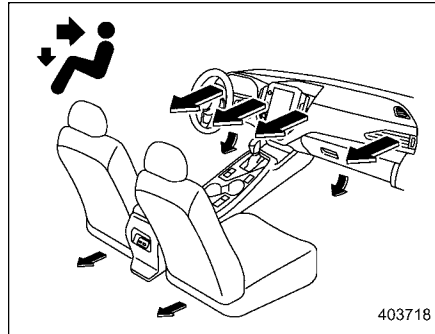

Ventilazione 2: Bocchette sulla plancia portastrumenti e bocchette a pavimento

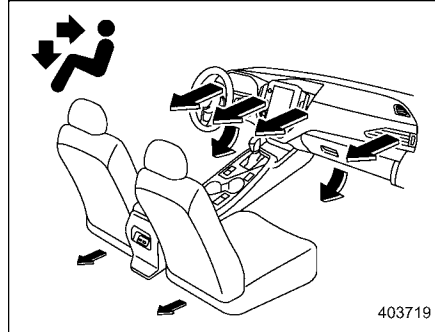

A due livelli: Bocchette sulla plancia portastrumenti e bocchette a pavimento

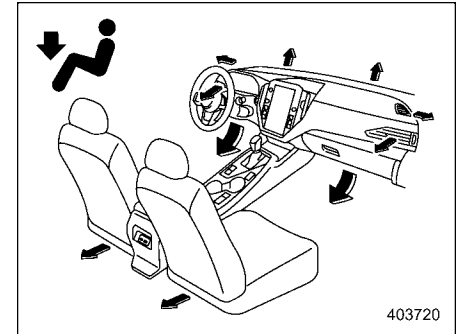

Riscaldamento: Bocchette a pavimento, bocchette su entrambi i lati della plancia portastrumenti e in una certa misura bocchette del dispositivo di sbrinatorio parabrezza (una piccola quantità di aria fluisce verso il parabrezza e i finestrini laterali per prevenire l'appannamento).

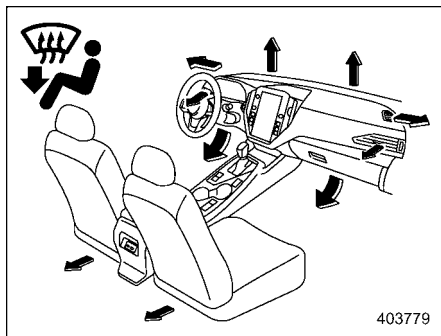

Riscaldamento-sbrin.: Bocchette del dispositivo di sbrinatorio parabrezza, bocchette a pavimento e bocchette su entrambi i lati della plancia strumenti

■ Controllo temperatura

Per regolare la temperatura del flusso d'aria dalle bocchette di aerazione eseguire la seguente procedura.

Pulsanti di regolazione della temperatura:

Premere il pulsante di regolazione della temperatura sul lato blu (freddo) o rosso (caldo).

Schermata di controllo temperatura:

1. Toccare l'indicatore di modalità climatizzazione.
2. Selezionare la temperatura desiderata con la seguente procedura.

- Toccare e spostare la barra di controllo temperatura.
- Toccare “^”/“v”.
- Impostare la temperatura desiderata nella schermata di controllo della temperatura.

▼ Modalità A/C Max

Per un raffreddamento più rapido, toccare “MAX A/C (A/C MAX)” sull'icona di selezione della modalità di climatizzazione o sull'icona personalizzabile.

Quando è attiva la modalità A/C Max, le seguenti impostazioni saranno modificate automaticamente.

- Il condizionatore d'aria si accende.
- La temperatura viene impostata sul valore minimo.
- La velocità della ventola viene impostata sul massimo.
- L'ingresso dell'aria viene impostato sulla modalità ricircolo.
- La modalità flusso d'aria viene impostata sulla ventilazione.

Per disattivare la modalità A/C Max e tornare all'impostazione precedente, toccare nuovamente “MAX A/C (A/C MAX)”.

NOTA

Per i modelli dotati di sistema di monitoraggio conducente, la modalità

MAX A/C viene annullata se il sistema di monitoraggio conducente completa nuovamente il riconoscimento dell'utente mentre la modalità MAX A/C è in uso.

▼ Modalità SYNC



Se viene attivata la modalità SYNC, sia la temperatura del lato conducente che quella del lato passeggero vengono sincronizzate utilizzando il pulsante di regolazione della temperatura del lato conducente e il display di controllo temperatura.

- Se “SYNC” è visualizzato sull'icona personalizzabile, toccare “SYNC” per attivare o disattivare la modalità SYNC.
- Se è visualizzata un'icona personalizzabile diversa da “SYNC”, toccare l'indicatore di modalità climatizzazione. Quindi toccare “SYNC” per attivare o disattivare la modalità SYNC.

Quando la modalità SYNC è attiva, viene visualizzato l'indicatore della modalità SYNC. Per annullare la modalità SYNC, toccare nuovamente “SYNC”, premere il pulsante di regolazione della temperatura lato passeggero o attivare la barra di controllo temperatura lato passeggero. Quando la modalità SYNC è disattivata, l'indicatore della modalità SYNC non viene più visualizzato. In questo caso, il controllo della temperatura lato conducente

te e lato passeggero sarà separato. La temperatura sarà controllata separatamente usando il pulsante di regolazione della temperatura del conducente e del passeggero e la barra di controllo temperatura del conducente e del passeggero.

■ Controllo velocità ventilatore

Selezionare la velocità ventilatore desiderata toccando  o  nella schermata della climatizzazione.

■ Controllo del condizionatore d'aria

La funzione condizionatore d'aria si attiva solo quando il sistema e-BOXER è in funzione.

Eseguire la seguente procedura con il ventilatore in funzione per accendere il condizionatore d'aria.

- Se sull'icona personalizzabile è visualizzato "A/C", toccare "A/C". Quando il condizionatore d'aria è acceso, l'indicatore "A/C" è illuminato. E l'icona A/C sarà visualizzata sull'indicatore di modalità climatizzazione.
- Se è visualizzata un'icona personalizzabile diversa da "A/C", toccare l'indicatore di modalità climatizzazione. Toccare quindi "A/C" sull'icona di selezione della modalità di climatizzazione. Quando il condizionatore d'aria è acce-

so, l'indicatore "A/C" si illumina. E l'icona A/C sarà visualizzata sull'indicatore di modalità climatizzazione.

Per spegnere il condizionatore d'aria, toccare di nuovo "A/C". La spia di indicazione si spegnerà.

NOTA

Per un migliore disappannamento e una migliore deumidificazione in climi freddi, accendere il condizionatore d'aria. Tuttavia, se la temperatura ambiente diminuisce a circa 0°C, è possibile che il condizionatore d'aria e il sistema di deumidificazione non funzionino correttamente.

■ Selezione dell'ingresso aria





Selezionare l'ingresso dell'aria toccando l'icona corrispondente.

Modalità ricircolo:

l'aria interna viene fatta ricircolare all'interno dell'abitacolo. Questa modalità viene utilizzata nelle situazioni seguenti.

- Durante la guida su una strada polverosa
- Quando si desidera aumentare le prestazioni di raffreddamento (ad esempio, in caso di clima particolarmente caldo)

Per selezionare questa modalità, eseguire la seguente procedura.

-  è visualizzato sull'icona personalizzabile:
 - (1) Toccare .
-  non è visualizzato sull'icona personalizzabile:
 - (1) Toccare l'indicatore di modalità climatizzazione.
 - (2) Toccare  sull'icona di selezione della modalità di climatizzazione.

 sarà visualizzato sull'indicatore di modalità climatizzazione.

Modalità circolazione aria esterna:

nell'abitacolo viene aspirata aria esterna. Questa modalità viene utilizzata nelle situazioni seguenti.

- Quando la strada non è più polverosa
- Quando l'abitacolo ha raggiunto una temperatura sufficientemente fresca

Per modificare la modalità, utilizzare la stessa procedura eseguita per il ricircolo.

 sarà visualizzato sull'indicatore di modalità climatizzazione.



ATTENZIONE

Il funzionamento prolungato in modalità ricircolo può provocare l'appannamento dei cristalli. Passare

alla modalità circolazione aria esterna non appena le condizioni esterne lo permettono.

NOTA

Selezionando la circolazione dell'aria esterna, il sistema può regolare automaticamente l'impostazione dell'ingresso dell'aria in base a fattori come la temperatura impostata, la temperatura all'interno del veicolo o le condizioni esterne al veicolo.

■ Per spegnere il sistema di climatizzazione

Per spegnere il sistema di climatizzazione, toccare l'icona climatizzazione ON/OFF.

4-5. Sbrinamento

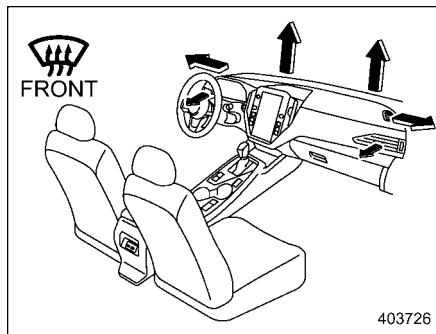

Per sbrinare o deumidificare il parabrezza e i finestrini laterali anteriori, eseguire la seguente procedura.

- Per selezionare la modalità “”, toccare “

NOTA

- Quando si seleziona la modalità “”, il condizionatore d'aria funziona automaticamente, indipendentemente dalla posizione dell'icona del condizionatore d'aria, per sbrinare più velocemente il parabrezza. Allo stesso tempo, la sele-

zione dell'ingresso aria viene automaticamente impostata sulla modalità circolazione aria esterna.

- Se si seleziona “”, premendo nuovamente il pulsante il sistema torna all'impostazione che era stata selezionata prima dell'attivazione del dispositivo di sbrinamento.

4-6. Accorgimenti per l'uso del condizionatore d'aria

■ Pulizia della griglia di ventilazione

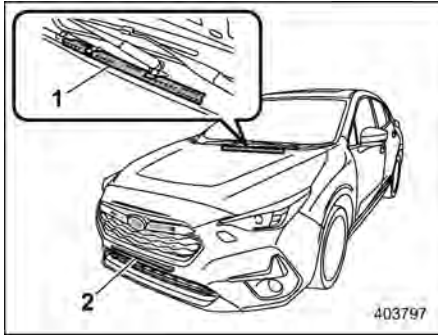

- 1 Griglia anteriore di ingresso di ventilazione
- 2 Condensatore

Mantenere la griglia anteriore di ingresso di ventilazione libera da neve, foglie o altre ostruzioni per assicurare riscaldamento e sbrinamento efficienti. Poiché il condensatore è posto davanti al radiatore, tale zona deve essere mantenuta sempre pulita poiché la capacità di raffreddamento può essere diminuita dall'accumulo di foglie o insetti sul condensatore.

■ Raffreddamento efficiente dopo il parcheggio al sole

Dopo una sosta prolungata sotto il sole, guidare per alcuni minuti con tutti i finestrini aperti in modo da permettere il ricambio dell'aria molto calda dell'abitacolo. In questo modo il condizionatore d'aria raffredda più rapidamente. Tenere i finestrini chiusi durante il funzionamento del condizionatore d'aria per la massima efficacia di raffreddamento.

■ Circolazione dell'olio di lubrificazione nel circuito del refrigerante

Far funzionare il compressore del condizionatore d'aria per alcuni minuti ogni mese con motore a basso regime (al minimo da fermo o procedendo a bassa velocità) durante la stagione invernale per far circolare il lubrificante.

■ Controllo dell'impianto condizionatore d'aria prima della stagione estiva

Far controllare l'impianto condizionatore d'aria prima dell'estate per verificare la presenza di perdite di refrigerante, lo stato delle tubazioni e il suo corretto funzionamento. Si consiglia di fare controllare l'impianto condizionatore d'aria da un

concessionario SUBARU.

■ Raffreddamento e deumidificazione in condizioni climatiche di elevata umidità e bassa temperatura

In presenza di particolari condizioni atmosferiche (elevata umidità relativa, basse temperature, ecc.) è possibile notare piccole fuoriuscite di vapore dalle bocchette di aerazione in fase di raffreddamento o deumidificazione. Ciò è del tutto normale e non indica la presenza di problemi all'impianto di condizionamento d'aria.

■ Esclusione del compressore del condizionatore d'aria con il sistema e-BOXER sotto sforzo

Per migliorare accelerazione e consumi, il compressore del condizionatore d'aria è stato progettato per interrompere temporaneamente il funzionamento quando il pedale dell'acceleratore viene premuto a fondo, ad esempio durante un'accelerazione rapida o una salita molto ripida.

■ Tipo di refrigerante per il sistema di climatizzazione

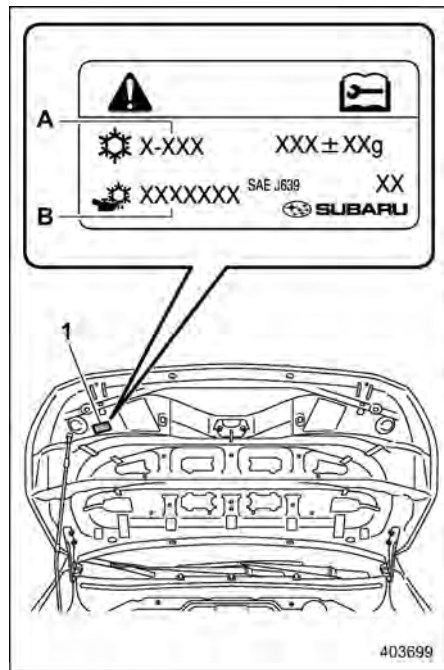

- 1 Etichetta condizionatore d'aria
 A Nome del refrigerante
 B Nome dell'olio compressore

Il condizionatore d'aria montato sul veicolo utilizza refrigerante R-1234yf (HFO-1234yf) che non danneggia lo strato d'ozono.

Controllare l'etichetta del condizionatore d'aria applicata nel punto mostrato in figura per confermare il tipo di refrigerante in uso sul veicolo.

Si consiglia di consultare il Concessionario SUBARU per dettagli.

Eventuali riparazioni necessarie in seguito all'uso di un refrigerante non corretto non sono coperte da garanzia.

4-7. Sistema di filtraggio dell'aria

Sostituire il filtro aria dell'abitacolo in base al programma di manutenzione. Fare riferimento a "Programma di manutenzione" P435. Bisogna rispettare il programma affinché il filtro conservi le sue capacità di raccogliere efficacemente la polvere. In condizioni ambientali con un'elevata presenza di polvere il filtro deve essere sostituito con maggiore frequenza. Si consiglia di far controllare o sostituire il filtro da un concessionario SUBARU. Per la sostituzione, si consiglia di utilizzare esclusivamente un kit filtro aria SUBARU originale.

⚠ ATTENZIONE

Si consiglia di rivolgersi al proprio concessionario SUBARU se si verifica uno dei seguenti eventi, anche se non è ancora il momento di sostituire il filtro:

- Riduzione del flusso d'aria dalle bocchette.
- Il parabrezza si appanna facilmente.

NOTA

Il filtro può influire sulle prestazioni del condizionatore d'aria, del riscaldamento e dello sbrinatori se non viene eseguita la corretta manutenzione.

■ Sostituzione del filtro aria dell'abitacolo

1. Rimuovere il cassetto portaoggetti.
 - (1) Aprire il cassetto portaoggetti.

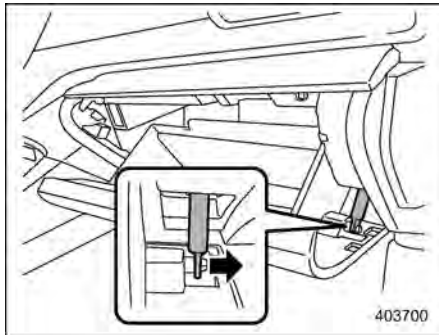

- (2) Rimuovere l'alberino smorzatore dal cassetto portaoggetti.

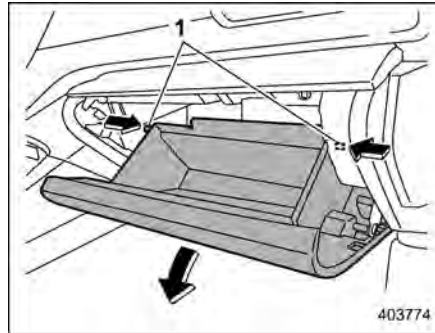

- 1 Fermi

- (3) Premere entrambi i lati del cassetto portaoggetti verso l'interno per sbloccare i fermi, quindi tirare il cassetto verso il basso il più possibile.

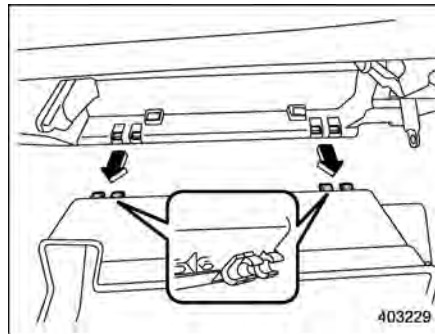

- (4) Estrarre il cassetto portaoggetti in senso orizzontale e rimuovere la parte con le cerniere. Mentre si esegue questa operazione, far attenzione a non danneggiare le cerniere.

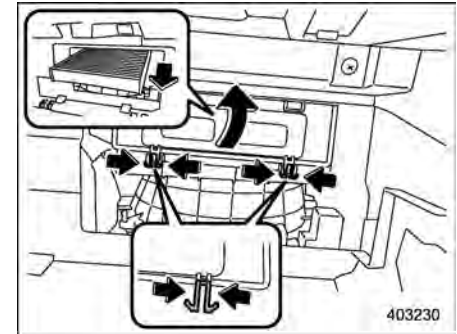

2. Rimuovere il filtro aria dell'abitacolo seguendo la procedura riportata di seguito per evitare che la polvere sul filtro aria cada all'interno del suo alloggiamento.
 - (1) Schiacciare le due linguette e rimuovere il coperchio del filtro.
 - (2) Inclinare delicatamente verso il basso l'estremità del filtro ed estrarre lentamente di 1 cm.
 - (3) Estrarre lentamente il resto del filtro.

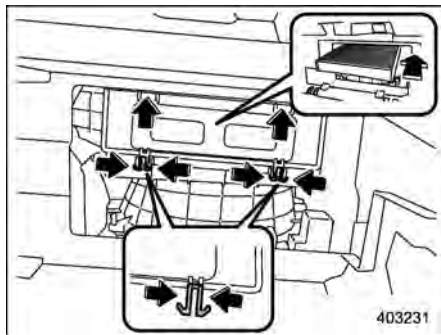

3. Sostituire il filtro aria dell'abitacolo con uno nuovo e installare nuovamente il coperchio.



ATTENZIONE

La freccia sul filtro deve essere rivolta verso l'ALTO.

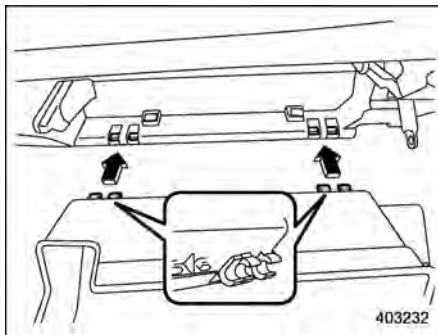

4. Rimontare il cassetto portaoggetti e collegare l'alberino smorzatore.
5. Chiudere il cassetto portaoggetti.

5-1. Antenna 274
 Antenna sul tetto 274

5-2. Impianto audio 274

5-1. Antenna

■ Antenna sul tetto

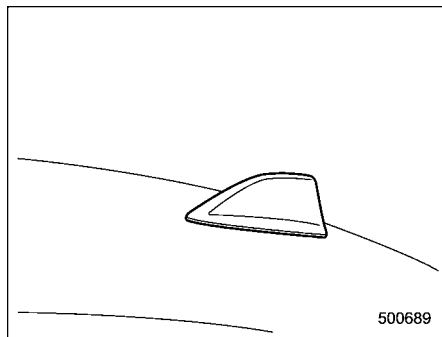

L'antenna è montata al centro della parte posteriore del tetto.

5-2. Impianto audio

⚠ ATTENZIONE

- **Prima di installare sul veicolo una radio a banda cittadina oppure un altro dispositivo di trasmissione, si consiglia di consultare sempre un concessionario SUBARU. Questi dispositivi, se installati in modo errato o non adatti al veicolo, possono disturbare il funzionamento della centralina elettronica del veicolo.**
- **Per evitare che la batteria ausiliaria da 12 V si scarichi, non lasciare acceso il sistema audiovisivo quando il sistema e-BOXER non è in funzione.**

Se il vostro veicolo è dotato di un impianto di navigazione o di un impianto audio originale SUBARU, per maggiori dettagli consultare la sezione corrispondente del Libretto di uso e manutenzione.

Equipaggiamenti interni

6-1. Illuminazione interna	276	6-6. Presa elettrica per gli accessori	282
Luci di lettura	276	6-7. Alimentazione USB.....	283
Plafoniera	276	Come utilizzare l'alimentazione USB.....	284
Luce del vano di carico.....	277	6-8. Caricabatterie wireless (se in dotazione)	284
Timer di spegnimento ritardato	277	Come utilizzare il caricabatterie wireless	285
6-2. Alette parasole	278	6-9. Maniglia di appiglio	289
Specchietto di cortesia con luce	278	6-10. Gancio appendiabiti	290
6-3. Vano portaoggetti	278	6-11. Gancio per sacchetti della spesa	291
Cassetto portaoggetti	279	6-12. Tappetino	291
Vassoio centrale	279	6-13. Tendalino del vano di carico	292
Consolle centrale.....	279	Utilizzo del tendalino.....	292
Vassoio della consolle centrale	280	Per rimuovere l'alloggiamento del tendalino	293
6-4. Portabicchieri.....	280	Come riporre il tendalino del vano di carico	293
Portabicchieri per il passeggero anteriore	280	Per installare l'alloggiamento del tendalino.....	294
Portabicchieri per i passeggeri posteriori.....	281	6-14. Ganci di ancoraggio del carico	294
6-5. Portabottiglie.....	281	6-15. Posacenere (se in dotazione).....	294

6-1. Illuminazione interna

ATTENZIONE

Uscendo dal veicolo, assicurarsi che la luce nell'abitacolo sia spenta per non scaricare la batteria.

■ Luci di lettura

▼ Interruttori luci di lettura

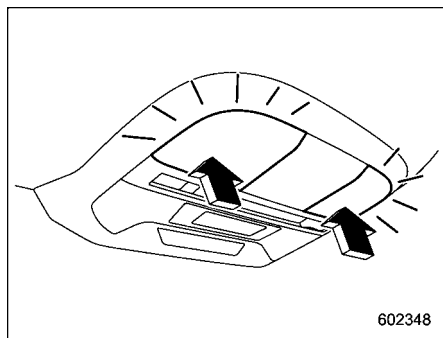

Per accendere la luce di lettura, premere la parte trasparente.
Per spegnerla, premere nuovamente la parte trasparente.

ATTENZIONE

Poiché le luci sono a LED, evitare di fissare la sorgente di illuminazione. Ciò potrebbe provocare lesioni agli occhi.

▼ Interruttore di interblocco porta

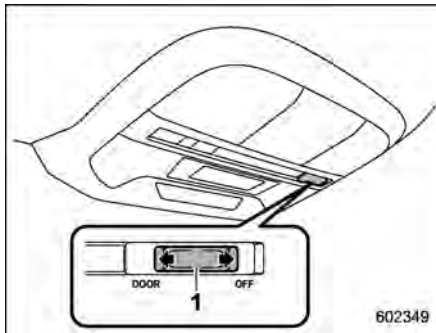

1 Interruttore di interblocco porta

L'interruttore di interblocco porta ha le seguenti posizioni.

OFF: le luci di lettura non si accendono automaticamente quando una porta viene aperta. Possono essere comunque accese manualmente premendo la parte trasparente delle luci di lettura.

DOOR: le luci di lettura si accendono automaticamente quando viene aperta

una delle porte (escluso il portellone posteriore) anche mentre la luce di lettura è spenta. Alcuni secondi dopo la chiusura di tutte le porte (escluso il portellone posteriore), le luci di lettura si spengono gradualmente. Per i dettagli, fare riferimento a "Timer di spegnimento ritardato" P277.

■ Plafoniera

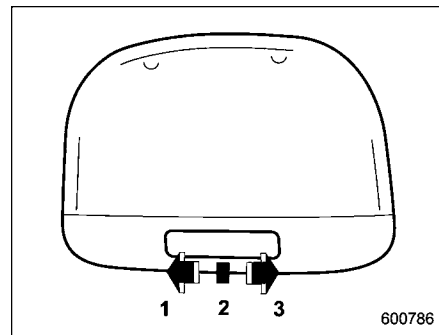

- 1 ON
- 2 DOOR
- 3 OFF

L'interruttore della plafoniera ha le seguenti posizioni.

ON: La luce resta costantemente accesa.
OFF: La luce resta spenta.

DOOR: La plafoniera si accende automaticamente nei seguenti casi.

- Una qualsiasi delle porte o il portellone posteriore vengono aperti.
- Le porte o il portellone posteriore vengono sbloccati tramite la funzione di accesso senza chiave (se in dotazione). Fare riferimento a “Bloccaggio e sbloccaggio quando si ha con sé la chiave di accesso elettronica” P127.
- Le porte o il portellone posteriore vengono sbloccati mediante il telecomando. Fare riferimento a “Sistema di telecomando porte” P139.
- L'interruttore di accensione viene portato dalla posizione “ACC” alla posizione “OFF”.

■ Luce del vano di carico

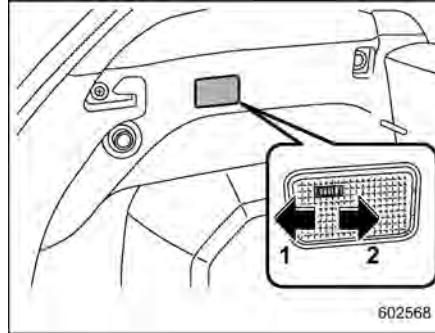

- 1 DOOR
- 2 OFF

DOOR: La luce si illumina quando il portellone posteriore è aperto. La luce rimane accesa per diversi secondi prima di spegnersi gradualmente dopo la chiusura del portellone posteriore.

OFF: La luce resta spenta.

■ Timer di spegnimento ritardato

Le luci elencate di seguito dispongono di una funzione di illuminazione automatica.

- Plafoniera
- Luci di lettura
- Luce del vano di carico

Quando l'interruttore di interblocco delle porte è in posizione “DOOR”, la luce si accende e si spegne automaticamente in base al bloccaggio e allo sbloccaggio delle porte, all'apertura e alla chiusura delle porte e alla posizione dell'interruttore di accensione.

NOTA

Il tempo durante il quale le luci rimangono accese (timer di spegnimento ritardato) si può modificare mediante il display informazioni. Per i dettagli, fare riferimento a “Impostazioni vettura” P218. Inoltre, il tempo durante il quale le luci rimangono accese (timer di spegnimento ritardato) può essere modificato da un concessionario SUBARU. Si consiglia di contattare il proprio concessionario SUBARU per dettagli.

6-2. Alette parasole

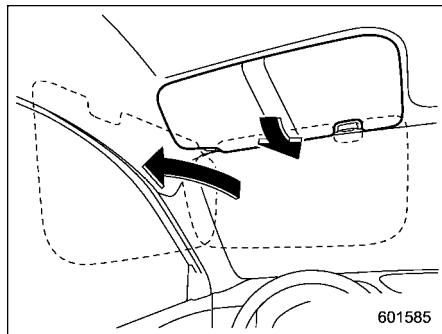

Per evitare l'abbagliamento, ruotare le alette verso il basso.

Per utilizzare l'aletta parasole per il finestrino laterale, abbassarla e poi ruotarla lateralmente.

■ Specchietto di cortesia con luce

⚠ ATTENZIONE

Tenere il coperchio dello specchietto di cortesia chiuso durante la marcia per evitare l'abbagliamento.

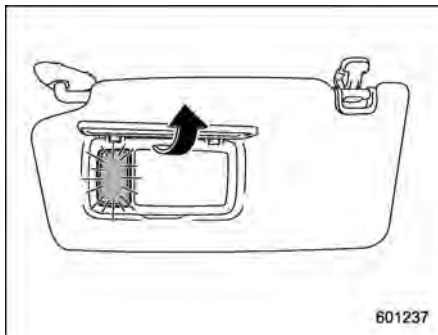

Per usare lo specchietto di cortesia, abbassare l'aletta parasole e aprire il coperchio.

Le luci accanto allo specchietto di cortesia si accendono quando il coperchio dello specchietto viene aperto.

NOTA

Per non scaricare la batteria ausiliaria da 12 V, evitare di tenere accesa la luce specchietto di cortesia per lunghi periodi quando il sistema e-BOXER non è in funzione.

6-3. Vano portaoggetti

⚠ ATTENZIONE

- Durante la marcia tenere i vani portaoggetti ben chiusi per evitare eventuali lesioni in caso di incidente o di brusche frenate.
- Non riporre i seguenti articoli all'interno del vano portaoggetti. Potrebbero causare incendi o incidenti.
 - Bombolette spray, contenitori di liquidi infiammabili o corrosivi o qualsiasi altro oggetto pericoloso.
 - Oggetti di plastica, di materiali sensibili al calore o infiammabili, ad esempio un accendino.

■ Cassetto portaoggetti

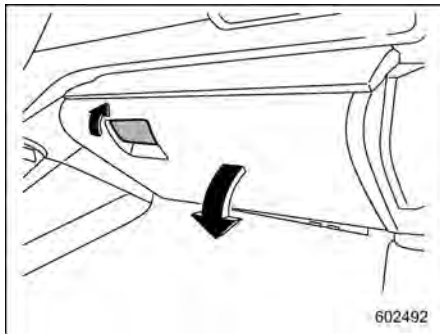

Per aprire il cassetto portaoggetti, tirarne la maniglia. Per chiuderlo spingerlo verso l'alto con decisione.

NOTA

Quando il quadro strumenti è illuminato, la luce che illumina il cassetto portaoggetti rimane accesa. Fare riferimento a “Fari” P234.

■ Vassoio centrale

Il vassoio centrale si trova sotto al quadro strumenti in posizione centrale.

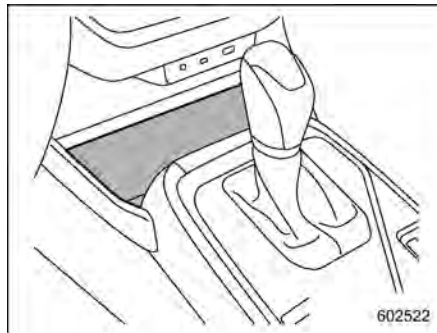

⚠ AVVERTENZA

Per i modelli con caricabatterie wireless:

Quando il caricabatterie wireless è attivo, non appoggiare monete, chiavi, graffette o altri oggetti metallici sul vassoio centrale. Per i dettagli, fare riferimento a “Caricabatterie wireless” P284.

⚠ ATTENZIONE

Non appoggiare sul vassoio centra-

le oggetti che potrebbero cadere dal vassoio.

- Se gli oggetti cadono dal vassoio mentre il veicolo è in movimento si potrebbero subire lesioni.

NOTA

Quando il quadro strumenti è illuminato, la luce che illumina il vassoio centrale rimane accesa. Fare riferimento a “Fari” P234.

■ Consolle centrale

Il cassetto della consolle centrale costituisce un ulteriore scomparto portaoggetti.

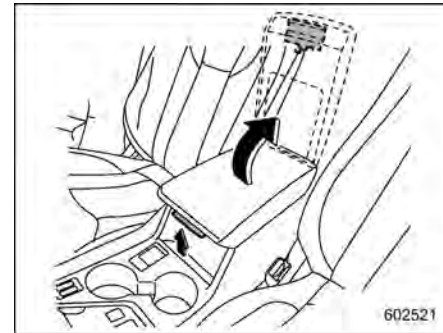

Per aprire il coperchio, sollevare la leva di rilascio del bloccaggio.

■ Vassoio della consolle centrale

Il vassoio della consolle centrale si trova nella parte anteriore della consolle centrale.

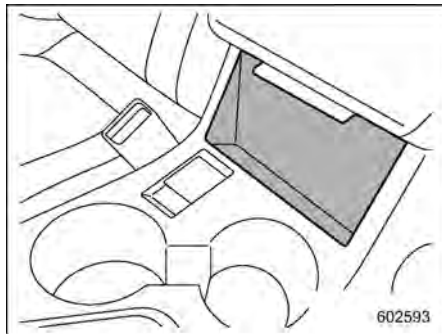

6-4. Portabicchieri

▲ ATTENZIONE

Evitare che le bevande trabocchino. Le bevande, se bollenti, possono procurare scottature a sé e agli altri. Le bevande che si versano possono danneggiare i rivestimenti, la tappezzeria e l'impianto radio.

■ Portabicchieri per il passeggero anteriore

▲ ATTENZIONE

- Durante la marcia non estrarre né appoggiare un bicchiere sul relativo supporto per evitare pericolose distrazioni che possono causare incidenti.
- Fare attenzione a non versare bevande sulla leva del selettore o sugli interruttori nella zona adiacente. Il liquido versato potrebbe causare un malfunzionamento della leva del selettore e/o degli interruttori.

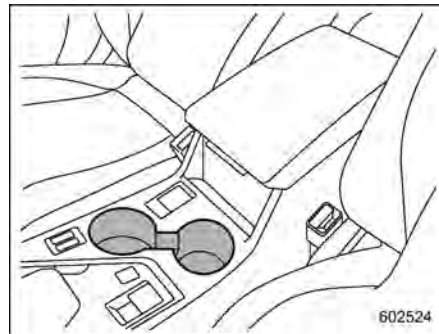

Nella consolle centrale è incorporato un doppio portabicchieri.

■ Portabicchieri per i passeggeri posteriori



Nel bracciolo è incorporato un doppio portabicchieri.

⚠ ATTENZIONE

Non ripiegare verso il basso o inclinare un sedile se nel portabicchieri è presente un contenitore con liquido. In caso contrario, la bevanda potrebbe versarsi durante la guida e, se bollente, ustionare il conducente e/o i passeggeri.

6-5. Portabottiglie

⚠ ATTENZIONE

- Durante la marcia non estrarre né appoggiare una bottiglia sul relativo supporto per evitare pericolose distrazioni che possono causare incidenti.
- Quando si mette una bottiglia nel portabottiglie assicurarsi che sia chiusa. In caso contrario la bevanda potrebbe versarsi durante l'apertura o la chiusura della porta e, se bollente, potrebbe ustionare il conducente e/o i passeggeri.

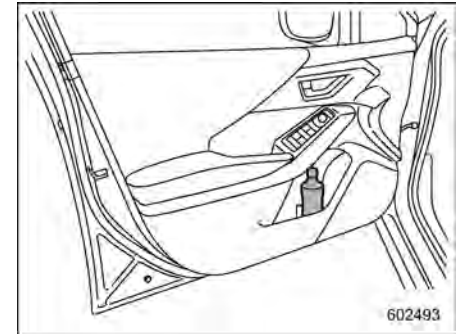

I portabottiglie previsti sul rivestimento di ciascuna porta possono essere utilizzati per contenere bottiglie e altri oggetti.

6-6. Presa elettrica per gli accessori

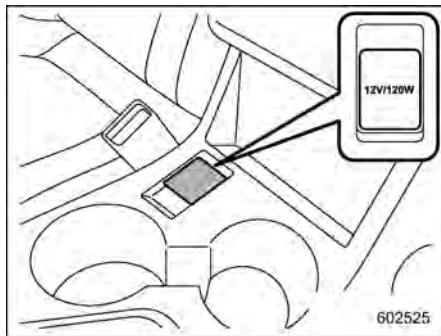

Preso elettrica

La consolle centrale è dotata di una presa elettrica per gli accessori. L'alimentazione elettrica (12 V CC) della batteria ausiliaria da 12 V è disponibile sulla presa quando l'interruttore di accensione è in posizione "ACC" o "ON".

È possibile utilizzare un dispositivo elettrico a bordo collegandolo alla presa.

La potenza nominale massima del dispositivo che si può collegare è di **120 W**. Non utilizzare dispositivi che assorbano una potenza superiore a quella della presa.

⚠ ATTENZIONE

- Non utilizzare un accendisigari nella presa elettrica per accessori.
- Non inserire alcun oggetto estraneo, soprattutto piccoli oggetti in metallo come monete o fogli in alluminio, nella presa elettrica. Ciò potrebbe causare un corto circuito. Rimettere sempre il coperchio sulla presa elettrica quando non viene usata.
- Usare solo apparecchiature elettriche predisposte per 12 V CC.

La potenza nominale massima del dispositivo che si può collegare è di 120 W. Non utilizzare dispositivi che assorbano una potenza superiore a quella della presa.

Il sovraccarico della presa elettrica per gli accessori può causare un corto circuito. Non usare adattatori multipli di un apparecchio elettrico contemporaneamente.

- Se la spina dell'apparecchio elettrico ha gioco o entra con difficoltà nella presa elettrica per accessori, il contatto può essere

di scarsa qualità o la spina potrebbe incastrarsi. Usare solo spine che entrano correttamente.

- L'uso prolungato di un apparecchio elettrico collegato alla presa elettrica per accessorio quando il sistema e-BOXER non è in funzione può scaricare la batteria ausiliaria da 12 V.
- Prima di iniziare la marcia, accertarsi che il cavo e la spina del dispositivo elettrico non interferiscano con la movimentazione della leva del cambio e con l'azionamento dei pedali dell'acceleratore e del freno. In caso contrario, non utilizzare l'apparecchiatura elettrica durante la marcia.

6-7. Alimentazione USB

ATTENZIONE

- I dati tecnici dei terminali USB utilizzabili sono tipo A e tipo C. Se si collega un terminale con dati tecnici diversi, l'alimentazione o la ricarica potrebbero non essere possibili oppure il dispositivo potrebbe non funzionare correttamente.
- È possibile che un dispositivo collegato non funzioni correttamente o che i dati vengano danneggiati. Il collegamento di dispositivi avviene sotto la vostra unica responsabilità.
- Per evitare scosse elettriche o malfunzionamenti, osservare le seguenti precauzioni.
 - Non collegare hub USB.
 - Non inserire oggetti metallici o corpi estranei nel terminale USB.
 - Non versare acqua o altri liquidi sul terminale USB.
- Prestare attenzione a non tirare il cavo collegato. Ciò potrebbe causare la rottura del terminale

USB e del dispositivo collegato.

- Se un dispositivo resta collegato a lungo mentre il sistema e-BOXER è spento, la batteria ausiliaria da 12 V potrebbe scaricarsi. Anche quando il sistema e-BOXER è in funzione, si consiglia di non collegare un dispositivo per un lungo periodo di tempo se non è necessario.
- Non collegare un dispositivo guasto. Potrebbero verificarsi incendi ed emanazione di fumo.

NOTA

- La tensione nominale di ciascun terminale USB è di 5 V. Per i dettagli sulla potenza nominale massima, fare riferimento a “Come utilizzare l'alimentazione USB” P284. Prima di collegare un dispositivo, leggere il relativo manuale di istruzioni e controllare se i dati tecnici relativi alla potenza di uscita sono supportati dal dispositivo. Se si collega un dispositivo che richiede una potenza superiore a quella massima, potrebbe non essere possibile alimentarlo o ricaricarlo. Anche se è possibile eseguire la carica, il tempo di carica richiesto potrebbe essere più

lungo di quello necessario utilizzando un dispositivo di carica originale per quel dispositivo.

- A seconda del dispositivo, potrebbe essere possibile ricaricarlo solo utilizzando un cavetto speciale. In questo caso, accertarsi di collegare il dispositivo utilizzando il cavetto speciale.
- Se si collega un dispositivo che comunica con un PC, l'alimentazione o l'operazione di carica potrebbero non essere possibili.
- Quando si collega un dispositivo da caricare, scollegarlo subito una volta completata l'operazione di carica.

■ Come utilizzare l'alimentazione USB

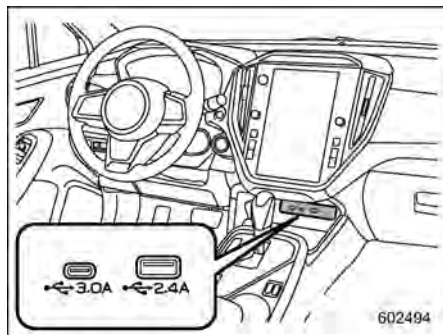

Alimentazione USB sedile anteriore (è possibile collegare e utilizzare un dispositivo audio)

- USB Tipo-A: 5 V CC/2,4 A*
- USB Tipo-C: 5 V CC/3,0 A*

*: La potenza elettrica disponibile dei due terminali USB è di massimo 5,4 A.

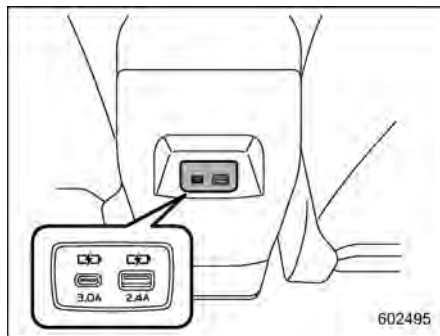

Alimentazione USB consolle (solo carica) (se in dotazione)

- USB Tipo-A: 5 V CC/2,4 A*
- USB Tipo-C: 5 V CC/3,0 A*

*: La potenza elettrica disponibile dei due terminali USB è di massimo 5,4 A.

Usare il terminale USB per utilizzare o caricare un dispositivo elettronico.

Quando l'interruttore di accensione è in posizione "ACC" o "ON", è possibile alimentare il dispositivo elettronico.

6-8. Caricabatterie wireless (se in dotazione)

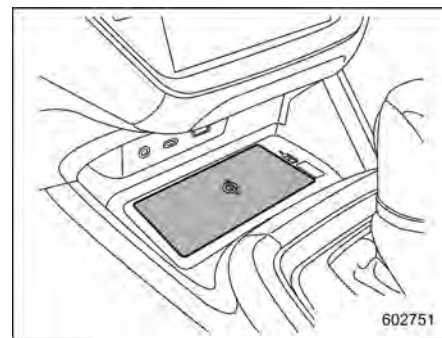

Caricabatterie wireless

Per ricaricare un telefono cellulare, uno smartphone o un analogo dispositivo mobile conforme allo standard di ricarica wireless Qi, posizionare il dispositivo nell'area di ricarica, sotto il display informazioni.

Il logo "Qi" è un marchio del Wireless Power Consortium.

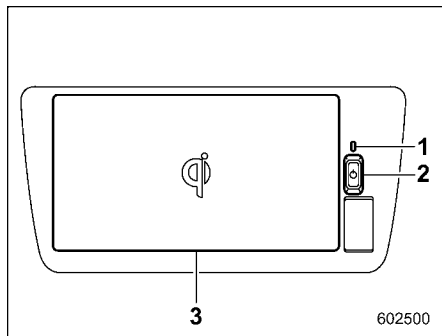

- 1 Spia di indicazione
- 2 Interruttore alimentazione
- 3 Area di carica

NOTA

I dispositivi mobili e i caricabatterie wireless contengono bobine per la ricarica. Queste bobine consentono al sistema di ricarica wireless di caricare un dispositivo mobile con un'alta efficienza. Quando il dispositivo si trova nell'area di ricarica, il caricabatterie wireless lo rileva e una sua bobina mobile integrata si allinea con la bobina del dispositivo, per la ricarica. Se le vibrazioni del veicolo in movimento causano il disallineamento tra le due bobine, la bobina mobile del caricabatterie wireless si riposiziona automati-

camente e la carica riprende. Se però il dispositivo mobile esce dall'area di ricarica, la ricarica si interrompe automaticamente.

■ Come utilizzare il caricabatterie wireless

1. Il caricabatterie wireless funziona con l'interruttore di accensione in posizione "ON" o "ACC".

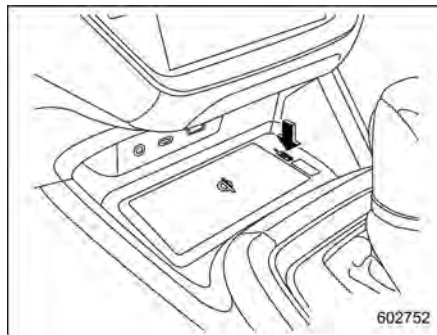

2. Premere una volta l'interruttore di alimentazione per attivare il caricabatterie wireless. Quando il caricabatterie wireless è acceso la spia di indicazione si illumina in verde; quando è spento la spia di indicazione si spegne.

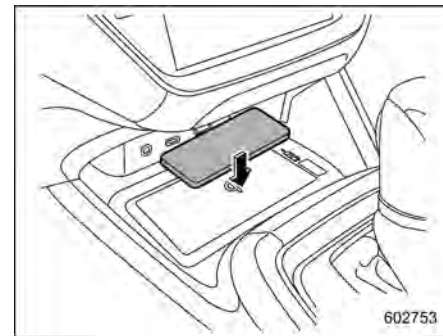

3. Posizionare il dispositivo mobile con lo schermo o la tastiera verso l'alto (e la superficie di ricarica rivolta verso il basso). Il centro del dispositivo deve essere allineato con il centro dell'area di ricarica. In base al dispositivo mobile, la bobina di carica potrebbe non essere al centro del dispositivo. In tal caso, posizionare il dispositivo mobile in modo che la sua bobina di ricarica si trovi al centro dell'area di ricarica. Durante la ricarica la spia di indicazione si illumina in arancione. Se la spia di indicazione non si illumina in arancione e il dispositivo non si ricarica, spostare il dispositivo al centro dell'area di ricarica.
4. Quando la carica è completa la spia di indicazione si illumina in verde.

6

Equipaggiamenti interni

NOTA

Lo stato di alimentazione del caricabatterie wireless viene memorizzato anche se l'interruttore di accensione è in posizione "OFF".

▼ Come utilizzare la ricarica rapida

I seguenti tipi di dispositivi mobili supportano la ricarica rapida, anziché la ricarica normale (5 W).

- I dispositivi mobili conformi allo standard WPC*, versione 1.2.4, e compatibili con i caricatori rapidi si possono caricare fino a 10 W.
- iPhone 8 (o versioni successive) con una versione di iOS conforme allo standard WPC*, versione 1.2.4, e compatibile con la ricarica da 7,5 W.

* WPC: Wireless Power Consortium

1. Premere tre volte l'interruttore di alimentazione per passare alla modalità di ricarica rapida, quando il dispositivo mobile è in carica in modalità normale. La spia di indicazione passerà da arancione a verde e arancione alternati, quando il caricabatterie wireless passa alla modalità di ricarica rapida.
2. Al termine della ricarica, la modalità di ricarica rapida si interrompe. Per riavviare la ricarica rapida, passare nuovamente alla modalità di ricarica rapi-

da.

▼ Per spegnere il caricabatterie wireless

Premere una volta l'interruttore di alimentazione. Quando il caricabatterie wireless è in posizione OFF, la spia di indicazione si spegne.

▼ Sequenze spia di indicazione

Spia di indicazione	Significato
Disinserito	Il caricabatterie wireless è spento
Verde (illuminata)	Standby (pronto per la ricarica)*1
	La carica è completa*2
Arancione (illuminata)	Dispositivo mobile nell'area di ricarica (viene rilevato un dispositivo mobile)
	In carica
Illuminata alternativamente in verde e arancione	Carica rapida in corso

*1: Alimentazione per la ricarica assente quando il caricabatterie wireless è in modalità standby. In questa condizione, gli eventuali oggetti metallici sul vassoio di ricarica non si surriscaldano.

*2: Per alcuni dispositivi mobili la spia di indicazione rimane illuminata in arancione anche dopo il completamento delle ricarica.

▼ Elenco delle avvertenze

Spia di indicazione	Possibili cause	Soluzione
Lampeggio arancione ogni secondo	Si è verificato un errore di comunicazione tra il caricabatterie wireless e la chiave di accesso elettronica.	Se il sistema e-BOXER è in funzione, spegnerlo e riaccenderlo. Se l'interruttore di accensione è su "ACC", avviare il sistema e-BOXER.
Lampeggio in arancione ripetuto tre volte	Oggetto metallico estraneo rilevato. È stato rilevato un oggetto estraneo tra il dispositivo mobile e l'area di ricarica.	Rimuovere gli oggetti estranei tra il dispositivo mobile e l'area di ricarica.

Spia di indicazione	Possibili cause	Soluzione
Lampeggio in arancione ripetuto tre volte	Il dispositivo mobile non è allineato: Si è attivata la funzione di prevenzione del surriscaldamento delle bobine di ricarica perché le bobine del dispositivo mobile non erano allineate con l'area di ricarica.	Togliere il dispositivo mobile dall'area di ricarica, controllare che la spia di indicazione dell'attivazione si illumini di nuovo in verde e posizionare il dispositivo al centro dell'area di ricarica. Se sul dispositivo mobile è presente una custodia o una cover, rimuoverla.
Lampeggio in arancione ripetuto quattro volte	La temperatura interna del caricabatterie wireless è aumentata.	Togliere temporaneamente il dispositivo mobile dall'area di ricarica per interrompere la ricarica. Quando la temperatura del dispositivo mobile diminuisce, ricominciare a caricare di nuovo il dispositivo.

NOTA

Se durante la ricarica del dispositivo si sentono disturbi radio nella banda AM, potrebbe essere possibile ridurli modificando la frequenza di ricarica.

Per modificare la frequenza di ricarica, tenere premuto l'interruttore di alimentazione per attivare il sistema.

Dopo un certo periodo di tempo la spia di indicazione lampeggerà due volte in arancione per indicare quando cambia la frequenza.



AVVERTENZA

- Per motivi di sicurezza, i conducenti non devono utilizzare dispositivi mobili in ricarica durante la guida.
- Non caricare piccoli dispositivi come cuffie senza fili o telefoni cellulari leggeri durante la guida. A causa del peso ridotto, questi dispositivi possono cadere dal vassoio di ricarica e causare un incidente.
- Il ricevitore di alimentazione wireless può compromettere il funzionamento di alcuni dispositivi medici impiantati o di altro tipo. Chi usa un pacemaker, un gene-

ratore di impulsi impiantabile, un defibrillatore cardiaco o un dispositivo simile deve consultare il medico prima di utilizzare il caricabatterie wireless.

- Prima di caricare il dispositivo, verificare che non ci siano oggetti di metallo tra l'area di ricarica e il dispositivo mobile. Gli oggetti metallici possono emettere calore e causare ustioni se sono posizionati nell'area di ricarica.
- Non sottoporre l'area di ricarica a forze intense o impatti.
- Non applicare adesivi di alluminio e non posizionare oggetti metallici nell'area di ricarica. Non caricare dispositivi mobili ai quali sono applicati adesivi di alluminio o altri oggetti metallici che possono entrare a contatto con l'area di ricarica. Gli oggetti metallici possono emettere calore e causare ustioni se sono posizionati nell'area di ricarica.
- Non smontare, modificare né rimuovere il caricabatterie wireless.
- Non posizionare oggetti magnetizzati nell'area di ricarica o nelle sue vicinanze.

- Durante la ricarica, non coprire il dispositivo con un panno o altro.
- Non caricare il dispositivo in presenza di polvere.
- Prestare attenzione a non posizionare o versare oggetti o liquidi sul caricabatterie wireless.
- Non caricare dispositivi diversi da quelli indicati.

**ATTENZIONE**

- Non posizionare la chiave di accesso elettronica vicino al caricabatterie wireless.
- Quando un dispositivo è in carica, tenere le carte magnetiche (come le carte di credito) e i dispositivi di precisione (come gli orologi) lontano dall'area di ricarica. Potrebbero subire danni. Per evitare di scaricare la batteria del veicolo, non utilizzare il caricabatterie wireless per lunghi periodi a motore spento.
- Se la chiave di accesso elettronica non viene rilevata a bordo del veicolo, la batteria del dispositivo mobile non si carica. Inoltre, la ricarica può interrompersi tem-

poraneamente quando si attiva il sistema di telecomando porte, ad esempio quando si aprono e si chiudono le porte.

- Rimuovere la custodia del dispositivo mobile per caricare la batteria di quest'ultimo.
- Non lasciare oggetti incustoditi nei vassoi per lunghi periodi di tempo. La vernice dei vassoi può deteriorarsi, a seconda del tipo di custodia o accessorio del dispositivo.
- Se un dispositivo mobile posizionato nell'area di ricarica non si carica, togliere dal dispositivo la custodia e gli eventuali accessori.
- Quando la versione del sistema operativo di un dispositivo mobile viene aggiornata, i dati tecnici di ricarica possono variare notevolmente. Inoltre, se le versioni del sistema operativo compatibili con la tecnologia WPC cambiano, la funzione di ricarica rapida potrebbe non essere più disponibile. Per i dettagli, consultare il sito web del produttore del dispositivo mobile.

- Per evitare di scaricare la batteria del veicolo, non utilizzare il caricabatterie wireless per lunghi periodi a motore spento.
- Nei pressi di ripetitori radio o TV, delle stazioni di trasmissione, degli aeroporti o in altri ambienti in cui sono presenti onde radio o disturbi radio ad alta intensità, il sistema potrebbe non funzionare correttamente.

NOTA

- Questa funzione non è disponibile per i dispositivi più grandi del vassoio del caricabatterie.
- Durante la ricarica il caricabatterie wireless e il dispositivo mobile emetteranno calore; non si tratta di un malfunzionamento.
- Se il dispositivo mobile emette calore durante la ricarica, la funzione di protezione del dispositivo mobile potrebbe interrompere la ricarica.
- Quando si preme l'interruttore di alimentazione del caricabatterie wireless per inserire l'alimentazione o quando viene rilevato un dispositivo mobile, il sistema emette un segnale acustico. Non si tratta di un difetto.

- Se la temperatura aumenta potrebbe attivarsi la ventola; non si tratta di un malfunzionamento.
- Il caricabatterie wireless conforme allo standard Qi può essere utilizzato su dispositivi compatibili. Tuttavia non è possibile garantire la compatibilità con tutti i dispositivi conformi allo standard Qi.

6-9. Maniglia di appiglio

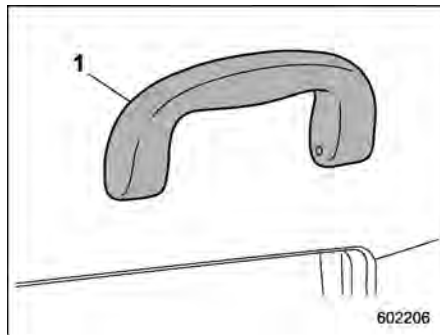

1 Maniglia di appiglio

La maniglia di appiglio ha la funzione di sostenere il corpo dei passeggeri quando sono seduti e il veicolo è in movimento.

AVVERTENZA

Non tenersi alla maniglia di appiglio quando ci si alza dal sedile. Tenere e tirare la maniglia di appiglio in modo errato potrebbe romperla e provocare eventualmente lesioni.



ATTENZIONE

Non fissare oggetti pesanti alla maniglia di appiglio. In caso contrario questa potrebbe rompersi e l'oggetto potrebbe danneggiarsi.

6-10. Gancio appendiabiti



AVVERTENZA

Rispettare le seguenti istruzioni.

- Non appendere appendini o altri oggetti rigidi o appuntiti sul gancio appendiabiti. Appendere gli abiti direttamente sul gancio senza usare appendini.
- Prima di appendere gli abiti al gancio appendiabiti, accertarsi che non ci siano oggetti appuntiti nelle tasche.

Se queste istruzioni non vengono seguite correttamente, in caso di brusche fermate o collisioni possono verificarsi le seguenti condizioni:

- Gravi lesioni causate da oggetti scagliati all'interno dell'abitacolo.
- Apertura non corretta dell'airbag SRS tendina.

ATTENZIONE

Non appendere mai oggetti che possono ostruire la visuale del guidatore o che potrebbero causare lesioni in una frenata improvvisa o in una collisione. Non appendere al gancio appendiabiti oggetti di peso superiore a 5 kg.

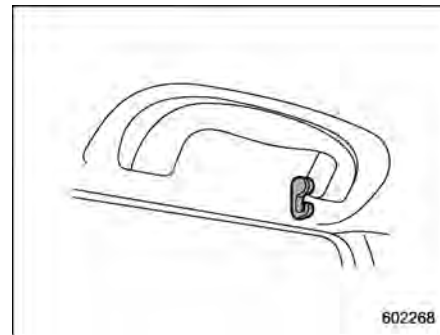

Il gancio appendiabiti è applicato a ciascuna maniglia di appiglio per i passeggeri posteriori.

6-11. Gancio per sacchetti della spesa

⚠ ATTENZIONE

Non agganciare oggetti di peso superiore a 3 kg ai ganci per sacchetti della spesa.

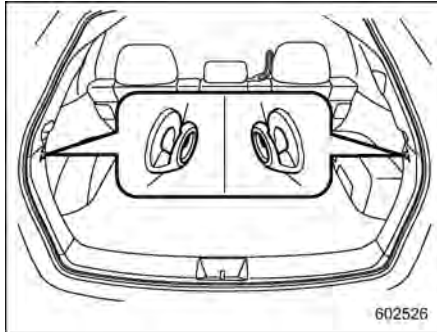

A ogni lato del vano di carico si trova un gancio per sacchetti della spesa.

6-12. Tappetino



⚠ ATTENZIONE

Se il tappetino scivola avanti durante la guida e interferisce con il movimento dei pedali può provocare incidenti. Osservare le seguenti precauzioni per impedire che il tappetino scivoli in avanti.

- Assicurarsi di usare un tappetino originale SUBARU dotato di gommini nelle posizioni corrette.
- Assicurarsi che il tappetino del conducente sia correttamente posato in posizione arretrata e fissato ai perni di ritegno.

- Non usare più di un tappetino.

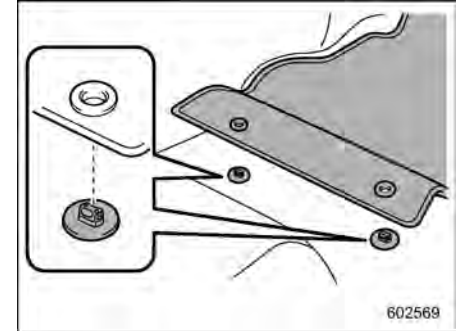

1. Inserire i ganci di fissaggio (clip) negli occhielli del tappetino.

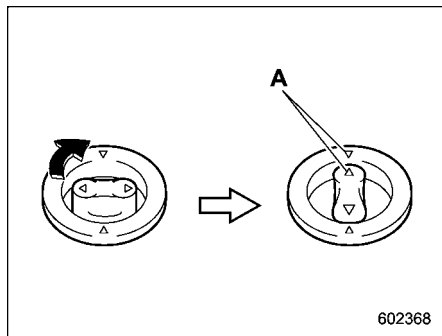

602368

- A: Allineare i segni triangolari (△) mentre si installano i tappetini.
2. Ruotare la manopola superiore di ciascun gancio di fissaggio (clip) per fissare i tappetini in posizione.

6-13. Tendalino del vano di carico

Il tendalino del vano di carico serve per coprire il vano di carico e proteggere gli oggetti in esso alloggiati dall'esposizione ai raggi solari. Esso è smontabile per poter caricare oggetti ingombranti.

■ Utilizzo del tendalino

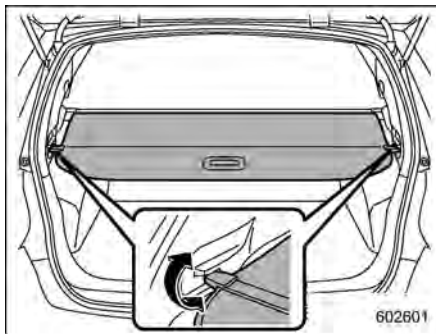

602601

Per estendere il tendalino, tirare il tendalino del vano di carico utilizzando il foro centrale, quindi inserire i ganci nei fermi come mostrato. Per riavvolgerlo, sgan- ciarlo dagli attacchi ed il tendalino si riavvolgerà automaticamente. Durante il riavvolgimento, tenere il tendalino e guidarlo nel suo alloggiamento.



AVVERTENZA

Non posizionare alcun oggetto sul tendalino disteso. Non mettere oggetti pesanti sul tendalino disteso onde evitare di romperlo. Evitare inoltre che gli oggetti possano essere proiettati in avanti in caso di brusche frenate o collisioni. Ciò può provocare serie lesioni.



ATTENZIONE

Fare attenzione a non graffiare i tiranti del portellone posteriore mentre si estende e si riavvolge il tendalino. In caso contrario possono verificarsi perdite di gas dai tiranti, i quali non sarebbero più in grado di tenere aperto il portellone posteriore.

■ Per rimuovere l'alloggiamento del tendalino

1. Riavvolgere il tendalino.

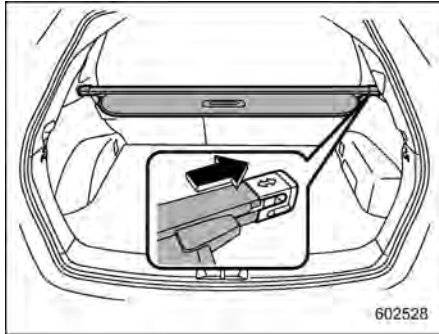

2. Spostare l'alloggiamento del tendalino sul lato destro ed accorciarlo.
3. Estrarlo dal fermo.

■ Come riporre il tendalino del vano di carico

È possibile riporre il tendalino del vano di carico sotto il piano dell'area di carico come segue.

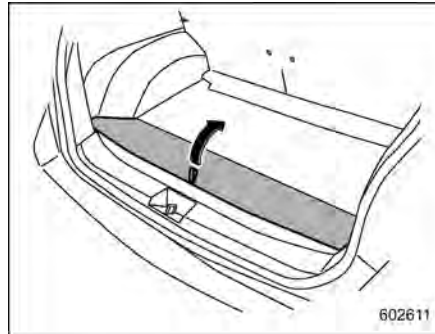

1. Sollevare e ripiegare l'estremità posteriore del pannello del pavimento dell'area di carico.

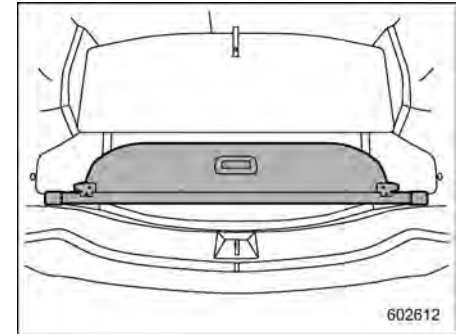

2. Riporre l'alloggiamento del tendalino all'estremità del vano di carico.

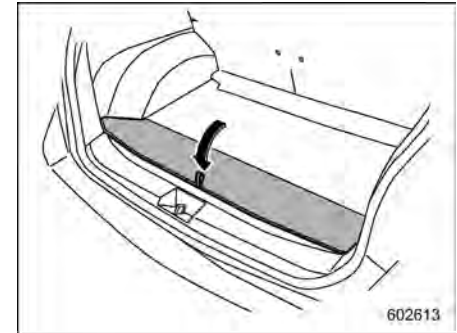

3. Riposizionare il pannello del pavimento del vano di carico.

■ Per installare l'alloggiamento del tendalino

L'estremità destra del tendalino vano di carico è scorrevole.

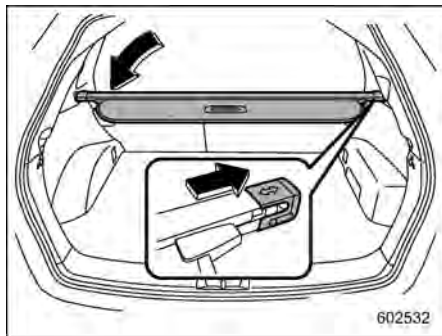

1. Inserire l'estremità destra del tendalino nella rientranza con la freccia rivolta verso l'alto.
2. Tenere saldamente l'involucro del tendalino e inserire l'estremità sinistra del tendalino nella rientranza.

6-14. Ganci di ancoraggio del carico

⚠ ATTENZIONE

I ganci di ancoraggio sono concepiti per assicurare carichi leggeri. Non fissare carichi di peso superiore alla capacità dei ganci. La massima capacità di carico è di circa 10 kg per ogni gancio.

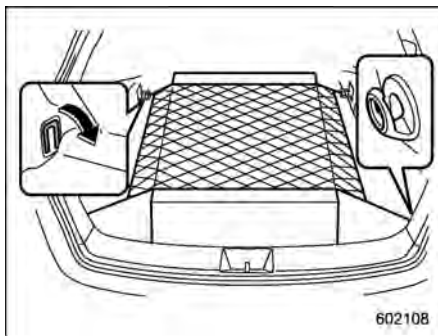

Il vano di carico è dotato di quattro ganci di ancoraggio che consentono di fissare il carico con una rete o funi.

Quando si usano i ganci di ancoraggio anteriori, girarli verso il basso al di fuori della loro sede.

6-15. Posacenere (se in dotazione)

⚠ ATTENZIONE

- Non utilizzare il posacenere come deposito di rifiuti o lasciarvi all'interno sigarette accese. Ciò potrebbe causare incendi.
- Spegnerne sempre i fiammiferi e le sigarette prima di metterli nel posacenere e poi chiudere bene il posacenere. Tenendo il posacenere aperto, il fuoco di un mozzicone di sigaretta può propagarsi a un altro e generare un incendio.
- Non mettere materiale infiammabile nel posacenere.
- Non riempire il posacenere con mozziconi di sigaretta.

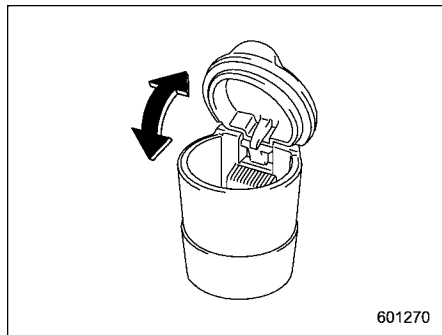

Il posacenere portatile può essere installato in ciascuno dei portabicchieri o dei portabottiglie. Per le ubicazioni dei portabicchieri, fare riferimento a “Portabicchieri” ☞ P280. Per le ubicazioni dei portabottiglie, fare riferimento a “Portabottiglie” ☞ P281.

Quando si utilizza il posacenere, aprire il coperchio. Chiudere completamente il coperchio dopo l’uso del posacenere per evitare la fuoriuscita di fumo.

NOTA

Residui di cenere e di tabacco si accumulano intorno alle cerniere del coperchio interno del posacenere. Pulirle con uno spazzolino o altro oggetto appuntito.

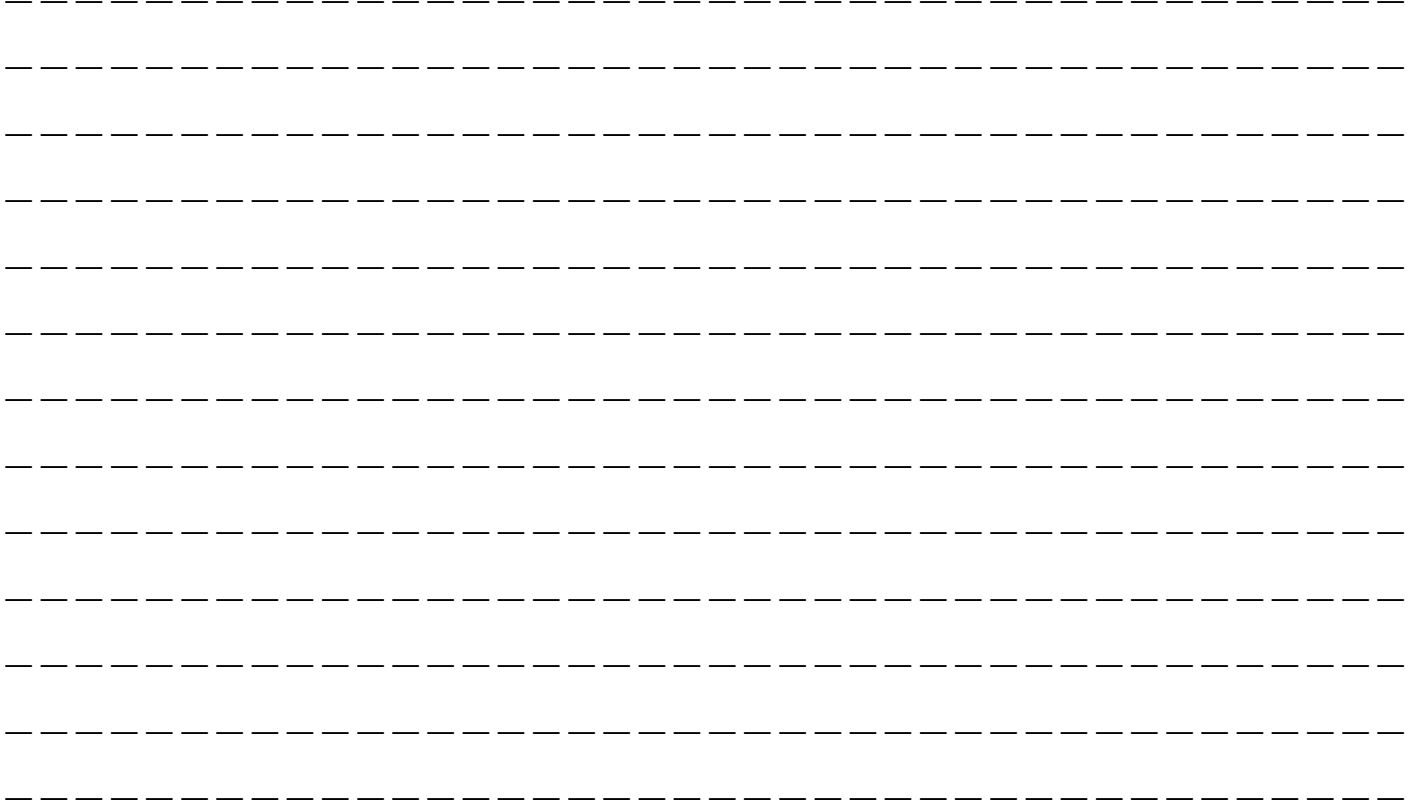

7-1. Carburante.....	299	Indicatori di avvertimento usura pastiglie freni ...	321
Specifiche del carburante	299	7-8. ABS (Sistema antibloccaggio freni).....	322
Sportello e tappo di rifornimento	300	Diagnostica automatica dell'ABS	322
7-2. Prima di mettersi in marcia.....	303	Spia di avvertimento ABS.....	322
7-3. Avviamento e arresto del sistema e-BOXER.....	304	7-9. Sistema di distribuzione elettronica della forza frenante (EBD)	323
Precauzioni di sicurezza	304	Anomalie del sistema EBD	323
Raggio d'azione del sistema di avviamento a pulsante	304	7-10. Sistema Controllo Dinamiche del Veicolo ...	324
Precauzioni generali per l'avvio del sistema e-BOXER	304	Monitor del sistema Controllo Dinamiche del Veicolo.....	325
Avviamento del sistema e-BOXER.....	305	Per attivare/disattivare il sistema Controllo Dinamiche del Veicolo.....	325
Arresto del sistema e-BOXER	307	7-11. Sistema di monitoraggio pressione dei pneumatici (TPMS).....	326
Quando la chiave di accesso elettronica non funziona correttamente	308	Schermata TPMS.....	328
Bloccasterzo.....	308	Impostazione della modalità TPMS	328
7-4. Cambio a variazione continua	309	7-12. Come parcheggiare il veicolo.....	329
Leva del selettore	310	Freno di stazionamento elettronico.....	329
Selezione della modalità manuale (se in dotazione).....	312	Consigli per parcheggiare	335
Consigli per la guida.....	314	7-13. Sistema di assistenza per le partenze in salita	336
Selezione di "L" (se in dotazione)	314	7-14. Telecamera retrovisione.....	338
Funzione blocco del cambio	315	Come utilizzare la telecamera retrovisione.....	339
7-5. SI-DRIVE	317	Portata visiva sullo schermo	340
Modalità Intelligente (I).....	317	Linee guida.....	341
Modalità Sport (S).....	317	7-15. Rilevamento veicolo posteriore Subaru (SRVD).....	343
Interruttore SI-DRIVE	318	Caratteristiche del sistema	343
7-6. Servosterzo	318	Funzionamento del sistema.....	346
7-7. Freni.....	319	Spia di indicazione/cicalino di avvertimento avvicinamento SRVD.....	347
Consigli per l'utilizzo dei freni.....	319		
Sistema frenante.....	320		

Avviamento e guida

Indicatore SRVD OFF	349	Impostazione ON/OFF del sistema Reverse Automatic Braking (RAB)	362
Indicatore di avvertimento SRVD.....	350	Indicatore di avvertimento RAB	364
Per attivare/disattivare il sistema SRVD.....	350	Gestione dei sensori sonar.....	364
Gestione dei sensori radar posteriori	351	7-18. Sistema di monitoraggio conducente (se in dotazione).....	365
7-16. Frenata per traffico trasversale anteriore (se in dotazione)	352	Funzione di riconoscimento utente.....	369
Gestione dei sensori radar anteriori	352	Avvertimento di disattenzione/sonnolenza durante la guida	371
7-17. Sistema Reverse Automatic Braking (RAB).....	353	Avvertimento/indicatore sistema di monitoraggio conducente.....	372
Panoramica del sistema Reverse Automatic Braking (RAB)	354	Utilizzo del sistema di monitoraggio conducente	373
Condizioni di funzionamento.....	355	Registrazione ed eliminazione di un utente.....	375
Funzione allarme acustico sonar.....	359	Impostazioni ON/OFF del sistema di monitoraggio conducente.....	375
Funzionamento funzione frenata automatica	361	Come ottenere il codice sorgente del software open source.....	376
Annullamento del funzionamento del sistema Reverse Automatic Braking (RAB).....	362		

7-1. Carburante

■ Specifiche del carburante

▲ ATTENZIONE

- L'uso di un carburante di bassa qualità o di un additivo carburante non appropriato potrebbe provocare danni al motore e/o all'impianto del carburante.
- Evitare di bagnare la carrozzeria con il carburante. Rimuovere rapidamente l'eventuale carburante versato poiché potrebbe danneggiare la vernice. Eventuali danni alla vernice causati dal carburante non sono coperti dalla garanzia SUBARU che è limitata.

- Il bocchettone di rifornimento carburante è dimensionato per accogliere solo pistole di rifornimento di benzina senza piombo. In nessun caso deve essere immessa benzina con piombo per evitare danni al sistema di controllo delle emissioni, consumi elevati di carburante e prestazioni insoddisfacenti. Inoltre, ciò può causare un aumento dei costi di manutenzione.

▼ Per l'Europa

▽ Tipo di carburante

Solo benzina senza piombo.

▽ Numero di Ottano di Ricerca richiesto (RON)

95 o superiore (consigliato).

Se non fosse disponibile benzina senza piombo con numero di ottano 95 o superiore, è possibile usare benzina senza piombo con numero di ottano 90 o superiore.

▽ Utilizzo di miscela etanolo-benzina

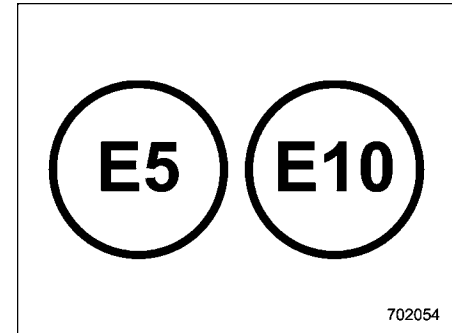

Quando a una stazione di servizio si trovano questi tipi di targhette carburante, utilizzare solo carburante con una delle targhette indicate sopra.

SUBARU consente l'impiego di miscela etanolo-benzina se la quantità di etanolo arriva fino al 10%. Accertarsi che la miscela etanolo-benzina da usare abbia un Numero di Ottano di Ricerca che segua quello indicato sopra.

▼ **Per altre aree**

▽ **Tipo di carburante**

Solo **benzina senza piombo**.

▽ **Numero di Ottano di Ricerca richiesto (RON)**

95 o superiore (consigliato).

Se non fosse disponibile benzina senza piombo con numero di ottano 95 o superiore, è possibile usare benzina senza piombo con numero di ottano 90 o superiore.

▽ **Utilizzo di miscela etanolo-benzina**

SUBARU consente l'impiego di miscela etanolo-benzina se la quantità di etanolo arriva fino al 10%. Accertarsi che la miscela etanolo-benzina da usare abbia un Numero di Ottano di Ricerca che segua quello indicato sopra.

▼ **Aree in cui il carburante ha un alto contenuto di impurità**

Aggiungere **un flacone** di additivo per carburante originale SUBARU al carburante ogni 15.000 km. Per ulteriori dettagli rivolgersi a un concessionario SUBARU autorizzato.

■ **Sportello e tappo di rifornimento**

▼ **Posizioni dello sportello di rifornimento carburante**

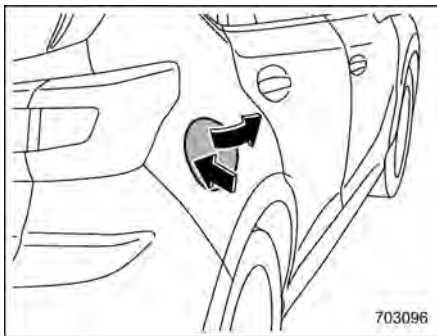

▼ **Rifornimento**

Il rifornimento deve essere eseguito da una sola persona. Durante l'operazione non consentire ad altre persone di avvicinarsi alla zona del veicolo in prossimità del bocchettone di rifornimento carburante.

Osservare le eventuali altre precauzioni presenti nella stazione di servizio.

1. Prima di effettuare il rifornimento, fermare il veicolo e spegnere l'interruttore di accensione per spegnere tutti i componenti elettrici. A questo punto lo sportello di rifornimento carburante

viene sbloccato.

NOTA

Quando si bloccano le porte, si blocca anche lo sportello di rifornimento carburante. Per sbloccare lo sportello di rifornimento carburante, eseguire una delle seguenti operazioni.

- Premere il pulsante di sbloccaggio sulla chiave di accesso elettronica.
 - Premere il lato di sbloccaggio dell'interruttore della chiusura centralizzata.
2. Premere il lato posteriore dello sportello di rifornimento carburante.
 3. Lo sportello di rifornimento carburante si apre automaticamente. Aprirlo ulteriormente a mano.

⚠ AVVERTENZA

Prima di aprire il tappo dello sportello di rifornimento, toccare la carrozzeria del veicolo o un componente metallico della pompa carburante o un oggetto simile per scaricare l'eventuale elettricità statica presente sul proprio corpo. In caso contrario, eventuali scintille elettriche potrebbero incendiare il carburante con conseguenti possibili ustioni.

Per evitare l'accumulo di nuove cariche elettrostatiche, non rientrare nel veicolo durante il rifornimento.

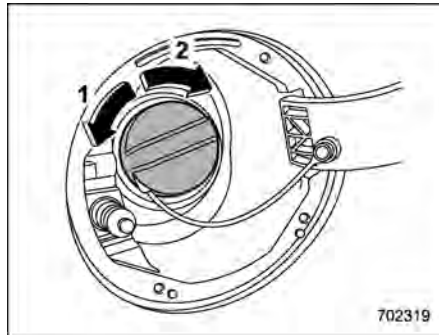

- 1 Apertura
- 2 Chiusura

4. Rimuovere il tappo di rifornimento carburante ruotandolo lentamente in senso antiorario.

⚠ AVVERTENZA

- I vapori di carburante sono altamente infiammabili. Prima del rifornimento, per prima cosa spegnere il sistema e-BOXER e chiudere tutte le porte e i finestrini del veicolo. Accertarsi che non vi siano sigarette accese, fiamme non protette o scintille elettriche nella zona adiacente. Maneggiare il carburante soltanto all'aperto. Eliminare rapidamente eventuali tracce di carburante versato.
- All'apertura del tappo, afferrarlo saldamente e ruotarlo lentamente verso sinistra. Non rimuovere rapidamente il tappo. Il carburante può essere sotto pressione e quindi potrebbe spruzzare fuori dal bocchettone, soprattutto quando fa molto caldo. Se durante la rimozione del tappo si avverte un sibilo, attendere che il suono si arresti e quindi aprire lentamente il tappo per evitare la fuoriuscita del carburante con possibile rischio di incendio.

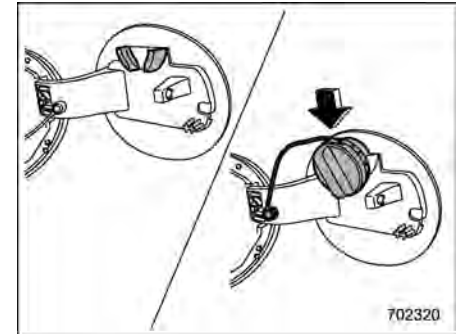

5. Sistemare il tappo di rifornimento carburante sull'apposito portatappo all'interno dello sportellino.

⚠ AVVERTENZA

- Al rifornimento, inserire la pistola a fondo nel bocchettone di rifornimento carburante. Se la pistola viene sollevata o non è inserita a fondo, il relativo meccanismo di arresto automatico potrebbe non funzionare con conseguente traboccamento del carburante e conseguente pericolo di incendio.

- Interrompere il rifornimento di carburante all'intervento del meccanismo di arresto automatico sulla pistola. Se si continua ad aggiungere carburante, le variazioni di temperature o altre condizioni possono causare la fuoriuscita del carburante dal serbatoio con conseguente pericolo di incendio.

- Arrestare il rifornimento quando la pompa del carburante si ferma automaticamente. Non aggiungere altro carburante.
- Rimettere il tappo avvitandolo in senso orario fino a sentire uno scatto. Durante l'operazione assicurarsi di non far impigliare il nastro sotto il tappo.

 **ATTENZIONE**

Accertarsi che il tappo sia ben serrato (deve fare clic) onde evitare la fuoriuscita di carburante in caso di incidente.

- Chiudere completamente lo sportello di rifornimento carburante.

 **ATTENZIONE**

Se si versa del carburante sulle parti

verniciate, asciugarle immediatamente. Altrimenti la vernice potrebbe danneggiarsi.

NOTA

Nell'indicatore livello carburante sarà visualizzato il simbolo "⏸". Ciò indica che lo sportello di rifornimento carburante è situato sulla fiancata destra del veicolo.

 **ATTENZIONE**

- **Non aggiungere additivi al carburante. L'aggiunta di additivi può essere causa di danni al sistema di alimentazione carburante.**
- **Al termine del rifornimento, ruotare il tappo in senso orario fino ad udirne lo scatto a conferma dell'avvenuto completo serraggio. Se il tappo non è saldamente serrato, il carburante può fuoriuscire durante la guida oppure in caso di incidente potrebbe verificarsi una perdita con conseguente rischio di incendio.**
- **Evitare di bagnare la carrozzeria con il carburante. Rimuovere rapidamente l'eventuale carburante**

te versato poiché potrebbe danneggiare la vernice. Eventuali danni alla vernice causati dal carburante non sono coperti dalla garanzia SUBARU che è limitata.

- **Si raccomanda sempre di utilizzare un tappo di rifornimento carburante originale SUBARU. Un tappo errato potrebbe non chiudere bene o avere una ventilazione imperfetta, il che potrebbe danneggiare il serbatoio carburante e il sistema di controllo delle emissioni. Potrebbe inoltre portare alla fuoriuscita di carburante e dare origine ad un incendio.**
- **Quando si accende la spia di avvertimento riserva carburante, provvedere immediatamente al rifornimento di carburante. Se il serbatoio rimane vuoto, il motore non si può accendere e di conseguenza, si può danneggiare. Continuando a guidare un veicolo con un livello di carburante eccessivamente basso, le prestazioni del motore possono ridursi.**

▼ **Se non è possibile aprire lo sportello di rifornimento carburante**

Se non è possibile aprire lo sportello di rifornimento carburante a causa di un guasto o della batteria scarica, è possibile aprirlo dal vano di carico.

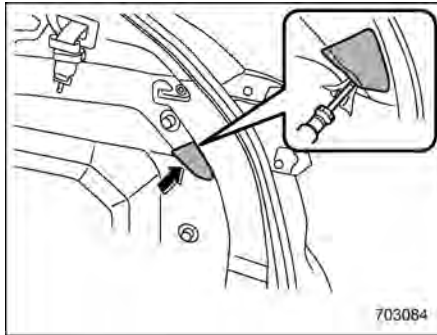

1. Coprire la punta di un cacciavite a taglio con del nastro vinilico o uno straccio in modo che non provochi graffi. Rimuovere il coperchio di accesso sul lato destro del rivestimento del vano di carico utilizzando un cacciavite a taglio.

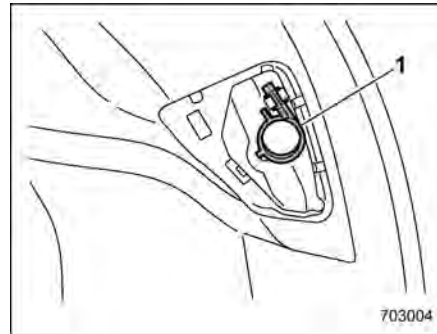

- 1 Fermo
2. Rimuovere il fermo dal rivestimento.

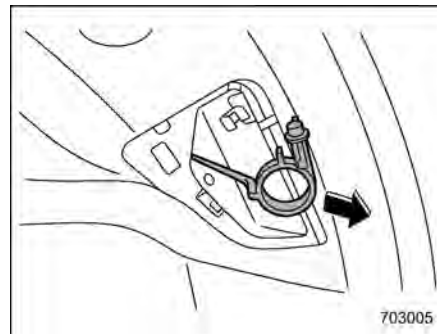

3. Tirare il fermo per sbloccare lo sportello di rifornimento carburante.

7-2. Prima di mettersi in marcia

Prima di mettersi in marcia si dovrebbe eseguire ogni giorno quanto segue.

1. Controllare che tutti i cristalli, gli specchietti e i fari siano puliti.
2. Controllare le condizioni degli pneumatici. Verificare anche la pressione degli pneumatici.
3. Controllare che sotto il veicolo siano presenti tracce di perdite.
4. Assicurarsi che nessun piccolo animale sia entrato nel vano motore.
5. Controllare che il cofano e il portellone posteriore siano ben chiusi.
6. Controllare la regolazione del sedile.
7. Controllare la regolazione degli specchietti retrovisori interni ed esterni.
8. Indossare la cintura di sicurezza. Assicurarsi che anche i passeggeri indossino le cinture di sicurezza.
9. Con l'interruttore di accensione su "ON", controllare il funzionamento di spie di indicazione e avvertimento.
10. Dopo l'avviamento del sistema e-BOXER, controllare il funzionamento di strumenti, spie di avvertimento e indicatori.

 **ATTENZIONE**

Se piccoli animali rimangono intrappolati nella ventola di raffreddamento e nella cinghia di trasmissione si possono verificare dei malfunzionamenti. Verificare che nessun piccolo animale sia entrato nel vano motore e sotto il veicolo prima di avviare il sistema e-BOXER.

NOTA

I livelli di olio motore, liquido refrigerante motore, liquido freni, liquido del lavacrystalli e di tutti gli altri fluidi dovrebbero essere controllati ogni giorno o ogni settimana o a ogni rifornimento di carburante.

7-3. Avviamento e arresto del sistema e-BOXER

■ **Precauzioni di sicurezza**

Fare riferimento a "Precauzioni di sicurezza" ☞P123.

■ **Raggio d'azione del sistema di avviamento a pulsante**

Fare riferimento a "Raggio d'azione del sistema di avviamento a pulsante" ☞P160.

■ **Precauzioni generali per l'avvio del sistema e-BOXER**

 **AVVERTENZA**

- Non avviare il sistema e-BOXER agendo dall'esterno del veicolo. Ciò potrebbe causare incidenti.
- Non lasciare il sistema e-BOXER in funzione in locali scarsamente ventilati, come garage e altri ambienti chiusi. I gas di scarico potrebbero penetrare all'interno del veicolo o dei locali con conseguente avvelenamento da monossido di carbonio.
- Non avviare il sistema e-BOXER nei pressi di foglie secche, carta

o altre sostanze infiammabili. Il tubo di scarico e le emissioni possono causare incendi a elevate temperature.

 **ATTENZIONE**

- In caso di arresto del sistema e-BOXER durante la guida, il catalizzatore potrebbe surriscaldarsi e bruciarsi.
- Prima di avviare il sistema e-BOXER, sedersi correttamente al posto di guida.
- Se la spia indicatore READY del sistema e-BOXER non si illumina neanche dopo l'avvio del motore, far controllare il veicolo a un concessionario SUBARU.

NOTA

- Evitare di aumentare rapidamente il regime del motore e di accelerare rapidamente subito dopo l'avviamento del sistema e-BOXER.
- Dopo l'avviamento del motore, il regime del motore viene mantenuto alto.
- In casi sporadici, potrebbe risultare difficile avviare il motore a seconda

del carburante e delle condizioni d'uso del veicolo (guida ripetuta su distanze che non consentono un riscaldamento sufficiente del motore). In questo caso, si consiglia di cambiare marca di carburante.

- In casi sporadici, si possono avvertire detonazioni transitorie provenienti dal motore in caso di brusco azionamento del pedale dell'acceleratore come ad esempio in caso di partenze o accelerazioni rapide. Non si tratta di un difetto.
- Il sistema e-BOXER si avvia più agevolmente se fari, condizionatore d'aria e lunotto termico sono disattivati.
- Non azionare la leva del selettore durante l'avviamento del motore.
- Il sistema e-BOXER potrebbe non avviarsi immediatamente dopo che il terminale della batteria ausiliaria da 12 V è stato collegato in seguito alla sostituzione della batteria, ecc. In tal caso portare l'interruttore di accensione in posizione "ON" e avviare il sistema e-BOXER dopo almeno 10 secondi. Il regime minimo può essere instabile immediatamente dopo l'avvio del sistema e-BOXER, ma non si tratta di un malfunzionamento.

- L'energia residua della batteria ad alta tensione può diminuire quando il sistema e-BOXER rimane spento per tutta la notte con uno stato di ricarica sufficiente. È una normale conseguenza della dispersione della carica della batteria ad alta tensione e non si tratta di un malfunzionamento.
- Se il pedale dell'acceleratore viene premuto mentre il veicolo è fermo, il regime del motore non aumenta a un numero di giri elevato.
- Non è possibile riavviare immediatamente il sistema e-BOXER dopo aver portato l'interruttore di accensione in posizione "OFF" quando il motore termico è stato arrestato automaticamente. In tal caso, attendere qualche secondo e quindi effettuare la procedura di avviamento.

■ Avviamento del sistema e-BOXER

AVVERTENZA

Se la spia di funzionamento dell'interruttore di accensione a pulsante lampeggia con una luce verde dopo l'avviamento del motore, evitare di guidare il veicolo. Il volante è ancora

bloccato e potrebbe verificarsi un incidente.

ATTENZIONE

- Se la spia di funzionamento dell'interruttore di accensione a pulsante lampeggia con una luce arancione, è possibile che vi sia un malfunzionamento al veicolo. Si consiglia di contattare immediatamente un concessionario SUBARU.
- Se l'indicatore sull'interruttore di accensione a pulsante lampeggia in verde dopo l'avviamento del sistema e-BOXER, lo sterzo è ancora bloccato. Ruotare il volante a destra e a sinistra e contemporaneamente premere il pedale del freno e l'interruttore di accensione a pulsante.
- Non continuare a premere l'interruttore di accensione a pulsante per più di 10 secondi. Altrimenti sussiste il pericolo di malfunzionamento. Se il sistema e-BOXER non si attiva, rilasciare l'interruttore di accensione a pulsante. Per portare lo stato di accensione su "OFF", premere invece l'inter-

ruttore di accensione a pulsante senza premere il pedale del freno. Attendere 10 secondi e quindi premere l'interruttore di accensione a pulsante per avviare il sistema e-BOXER.

NOTA

- Quando si preme l'interruttore di accensione a pulsante premendo contemporaneamente il pedale del freno:
 - Il motorino di avviamento si aziona per un massimo di 10 secondi; dopo l'avviamento del sistema e-BOXER si arresta automaticamente.
 - Il motore può essere avviato a prescindere dallo stato dell'alimentazione.
- Se il sistema e-BOXER non si avvia, controllare la spia di indicazione dell'immobilizzatore. Quindi premere l'interruttore di accensione a pulsante senza premere il pedale del freno per portare l'alimentazione su "OFF".
 - Se la spia si è illuminata, provare a riavviare il sistema e-BOXER.

– Se la spia è spenta, premere l'interruttore di accensione a pulsante premendo contemporaneamente il pedale del freno con maggiore forza.

- Le normali procedure di avviamento del sistema e-BOXER possono non funzionare a seconda delle condizioni delle onde radio attorno al veicolo. In questo caso, fare riferimento a "Avviamento del sistema e-BOXER" P418.
- Se la batteria ausiliaria da 12 V è scarica, non è possibile sbloccare lo sterzo. Ricaricare la batteria ausiliaria da 12 V.
- Finché il motore non si è scaldato a sufficienza, il regime del motore viene mantenuto alto. Il regime del motore diminuisce quando il motore si riscalda.

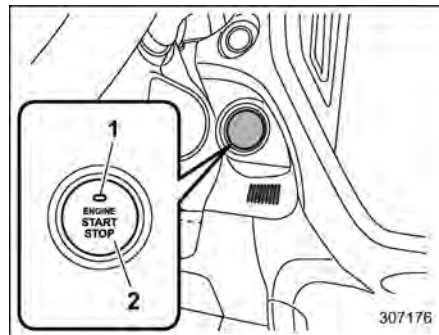

Modelli con guida a sinistra

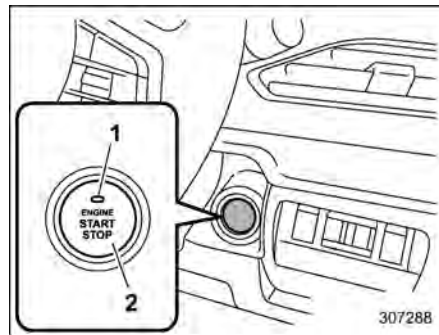

Modelli con guida a destra

- 1 Spia di funzionamento
- 2 Interruttore di accensione a pulsante

Quando l'interruttore di accensione a pulsante viene premuto mentre si preme il pedale del freno, il motore si avvia. La procedura di avviamento del motore è la seguente.

1. Portare con sé la chiave di accesso elettronica e sedersi al posto di guida.
2. Verificare che il freno di stazionamento sia inserito.
3. Verificare che la leva del selettore sia in posizione "P". Il motore può anche essere avviato con la leva del selettore in posizione "N", tuttavia, per motivi di sicurezza, eseguire l'avviamento in posizione "P".
4. Premere il pedale del freno fino a quando la spia di funzionamento sull'interruttore di accensione a pulsante non diventa di colore verde. All'avviamento con la leva del selettore in posizione "N", la spia di funzionamento non diventa di colore verde.
5. Premere l'interruttore di accensione a pulsante, agendo contemporaneamente sul pedale del freno.

NOTA

- Quando si preme il pulsante della leva del selettore spingendolo all'interno, l'indicatore sull'interruttore di accensione a pulsante non diviene

verde anche se la leva del settore si trova in posizione "P".

- Se il sistema e-BOXER non si avvia con la normale procedura di avviamento, portare la leva del selettore in posizione "P" e l'interruttore di accensione su "ACC". Premere il pedale del freno e contemporaneamente premere l'interruttore di accensione a pulsante per almeno 15 secondi. Il motore potrebbe avviarsi. Usare questa procedura di avviamento del sistema e-BOXER soltanto in caso di emergenza.

■ Arresto del sistema e-BOXER

1. Arrestare completamente il veicolo.
2. Spostare la leva del selettore in posizione "P".
3. Premere l'interruttore di accensione a pulsante. Il sistema e-BOXER si arresta e l'alimentazione verrà disinserita.



AVVERTENZA

- Durante la guida non toccare l'interruttore di accensione a pulsante.

Quando l'interruttore di accensione a pulsante viene azionato come segue, il motore si arresta.

- L'interruttore viene tenuto premuto per almeno 3 secondi.
- L'interruttore viene premuto brevemente almeno 3 volte in successione.

Anche il servosterzo non funziona. Per sterzare sarà necessaria una forza maggiore e potrebbe verificarsi un incidente.

- Se il sistema e-BOXER si arresta durante la guida, non azionare l'interruttore di accensione a pulsante o aprire le porte fino a quando non si riesce a fermare il veicolo in un luogo sicuro. È pericolo perché il bloccasterzo potrebbe attivarsi. Fermare il veicolo in un luogo sicuro e rivolgersi immediatamente a un concessionario SUBARU.



ATTENZIONE

- Non arrestare il sistema e-BOXER con la leva del selettore in posizione diversa da "P".
- Se il sistema e-BOXER viene arrestato con la leva del selettore in una posizione diversa da "P", l'alimentazione commuta su "ACC". Se il veicolo viene lascia-

to in questa condizione, la batteria ausiliaria da 12 V potrebbe scaricarsi.

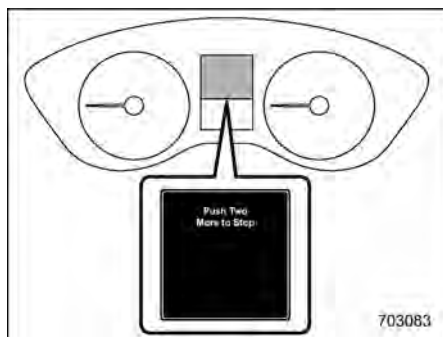

NOTA

- Se si preme l'interruttore di accensione a pulsante durante la guida, la schermata di interruzione arresto motore di emergenza richiama l'attenzione del conducente mediante messaggi sul display strumento combinato (LCD a colori) e segnali acustici.
- Anche se è possibile arrestare il sistema e-BOXER azionando l'interruttore di accensione a pulsante, non arrestare il sistema e-BOXER durante la guida se non in caso di emergenza.

■ Quando la chiave di accesso elettronica non funziona correttamente

Fare riferimento a "Chiave di accesso elettronica – funzionamento non corretto della chiave di accesso elettronica" P416.

■ Bloccasterzo

Dopo l'arresto del sistema e-BOXER e l'apertura di una porta qualsiasi, compreso il portellone posteriore, il volante si blocca per effetto della funzione bloccasterzo. La funzione bloccasterzo viene rilasciata automaticamente quando il motore viene riavviato.

▼ Quando non è possibile disattivare il bloccasterzo

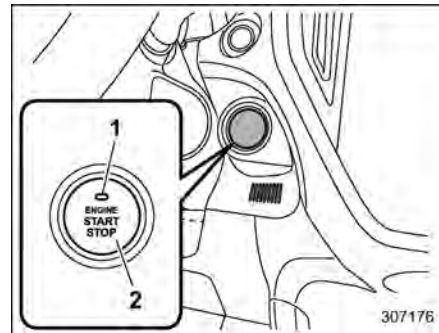

Modelli con guida a sinistra

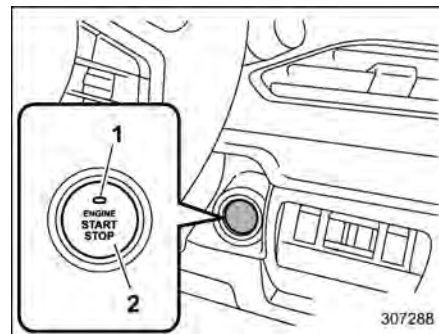

Modelli con guida a destra

- 1 Spia di funzionamento
- 2 Interruttore di accensione a pulsante

Se non è possibile riavviare il sistema e-BOXER a causa del bloccasterzo, controllare lo stato della spia di funzionamento ed eseguire la seguente procedura.

▽ Spia di funzionamento lampeggiante con luce verde

1. Controllare che la leva del selettore sia stata in posizione "P".
2. Tenere premuto il pedale del freno.
3. Premere l'interruttore di accensione a pulsante mentre si gira il volante a sinistra e a destra.

▽ Spia di funzionamento lampeggiante con luce arancione

Possibile malfunzionamento della funzione bloccasterzo. Si consiglia di contattare immediatamente il concessionario SUBARU più vicino.

7-4. Cambio a variazione continua

Il cambio a variazione continua presente sul veicolo è a comando elettronico con un numero infinito di marce avanti e una retromarcia. Dispone anche di una modalità manuale.



AVVERTENZA

Non passare mai dalle posizioni "P" o "N" alle posizioni "D" o "R" tenendo il pedale dell'acceleratore premuto. Ciò può provocare uno sbandamento del veicolo in avanti o all'indietro.



ATTENZIONE

- Osservare le seguenti precauzioni. La mancata osservanza di queste precauzioni può causare danni alla trasmissione.
 - Selezionare le posizioni "P" o "R" solo dopo che il veicolo si è fermato completamente.
 - Non passare dalla posizione "D" alla posizione "R" o viceversa finché il veicolo non è completamente fermo.

- Non far girare il motore a regimi elevati per oltre 5 secondi in posizione diversa da "N" o da "P" quando il freno è inserito oppure se sono applicate zeppe per le ruote. Altrimenti il liquido del cambio può surriscaldarsi.
- Non spostare mai il veicolo all'indietro per inerzia con la leva del selettore in una posizione di marcia avanti, né spostare il veicolo in avanti per inerzia con la leva del selettore in posizione "R". Così facendo è possibile causare un incidente inaspettato o un funzionamento anomalo.
- Nel parcheggio tirare saldamente il freno di stazionamento e portare la leva del selettore in posizione "P". Non parcheggiare per un periodo prolungato con la leva del selettore in altre posizioni, altrimenti la batteria ausiliaria da 12 V potrebbe scaricarsi.

NOTA

- Se la temperatura del refrigerante motore è ancora bassa, la marcia cambia a regimi motore superiori rispetto a quando la temperatura del refrigerante è sufficientemente alta,

in modo da ridurre il tempo di riscaldamento e migliorare la fluidità della guida. Il tempo di cambiata si normalizzerà automaticamente dopo il riscaldamento del motore.

- Subito dopo la sostituzione del liquido del cambio, probabilmente il cambio funzionerà in modo inconsueto. Ciò avviene a causa dell'annullamento dei dati che il computer di bordo ha raccolto e memorizzato per consentire il cambio di marcia nei momenti più idonei per le condizioni di marcia del veicolo. Tali dati vengono tuttavia ripristinati dopo una certa percorrenza.
- Quando si guida in condizioni di carico gravoso costante, come ad esempio quando si percorre una salita lunga e ripida, la velocità del motore, la velocità del veicolo e le prestazioni di raffreddamento dell'impianto di condizionamento aria potrebbero essere ridotte automaticamente. Non si tratta di un difetto. Questo è dovuto alla funzione di controllo motore, che in questo modo consente un efficace raffreddamento del motore. Il regime motore e la velocità del veicolo tornano normali quando il motore è in grado di mantenere le prestazioni di raffreddamento ottimali dopo la ridu-

zione del carico. La guida con un carico molto pesante deve essere eseguita con estrema cautela.

- Il cambio a variazione continua è un sistema a catena che garantisce un'efficacia di trasmissione superiore per il massimo risparmio di carburante. Talvolta, a seconda delle condizioni di guida, è possibile udire il caratteristico rumore di azionamento della catena.
- Riportare la cuffia del cambio nella posizione originale dopo averla sollevata. Se la leva del selettore viene azionata con la cuffia arrotolata, si potrebbe creare tensione sulla cuffia del cambio, interferendo con il funzionamento della leva del selettore.

■ Leva del selettore

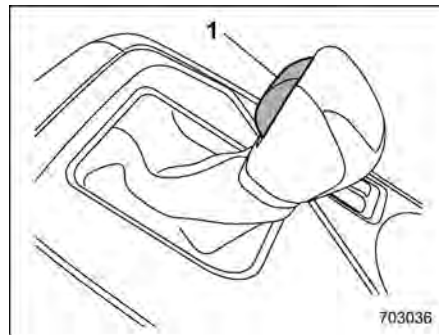

1 Pulsante della leva del selettore

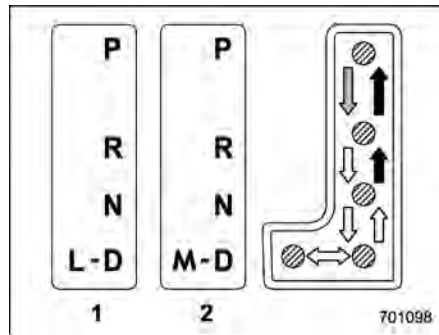

1 Modelli con posizione "L"
2 Modelli con modalità manuale

- ➡ : Con il pedale del freno premuto, cambiare marcia tenendo premuto il pulsante della leva del selettore.
- ➡➡ : Cambiare marcia tenendo premuto il pulsante della leva del selettore.
- ⇨ : Cambiare marcia senza premere il pulsante della leva del selettore.

La leva del selettore ha quattro posizioni: "P", "R", "N", "D". Dispone inoltre di un'entrata "L" o "M".

NOTA

- **Per proteggere il motore mentre la leva del selettore è in posizione "P" o "N", il motore è controllato in modo che il regime non possa salire troppo anche se il pedale dell'acceleratore viene premuto con forza.**
- **Quando si cambia la posizione della leva del selettore, assicurarsi di muovere saldamente la leva del selettore nella posizione selezionata.**

▼ P (Parcheggio)

È la posizione per parcheggiare il veicolo e per avviare il sistema e-BOXER. In questa posizione il cambio è bloccato meccanicamente per evitare che il veicolo si sposti accidentalmente.

Quando si parcheggia il veicolo, prima inserire il freno di stazionamento e quindi portare la leva in posizione "P". Non tenere

fermo il veicolo solo con la frizione meccanica del cambio.

Per portare la leva del selettore da "P" a qualsiasi altra posizione, premere il pedale del freno fino in fondo, quindi spostare la leva. Ciò previene lo sbandamento del veicolo alla partenza.

▼ R (Retromarcia)

È la posizione per far retrocedere il veicolo. Per passare da "N" a "R", fermare completamente il veicolo, poi portare la leva su "R" tenendo premuto il pulsante della leva del selettore.

▼ N (Folle)

È la posizione per riavviare il sistema e-BOXER dopo che si è spento. In questa posizione, il cambio è in folle, ovvero le ruote e il cambio non sono bloccati. Pertanto, il veicolo può muoversi liberamente anche su lievi pendenze, se non è inserito il freno di stazionamento o non è premuto il pedale del freno.



AVVERTENZA

Non guidare il veicolo con la leva del selettore in "N" (folle). In questa condizione non vi è l'effetto frenante del motore e vi è un elevato rischio di incidenti.

▼ D (Marcia)

Questa è la normale posizione di guida. Il cambio passa automaticamente e in modo continuo alla marcia più adatta, in base alla velocità del veicolo e all'accelerazione richiesta. Inoltre, durante la guida con successioni di salite e discese, il cambio controlla le prestazioni di guida e l'effetto frenante del motore, adattandolo alla pendenza della strada.

Quando è richiesta una maggiore accelerazione in posizione "D", premere a fondo il pedale dell'acceleratore e tenerlo premuto in questa posizione. Il cambio scala automaticamente alla marcia inferiore. In questo caso, il cambio funziona come un cambio automatico convenzionale. Rilasciando il pedale dell'acceleratore il cambio torna alla posizione originale.

Per utilizzare la modalità manuale, spostare la leva da questa posizione alla posizione di commutazione manuale.

Per i modelli dotati di modalità manuale, se una delle leve del cambio al volante viene azionata durante la guida in posizione "D", il cambio passa temporaneamente in modalità manuale. In questa posizione è possibile passare a qualsiasi marcia utilizzando le leve del cambio al volante. Per ulteriori dettagli sulla modalità manuale, fare riferimento a "Selezione della modalità manuale" P312. Una

volta che la velocità del veicolo si stabilizza, il cambio tornerà dalla modalità manuale alla posizione "D" per la guida normale.

▽ Guida in salita

Quando si guida in salita, viene impedito il cambio non intenzionale alla marcia superiore quando l'acceleratore viene rilasciato. In tal modo si riduce al minimo la possibilità di un successivo cambio alla marcia inferiore quando si accelera nuovamente. Questo evita il cambio ripetuto tra marcia superiore e inferiore, con conseguente funzionamento più uniforme del veicolo.

NOTA

La trasmissione potrebbe cambiare alla marcia inferiore, a seconda di come viene premuto il pedale dell'acceleratore per accelerare nuovamente.

■ Selezione della modalità manuale (se in dotazione)

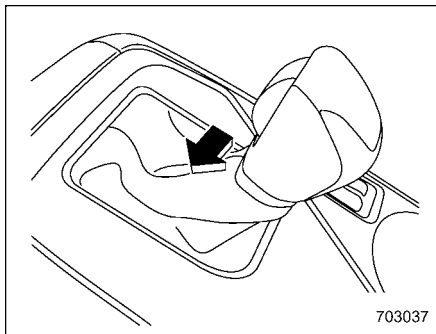

Con il veicolo in marcia o fermo, spostare la leva del selettore dalla posizione "D" alla posizione "M" per selezionare la modalità manuale.

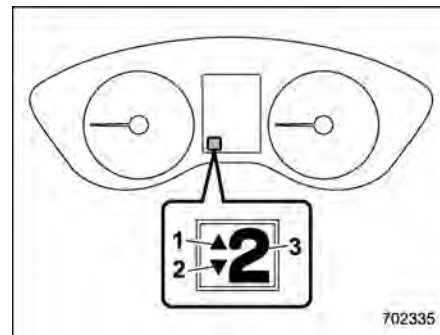

- 1 Indicatore di cambio alla marcia superiore
- 2 Indicatore di cambio alla marcia inferiore
- 3 Indicatore della posizione della marcia

Quando si seleziona il modo manuale, si accendono l'indicatore della posizione della marcia, l'indicatore di cambio marcia verso l'alto e/o quello verso il basso sullo strumento combinato. L'indicatore della posizione della marcia mostra la marcia attualmente selezionata nella gamma dalla 1^a alla 7^a.

Gli indicatori del cambio alla marcia superiore e inferiore indicano quando è possibile cambiare la marcia. Quando l'indicatore di cambio alla marcia superiore "▲" si illumina, è possibile passare alla marcia superiore. Quando l'indicatore di cambio alla marcia inferiore "▼" si illumi-

na, è possibile cambiare alla marcia inferiore. Quando entrambi gli indicatori si accendono, è possibile cambiare alla marcia superiore e inferiore. Quando il veicolo si ferma, la marcia passa automaticamente alla prima (ad esempio, ai semafori) e l'indicatore di cambio alla marcia inferiore si spegne.

▼ Indicatore di cambio marcia

Quando è consigliato di cambiare marcia per ottenere un risparmio di carburante, l'indicatore di cambio alla marcia superiore lampeggia. Quando è consigliato di scalare marcia, l'indicatore di cambio alla marcia inferiore lampeggia.

▼ Cambio alla marcia superiore/inferiore

I cambi marcia possono essere eseguiti usando la leva del cambio dietro il volante.

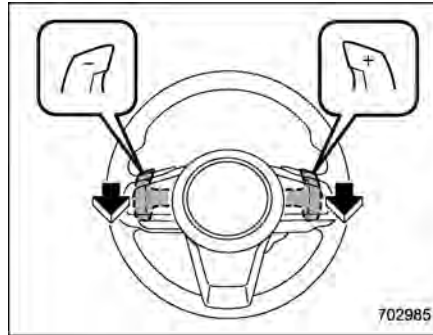

Per passare alla marcia immediatamente superiore, tirare il cambio al volante contrassegnato da "+". Per passare alla marcia immediatamente inferiore, tirare il cambio al volante contrassegnato da "-".



ATTENZIONE

Non posizionare né appendere alcunché alle leve del cambio al volante. In caso contrario potrebbero verificarsi cambi di marcia accidentali.

▼ Per deselezionare la modalità manuale

Riportare la leva del selettore in posizione "D" dalla posizione "M".

Durante la guida con la leva del selettore in posizione "D", se si cambia marcia utilizzando il cambio al volante, la spia di indicazione della posizione della marcia si illumina e indica la marcia corrente.

NOTA

Leggere i seguenti punti in maniera attenta e ricordarsene quando si utilizza il modo manuale.

- Se tenta di passare a una marcia inferiore quando la velocità del motore è troppo alta, ad esempio se uno scalo di marcia farebbe spostare la lancetta del contagiri nel settore rosso, viene emesso un bip per avvertire che lo scalo non è consentito.

- In modalità manuale la posizione delle marce aumenta automaticamente quando il regime del motore si avvicina alla zona rossa del contagiri.
- Se si tenta di passare ad una marcia superiore quando la velocità del veicolo è troppo bassa, il cambio non reagisce.
- Si può cambiare marcia (passando ad esempio dalla 4^a alla 2^a) azionando la leva del cambio al volante per due volte consecutive in rapida successione.
- Il cambio seleziona automaticamente la prima quando il veicolo si ferma.
- Se la temperatura del liquido del cambio aumenta troppo, la spia di avvertimento AT OIL TEMP si illumina. Fermarsi immediatamente in un luogo sicuro e lasciar girare il sistema e-BOXER al minimo finché la spia di avvertimento non si spegne.

■ Consigli per la guida

NOTA

Premendo il pedale del freno e dell'acceleratore contemporaneamente, è possibile limitare la coppia. Non si tratta di un difetto.

- Inserire sempre il freno di stazionamento o schiacciare il pedale del freno quando il veicolo è fermato nelle posizioni "D" o "R".
- Accertarsi di inserire il freno di stazionamento quando si parcheggia il veicolo. Non tenere fermo il veicolo solo con il cambio.
- Non mantenere il veicolo in posizione stazionaria su una strada in pendenza utilizzando la posizione "D". Invece utilizzare i freni.
- Il motore potrebbe, in rare occasioni, emettere un rumore di battito quando il veicolo accelera rapidamente o parte in maniera veloce. Questo fenomeno non è indice di malfunzionamento.

■ Selezione di "L" (se in dotazione)

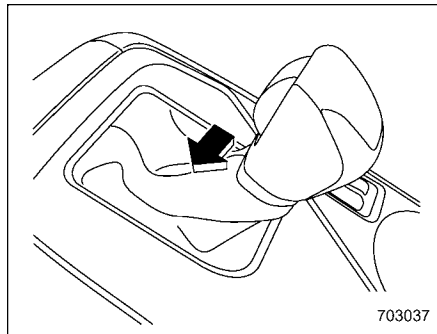

"L" consente di utilizzare il freno motore durante le discese ecc. Per selezionare questa modalità, spostare la leva del selettore dalla posizione "D" alla posizione "L".

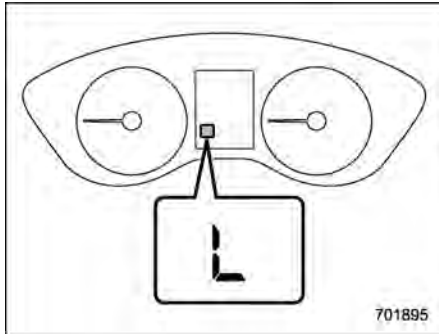

Quando si seleziona "L", la lettera corrispondente si illumina sullo strumento combinato.

Per deselezionare "L", spostare la leva del selettore in posizione "D".

■ Funzione blocco del cambio

La funzione shift-lock impedisce l'utilizzo scorretto del leva del selettore.

- Questa funzione impedisce l'azionamento della leva del selettore senza aver girato preventivamente l'interruttore di accensione sulla posizione "ON" e aver premuto il pedale del freno.
- La leva del selettore non può essere disinserita dalla posizione "P" e portata in una qualsiasi altra posizione senza aver premuto preventivamente il pedale del freno. Premere prima il pedale del freno, in seguito azionare la leva del selettore.
- Solo in posizione "P" è possibile portare l'interruttore di accensione a pulsante in posizione "OFF".
- Se l'interruttore di accensione viene portato nella posizione "ACC" mentre la leva del selettore è nella posizione "N", la leva del selettore non può essere spostata nella posizione "P", senza premere il pedale del freno e senza premere il pulsante leva del selettore.

▼ Rilascio del blocco del cambio

Se non è possibile azionare la leva del selettore, portare l'interruttore di accensione nuovamente su "ON" e quindi portare la leva del selettore in posizione "P" tenendo premuti il pulsante della leva

del selettore e il pedale del freno.

Se la leva del selettore non si muove dopo tale procedura, controllare e confermare quanto segue e quindi disinnestare il blocco del cambio come opportuno.

- **Se non è possibile spostare la leva del selettore da "P" a "N":**

Fare riferimento a "Disinnesto shift-lock mediante aletta di rilascio del blocco del cambio" P316.

- **Se non è possibile spostare la leva del selettore da "N" a "R" o "P":**

Portare l'interruttore di accensione in posizione "ACC", quindi spostare la leva del selettore in posizione "P" con il pedale del freno premuto.

Se la leva del selettore ancora non si sposta, fare riferimento a "Disinnesto shift-lock mediante aletta di rilascio del blocco del cambio" P316.

Se nelle condizioni sopra descritte non è possibile rilasciare il blocco del cambio senza utilizzare l'apposito pulsante, può essere presente un guasto del sistema di blocco del cambio o del sistema di controllo del veicolo.

Si consiglia di contattare immediatamente un concessionario SUBARU.

▼ Disinnesto shift-lock mediante aletta di rilascio del blocco del cambio

Per disinnestare lo shift-lock, eseguire la procedura seguente.

1. Inserire il freno di stazionamento e spegnere il sistema e-BOXER.

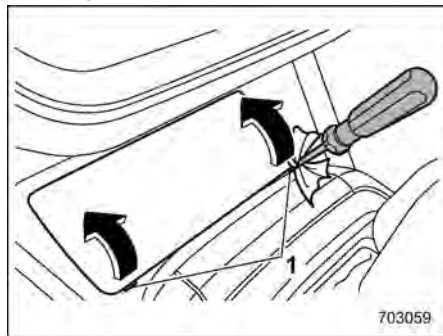

1 Fessure

2. Coprire la punta di un cacciavite a taglio con del nastro vinilico o uno straccio in modo che non provochi graffi. Inserire un cacciavite a taglio nelle due fessure, quindi sollevare il coperchio.

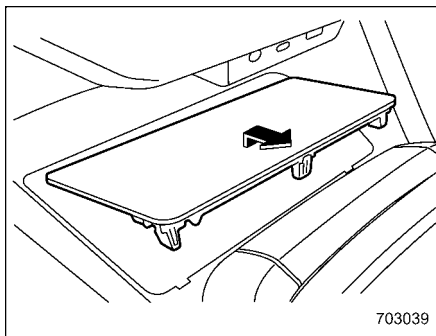

3. Rimuovere il vassoio centrale o il caricabatterie wireless (se in dotazione).

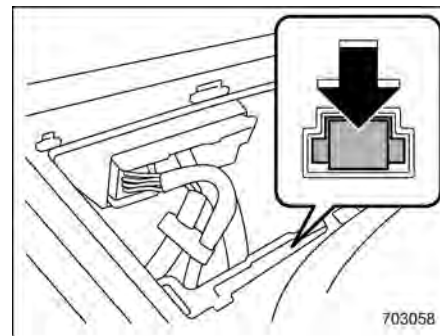

4. Premere il pedale del freno e contemporaneamente premere l'aletta di rilascio del blocco del cambio, quindi spostare la leva del selettore.

Se non si riesce ad azionare la leva del selettore dopo aver eseguito la procedura precedente, il sistema shift-lock potrebbe essere difettoso. Si consiglia di contattare immediatamente un concessionario SUBARU.

7-5. SI-DRIVE

Il sistema SI-DRIVE (SUBARU Intelligent Drive) consente di ottimizzare le prestazioni, il controllo e l'efficienza del sistema e-BOXER.

Il sistema comprende le modalità seguenti:

- Modalità Intelligente (I)
- Modalità Sport (S)

La modalità Intelligente (I) si seleziona posizionando l'interruttore di accensione a pulsante su "ON". Regolando l'interruttore SI-DRIVE, il carattere della centralina cambia.

■ Modalità Intelligente (I)

- ▼ Permette di rendere più fluida e più efficiente la risposta del motore

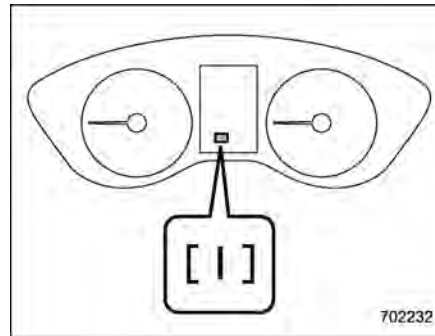

L'accelerazione lineare, caratteristica della modalità Intelligente (I), è ideale per tutte le situazioni di marcia normale.

La modalità Intelligente (I) fornisce prestazioni equilibrate garantendo una riduzione dei consumi di carburante e una guida fluida in tutto relax. La potenza del motore è tenuta moderata in accelerazione per ridurre al massimo il consumo di carburante.

È questa la scelta ideale per gli spostamenti cittadini, ma anche in autostrada quando si viaggia a velocità di codice. Fornisce un controllo maggiore in condizioni di marcia difficile, come sulle strade

sdruciolevoli o su terreno sciolto, a causa di una risposta più delicata dell'acceleratore.

■ Modalità Sport (S)

- ▼ È l'opzione più adatta per la guida di tutti i giorni, con però un maggiore rendimento del motore

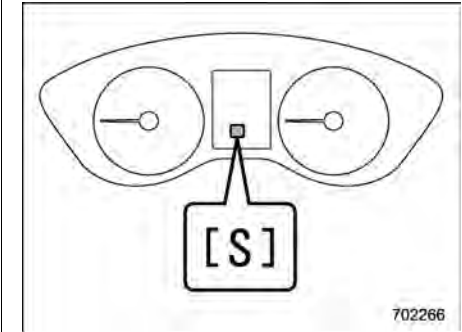

La modalità Sport (S) garantisce quel pizzico di brio e prontezza in più del sistema e-BOXER per rendere l'esperienza di guida un'avventura personale.

■ Interruttore SI-DRIVE

NOTA

- In caso di lampeggiamento di uno degli indicatori SI-DRIVE, il sistema potrebbe essere guasto. Consigliamo di contattare un concessionario SUBARU.
- La modalità predefinita del sistema SI-DRIVE è la modalità Intelligente (I). Una volta che il sistema e-BOXER è stato spento, la modalità impostata in precedenza viene annullata e al successivo avvio del sistema e-BOXER il sistema SI-DRIVE torna alla modalità Intelligente (I).
- Se la spia di indicazione di anomalia (spia Check Engine) si illumina mentre il motore è in funzione, la modalità SI-DRIVE passa alla modalità Intelligente (I). In questo caso, non è possibile passare a un'altra modalità.

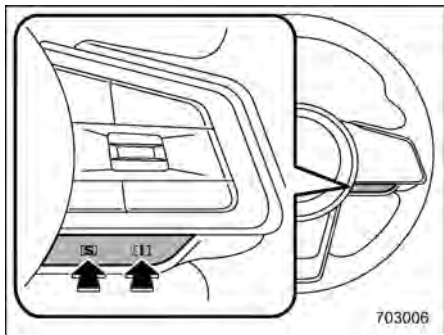

Interruttore SI-DRIVE

Per selezionare la modalità Intelligente (I), premere il lato "I" dell'interruttore. Per selezionare la modalità Sport (S), premere il lato "S" dell'interruttore.

7-6. Servosterzo

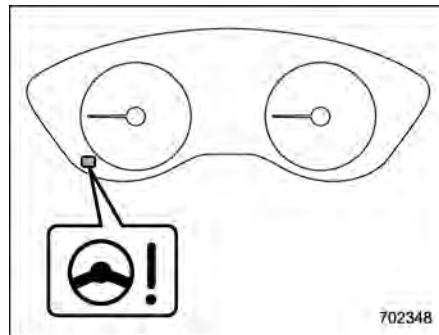

Spia di avvertimento servosterzo

Il veicolo è dotato di un sistema di servosterzo elettrico. Quando l'interruttore di accensione viene girato su "ON", la spia di avvertimento servosterzo sullo strumento combinato si illumina per informare il conducente del corretto funzionamento del sistema di avvertimento. Quindi, dopo l'avviamento del sistema e-BOXER, la spia di avvertimento si spegne per segnalare al conducente che il servosterzo è operativo.



ATTENZIONE

Mentre la spia di avvertimento servosterzo è accesa, è possibile av-

vertire una maggiore resistenza durante l'azionamento del volante. Si consiglia di procedere con cautela fino al Concessionario SUBARU più vicino e far controllare il veicolo.

NOTA

Se il volante viene azionato nei modi descritti di seguito, il sistema di controllo servosterzo può temporaneamente limitare l'azionamento del servosterzo per evitare il surriscaldamento di componenti del sistema quali il computer di controllo e il motorino.

- Il volante viene azionato frequentemente e ruotato completamente durante le manovre a velocità estremamente basse, come ad esempio durante l'uso frequente del volante nel parcheggio parallelo al bordo della strada.
- Il volante viene lasciato completamente ruotato per un lungo periodo di tempo.

Di conseguenza si potrebbe registrare una maggiore resistenza in fase di sterzata. Non si tratta tuttavia di un difetto. La normale forza sterzante viene ripristinata se il volante non viene azionato per il periodo necessario al sistema di controllo servosterzo di

raffreddarsi. Se tuttavia il servosterzo viene azionato in modo non standard tanto da causare limitazioni di azionamento con eccessiva frequenza, potrebbe verificarsi un malfunzionamento del sistema di controllo servosterzo.

7-7. Freni

■ Consigli per l'utilizzo dei freni



AVVERTENZA

Non tenere il piede appoggiato sul pedale del freno durante la guida. Ciò può causare pericolosi surriscaldamenti dell'impianto frenante e un'usura non necessaria delle pastiglie dei freni.

▼ Se i freni si bagnano

Se si viaggia sotto la pioggia o dopo aver lavato il veicolo i freni si possono bagnare. Di conseguenza aumentano gli spazi di frenata. Per far asciugare l'impianto guidare a bassa velocità e premere ripetutamente e leggermente il pedale del freno per riscaldare i freni e asciugarli.

▼ Utilizzo del freno motore

Ricordare di sfruttare l'effetto frenante del motore insieme ai freni di servizio. Durante la guida in discesa, ricorrendo ai soli freni di servizio si possono surriscaldare le pastiglie dei freni e di conseguenza il liquido freni, il che comprometterebbe l'efficienza dell'impianto. Per prevenire tale surriscaldamento, passare ad una marcia inferiore per avere un maggiore

effetto di freno motore.

▼ Frenata con pneumatico forato

In caso di foratura di un pneumatico non premere bruscamente il pedale del freno. Altrimenti si può perdere il controllo del veicolo. Continuare a avanzare in rettilineo diminuendo progressivamente la velocità. Quindi arrestare la vettura in uno spazio sicuro.

■ Sistema frenante

▼ Due circuiti separati

Il veicolo è dotato di sistema frenante a doppio circuito. Ogni circuito agisce diagonalmente sulle ruote del veicolo. In caso di guasto di uno dei due circuiti, l'altro continua a funzionare normalmente. In caso di avaria di un circuito, il pedale del freno si abbassa più del consueto e è necessaria una maggiore forza di azionamento. Inoltre aumenta notevolmente lo spazio di frenata.

▼ Servofreno elettronico

Il veicolo è dotato di un servofreno elettronico che garantisce capacità frenante supplementare. Non spegnere l'interruttore di accensione durante la guida poiché in tal caso si disattiva anche il servofreno, riducendo la forza frenante.

I freni continuano ad essere funzionanti anche se il servofreno ha un'avaria totale. In questo caso si deve premere il pedale con molta più forza che durante la normale frenata e aumenterà lo spazio di frenata.

NOTA

Durante le seguenti operazioni, è possibile udire un suono di funzionamento proveniente dal modulo di comando del servofreno. Non si tratta di un difetto.

- Il pedale del freno viene azionato.
- La porta lato conducente viene aperta.
- La funzionalità EyeSight viene attivata.
- Sono passati diversi minuti dall'arresto del motore.

▼ Funzione servofreno supplementare in caso di guasto della pressione

In caso di anomalia del sistema frenante, il freno funziona grazie al controllo della pressione idraulica del sistema VDC.

Se si preme il pedale del freno mentre è operativa la funzione servofreno supplementare, si possono avvertire un suono di attivazione e la vibrazione del pedale del freno.

▼ Avvertenza servofreno elettronico

La spia di avvertimento del sistema frenante si illumina se il servofreno elettronico non funziona correttamente. Inoltre, i messaggi di avvertimento "Brake System (Impianto frenante)" e "Check Owner's Manual (Consultare il libretto d'uso e manutenzione)", saranno visualizzati alternativamente sul display dello strumento combinato (LCD a colori). Se la spia di avvertimento lampeggia, parcheggiare immediatamente in un luogo sicuro e contattare il concessionario SUBARU. Fare riferimento a "Avvertenza servofreno elettronico" P178.

▼ Sistema di assistenza alla frenata



AVVERTENZA

Non confidare eccessivamente sull'assistenza alla frenata. L'assistenza alla frenata non è un sistema che conferisce maggiore capacità di frenata oltre quella propria del veicolo. Utilizzare sempre la massima attenzione durante la guida tenendo presente la velocità del veicolo e le distanze di sicurezza.

ATTENZIONE

In caso di frenata improvvisa, continuare a premere il pedale del freno con forza per attivare l'effetto dell'assistenza alla frenata.

L'assistenza alla frenata è un sistema di assistenza al conducente. Controlla la forza frenante quando il conducente non può premere il pedale del freno con forza e la forza frenante è insufficiente.

L'assistenza alla frenata genera la potenza frenante in base alla velocità con cui il conducente preme il pedale del freno.

NOTA

Se si preme il pedale del freno con forza o in modo improvviso, si verificano i seguenti fenomeni. Tuttavia, anche in tale evenienza, non sono indice di anomalia, e il sistema di assistenza alla frenata funziona correttamente.

- È possibile percepire che applicando una forza più leggera al pedale del freno si generi una maggiore forza frenante.
- Si potrebbe sentire il rumore dell'ABS in funzione nel vano motore.

▼ Segnale di arresto di emergenza

Il segnale di arresto di emergenza è una funzione che fa lampeggiare automaticamente le luci di emergenza a intervalli brevi se si preme improvvisamente il pedale del freno. Il lampeggio veloce delle luci di emergenza avvisa i veicoli che seguono e riduce la possibilità di una collisione.

ATTENZIONE

Il segnale di arresto di emergenza si attiva con priorità rispetto agli indicatori di direzione.

▽ Condizione di funzionamento

Il segnale di arresto di emergenza si attiva quando tutte le seguenti condizioni sono soddisfatte.

- Le luci di emergenza sono spente.
- La velocità del veicolo è di 60 km/h o più.
- Il sistema valuta che si è verificata una frenata brusca sulla base del rallentamento del veicolo se si preme il pedale del freno.

▽ Annullamento automatico

Il segnale di arresto di emergenza viene annullato in una delle seguenti circostanze.

- Le luci di emergenza sono accese.
- Il pedale del freno viene rilasciato.
- Il sistema valuta che la frenata improvvisa si è conclusa, sulla base del rallentamento del veicolo.

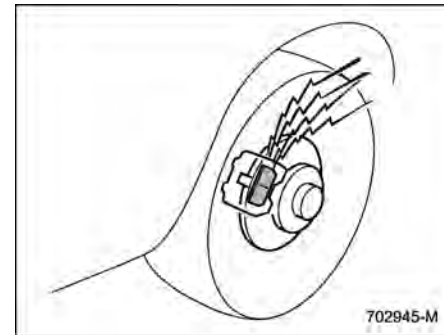
■ Indicatori di avvertimento usura pastiglie freni

Le pastiglie dei freni a disco sono dotate di indicatori di usura i quali, quando la pastiglia raggiunge uno spessore vicino al limite di usura, emettono una rumorosità durante la frenata.

Se in frenata si avverte un suono di cigolio o di raschiamento, si consiglia di far controllare immediatamente il veicolo dal concessionario SUBARU più vicino.

7-8. ABS (Sistema antibloccaggio freni)



AVVERTENZA

Fare sempre la massima attenzione quando si guida un veicolo dotato di ABS – un eccesso di sicurezza per la presenza di tale impianto potrebbe portare a pericolosi incidenti.



ATTENZIONE

- L'ABS non sempre riduce lo spazio di arresto. Quindi mantenere sempre una distanza di sicurezza dai veicoli che precedono.
- In caso di marcia su strade con bassa aderenza, sterrate, ghiacciate o con neve fresca, lo spazio di arresto di un veicolo con ABS può essere maggiore rispetto a uno che ne è privo. In tali condizioni pertanto ridurre la velocità e aumentare la distanza dai veicoli che precedono.
- Quando sono installate le catene da neve, lo spazio di arresto di un veicolo con ABS può essere maggiore rispetto a uno che ne

è privo. Ridurre la velocità e mantenere la distanza di sicurezza dal veicolo di fronte.

- Quando si avverte che l'ABS è in funzione, mantenere costante la pressione sul pedale del freno. Non pompare sul pedale del freno per non compromettere l'intervento dell'ABS.

L'ABS impedisce il bloccaggio delle ruote in caso di frenata improvvisa o su superfici sdrucciolevoli. Questo sistema aiuta a non perdere il controllo del veicolo e la sua stabilità direzionale a causa del blocco delle ruote.

Durante l'intervento dell'ABS si può avvertire una rumorosità metallica o una leggera vibrazione del pedale del freno. Ciò è normale quando si attiva l'ABS.

L'ABS non interviene se la velocità veicolo è inferiore a circa 10 km/h.

■ Diagnostica automatica dell'ABS

Appena avviato il veicolo è possibile che si percepisca un lieve urto sul pedale del freno e il rumore di funzionamento dell'ABS provenire dal vano motore. Ciò è causato da un test di diagnostica automatica dell'ABS in corso e non indica alcuna condizione anomala.

■ Spia di avvertimento ABS

Fare riferimento a "Spia di avvertimento ABS" P176.

7-9. Sistema di distribuzione elettronica della forza frenante (EBD)

Il sistema EBD ottimizza l'efficacia dei freni permettendo ai freni posteriori di fornire una proporzione maggiore della forza di frenatura. Esso funziona regolando la distribuzione dell'effetto frenante alle ruote posteriori in base alle condizioni di carico e alla velocità del veicolo.

Il sistema EBD è una parte integrante dell'ABS e ne usa alcuni componenti per la propria funzione di ottimizzazione della distribuzione della forza frenante. Se uno dei componenti dell'ABS utilizzati dalla funzione EBD non funziona, anche il sistema EBD smette di funzionare.

Quando il sistema EBD è in funzione, è possibile udire un rumore di sfregamento o avvertire una leggera vibrazione nel pedale del freno. Ciò è normale e non indica un difetto di funzionamento.

■ Anomalie del sistema EBD

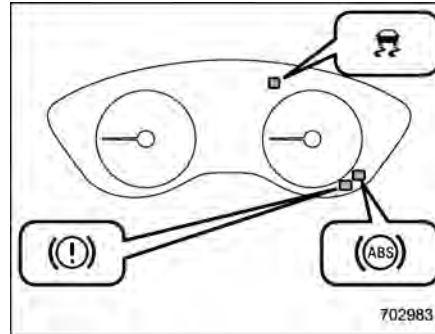

In caso di malfunzionamento del sistema EBD, il sistema smette di funzionare e le seguenti spie di avvertimento si illuminano contemporaneamente.

- Spia di avvertimento del sistema frenante (rossa)
- Spia di avvertimento ABS
- Spia di avvertimento Controllo Dinamiche del Veicolo

Se tutte le spie di avvertimento rimangono accese dopo il rilascio del freno di stazionamento, il livello del liquido freni potrebbe essere insufficiente o il sistema EBD potrebbe non funzionare correttamente. Parcheggiare immediatamente il veicolo in un luogo sicuro e rivolgersi a un concessionario SUBARU.



AVVERTENZA

- Guidare con la spia di avvertimento del sistema frenante illuminata (rossa) è pericoloso. Essa indica che il sistema frenante potrebbe non funzionare correttamente. Se la spia resta illuminata, si consiglia di far controllare immediatamente i freni da un concessionario SUBARU.
- Se si hanno dei dubbi sull'efficienza dei freni, non utilizzare il veicolo. Si consiglia di far trainare il veicolo sino al più vicino concessionario SUBARU per la riparazione.

7-10. Sistema Controllo Dinamiche del Veicolo



AVVERTENZA

Prestare sempre la massima attenzione durante la guida – un eccesso di sicurezza quando si guida un veicolo dotato di sistema Controllo Dinamiche del Veicolo potrebbe facilmente portare a gravi incidenti.



ATTENZIONE

- Anche se il veicolo è dotato di sistema Controllo Dinamiche del Veicolo, per la guida su strade innevate o ghiacciate è necessario utilizzare pneumatici invernali; inoltre, la velocità veicolo deve essere ridotta in modo rilevante. Il solo fatto di disporre del sistema Controllo Dinamiche del Veicolo non è garanzia di poter evitare incidenti in tutte le situazioni.
- L'attivazione del sistema Controllo Dinamiche del Veicolo indica che il fondo stradale è scivoloso; poiché la presenza del sistema

Controllo Dinamiche del Veicolo non è sufficiente a garantire sempre e comunque il pieno controllo del veicolo in qualunque condizione, l'attivazione deve essere interpretata come avviso della necessità di ridurre considerevolmente la velocità.

- Tutte le volte che vengono smontati componenti delle sospensioni o dello sterzo oppure un assale da un veicolo dotato di sistema Controllo Dinamiche del Veicolo, si consiglia di far controllare il sistema da un concessionario SUBARU autorizzato.
- Per garantire il corretto funzionamento del sistema Controllo Dinamiche del Veicolo, osservare le seguenti precauzioni.
 - Tutte e quattro le ruote devono essere equipaggiate con pneumatici della stessa misura, tipo e marca. Inoltre i quattro pneumatici dovrebbero presentare lo stesso livello di usura.
 - Mantenere la pressione dei pneumatici al livello corretto, indicato sulla targhetta del veicolo applicata sul montan-

te della porta del conducente.

- Se si utilizzano pneumatici diversi, il sistema Controllo Dinamiche del Veicolo non può funzionare correttamente.
- Il sistema Controllo Dinamiche del Veicolo contribuisce a evitare condizioni di instabilità del veicolo, come il pattinamento, grazie al controllo dei freni e della potenza del motore. Il sistema di Controllo Dinamiche del Veicolo non deve quindi essere disinnescito a meno che non sia strettamente necessario. Se occorre disinnescire il sistema di Controllo Dinamiche del Veicolo, guidare con molta cautela tenendo conto delle condizioni della superficie stradale.

In caso di slittamento delle ruote e/o pattinamento su una superficie scivolosa e/o in fase di curva e/o durante una manovra evasiva, il sistema Controllo Dinamiche del Veicolo regola la potenza del sistema e-BOXER e l'effetto frenante delle ruote per contribuire a mantenere trazione e controllo direzionale.

● Funzione controllo trazione

La funzione controllo trazione previene il pattinamento delle ruote motrici sulle

superfici scivolose contribuendo a mantenere trazione e controllo direzionale. L'attivazione di questa funzione è indicata dal lampeggiamento della spia di indicazione funzionamento Controllo Dinamiche del Veicolo.

● Funzione anti-spin

La funzione anti-spin è progettata per contribuire a mantenere la stabilità direzionale sopprimendo la tendenza delle ruote a slittare lateralmente durante le sterzate improvvise. L'attivazione di questa funzione è indicata dal lampeggiamento della spia di indicazione funzionamento Controllo Dinamiche del Veicolo.

NOTA

- Il sistema Controllo Dinamiche del Veicolo si può considerare normale nelle condizioni riportate di seguito.
 - Si avverte una leggera pulsazione del pedale del freno.
 - Si avvertono piccoli movimenti del veicolo o del volante.
 - Quando si avvia il sistema e-BOXER e quando si parte dopo aver avviato il sistema e-BOXER, si avverte un rumore di elementi in funzione proveniente dal vano motore.

- Il pedale del freno sembra scuotersi quando si parte dopo l'avviamento del sistema e-BOXER.
- Nelle seguenti circostanze, il veicolo potrebbe essere meno stabile di quanto non sembri al conducente. Il sistema Controllo Dinamiche del Veicolo potrebbe quindi funzionare. Una tale operazione non indica un malfunzionamento del sistema.
 - Su strade coperte di ghiaia o piene di buche
 - Su strade non asfaltate
 - Quando sul veicolo sono montati pneumatici da neve o invernali
- L'attivazione del sistema Controllo Dinamiche del Veicolo comporta reazioni allo sterzo leggermente differenti rispetto al consueto.
- È sempre importante ridurre la velocità in prossimità di una svolta, anche se il veicolo è dotato di Controllo Dinamiche del Veicolo.
- Spegnerne sempre il sistema e-BOXER prima di sostituire un pneumatico, altrimenti il sistema Controllo Dinamiche del Veicolo potrebbe non funzionare correttamente.

■ Monitor del sistema Controllo Dinamiche del Veicolo

Fare riferimento a “Spia di avvertimento Controllo Dinamiche del Veicolo/Spia di indicazione funzionamento Controllo Dinamiche del Veicolo” ☞P182 e “Spia di indicazione Controllo Dinamiche del Veicolo OFF” ☞P183.

■ Per attivare/disattivare il sistema Controllo Dinamiche del Veicolo

Per attivare e disattivare il sistema Controllo Dinamiche del Veicolo, utilizzare il display centro informazioni. Fare riferimento a “Impostazioni vettura” ☞P218.

Un adeguato pattinamento delle ruote motrici generato disattivando il sistema Controllo Dinamiche del Veicolo temporaneamente può essere utile a evitare le situazioni riportate di seguito. Disattivare il sistema Controllo Dinamiche del Veicolo quando necessario.

- Avviamento su un pendio ripido con superficie innevata, coperta di ghiaia o scivolosa per altri motivi
- Recupero del veicolo con le ruote bloccate nel fango oppure nella neve alta

Quando il sistema Controllo Dinamiche del Veicolo viene disattivato con il motore in funzione, la spia di indicazione Controllo Dinamiche del Veicolo OFF sullo strumento combinato si illumina. Il sistema Controllo Dinamiche del Veicolo sarà disattivato. Premendo nuovamente "Vehicle Dynamics Control (Contr. dinamica veicolo)" per riattivare il sistema Controllo Dinamiche del Veicolo, la spia di indicazione Controllo Dinamiche del Veicolo OFF si spegne.

Il sistema Controllo Dinamiche del Veicolo non deve essere disattivato a eccezione delle situazioni elencate sopra.



ATTENZIONE

Il sistema Controllo Dinamiche del Veicolo contribuisce a evitare condizioni di instabilità del veicolo, come il pattinamento, grazie al controllo dei freni e della potenza del motore. Il sistema di Controllo Dinamiche del Veicolo non deve quindi essere disinserito a meno che non sia strettamente necessario. Se è necessario disattivare il sistema di Controllo Dinamiche del Veicolo, guidare con molta cautela tenendo conto delle condizioni della superficie stradale.

NOTA

- Quando "Vehicle Dynamics Control (Contr. dinamica veicolo)" è stato premuto per disattivare il sistema Controllo Dinamiche del Veicolo, il sistema Controllo Dinamiche del Veicolo si riattiva automaticamente la volta successiva in cui l'interruttore di accensione viene portato in posizione "OFF" e il motore viene riavviato.
- Premendo "Vehicle Dynamics Control (Contr. dinamica veicolo)" per disattivare il sistema Controllo Dinamiche del Veicolo, le prestazioni del veicolo sono paragonabili a quelle di un veicolo non dotato di sistema Controllo Dinamiche del Veicolo. Il sistema di Controllo Dinamiche del Veicolo non deve quindi essere disattivato a meno che non sia strettamente necessario.
- Anche se si disattiva il sistema di Controllo Dinamiche del Veicolo, i componenti del sistema di controllo dei freni potrebbero ancora attivarsi. Quando il sistema di controllo dei freni è attivato, la spia di indicazione funzionamento Controllo Dinamiche del Veicolo lampeggia.

7-11. Sistema di monitoraggio pressione dei pneumatici (TPMS)

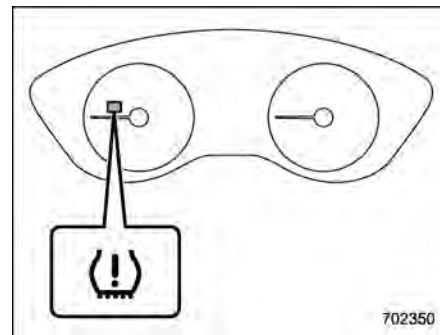

Spia di avvertimento bassa pressione dei pneumatici

Il sistema di monitoraggio pressione dei pneumatici fornisce al conducente un messaggio di avvertenza inviando un segnale dal sensore installato in ciascuna ruota quando la pressione dei pneumatici è molto bassa rispetto alla modalità TPMS selezionata. Fare riferimento a "Spia di avvertimento bassa pressione dei pneumatici" P174.

Il sistema di monitoraggio della pressione dei pneumatici si attiverà solo quando il veicolo procede a velocità superiori a 40 km/h. Inoltre, questo sistema potrebbe

non reagire immediatamente ad un improvviso calo di pressione dei pneumatici (ad esempio, una foratura causata dal passaggio su un oggetto appuntito).

AVVERTENZA

- Se la spia di avvertimento bassa pressione dei pneumatici si illumina durante la guida, non frenare mai improvvisamente. Eseguire invece la seguente procedura. In caso contrario potrebbero verificarsi incidenti che possono causare seri danni al veicolo e ferite gravi alle persone.
 - (1) Continuare a avanzare in rettilineo diminuendo progressivamente la velocità.
 - (2) Accostare la vettura lentamente in un luogo sicuro.
 - (3) Controllare la pressione dei quattro pneumatici e regolarla in base ai valori di pressione A FREDDO indicati nella targhetta della pressione di gonfiaggio dei pneumatici applicata sul montante della porta del lato del conducente.

Anche nel caso in cui il veicolo sia guidato su una distanza molto breve, i pneumatici si riscaldano

e la loro pressione aumenta di conseguenza. Attendere che i pneumatici si raffreddino completamente prima di regolare le loro pressioni sui valori standard riportati sull'etichetta della pressione dei pneumatici. Fare riferimento a "Pneumatici e ruote" ☞ P459. Il sistema di monitoraggio della pressione dei pneumatici non funziona quando il veicolo è fermo. Dopo avere regolato le pressioni dei pneumatici, aumentare la velocità del veicolo ad almeno 40 km/h per permettere al sistema TPMS di avviare un nuovo controllo delle pressioni di gonfiaggio dei pneumatici. Se le pressioni dei pneumatici sono ora al di sopra della soglia di pressione insufficiente, la spia di avvertimento della bassa pressione dei pneumatici si dovrebbe spegnere entro pochi minuti.

Se questa spia si accende ancora durante la guida dopo aver regolato la pressione dei pneumatici, un pneumatico potrebbe essere seriamente danneggiato ed essere soggetto a una repentina perdita d'aria. In caso di pneumatico sgonfio, fare riferimento a "Fora-

tura di pneumatici" ☞ P396.

- Quando si monta la ruota di scorta o si sostituisce un cerchio senza trasferire il sensore di pressione/trasmittitore originale, la spia di avvertimento di bassa pressione dei pneumatici rimane illuminata dopo aver lampeggiato per circa un minuto. Ciò indica che il TPMS non è in grado di controllare tutte le quattro ruote. Si consiglia di rivolgersi al proprio concessionario SUBARU al più presto possibile per la sostituzione dei pneumatici e dei sensori e/o per il ripristino del sistema.
- Quando si ripara un pneumatico con liquido sigillante, la valvola e il trasmettitore di avvertenza della pressione dei pneumatici potrebbero non funzionare correttamente. Se si usa un sigillante liquido, si consiglia di contattare il concessionario SUBARU più vicino o un'altra officina qualificata il più presto possibile. Assicurarsi di sostituire la valvola e il trasmettitore di avvertenza della bassa pressione dei pneumatici quando si sostituisce il pneumatico. È possibile riutilizzare la

ruota se non è danneggiata e se il sigillante residuo viene pulito adeguatamente. Se la spia si illumina fissa dopo aver lampeggiato per circa un minuto, si consiglia di contattare immediatamente un concessionario SUBARU per far controllare il sistema.



ATTENZIONE

Non mettere pellicole metalliche o altri oggetti metallici sotto il sedile del conducente. Ciò potrebbe causare una scarsa ricezione dei segnali provenienti dai sensori di pressione dei pneumatici, e il sistema di monitoraggio della pressione dei pneumatici non funzionerà correttamente.

■ Schermata TPMS

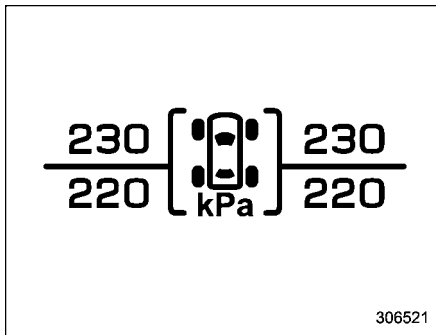

306521

Mostra la pressione di ciascun pneumatico. Fare riferimento a “Schermate di base” P198.

■ Impostazione della modalità TPMS

Prima di mettersi in marcia, assicurarsi che la modalità TPMS sia impostata su quella più appropriata in base alle condizioni di carico del veicolo.

Impostare una modalità nelle seguenti condizioni.

- Quando il veicolo è fermo
- Quando l'interruttore di accensione è in posizione “ON”

Ci sono tre tipi di impostazione della modalità TPMS.

NOTA

Non utilizzare l'impostazione della modalità di traino. Il veicolo non è progettato per essere usato per il traino di un rimorchio.

Modalità normale	
Modalità di carico	
Modalità di traino	

▼ Selezione modalità TPMS



307302

1. Toccare (HOME).
2. → (Settings (Impostazioni))
3. → “Car (Auto)”

4. → “TPMS Mode Setting (Impostazione modalità TPMS)”
5. Selezionare la modalità TPMS.

7-12. Come parcheggiare il veicolo

AVVERTENZA

- Non lasciare mai a bordo bambini o animali incustoditi. Potrebbero infatti mettere in funzione involontariamente il veicolo e procurare lesioni a se stessi e ad altri. Inoltre, in giorni molto caldi o assolati, la temperatura in un veicolo chiuso può aumentare notevolmente e provocare gravi lesioni o la morte del bambino.
- Non parcheggiare il veicolo sopra materiali infiammabili come erba secca, carta o stracci che possono facilmente incendiarsi in vicinanza dei componenti dell'impianto di scarico quando questi sono bollenti.
- Assicurarsi di spegnere il sistema e-BOXER se ci si ferma a dormire nell'abitacolo. Se i gas di scarico entrano nell'abitacolo possono causare la morte di chi è a bordo per effetto del monossido di carbonio (CO) in essi contenuto.

■ Freno di stazionamento elettronico

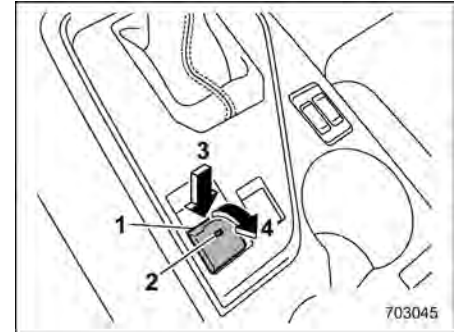

- 1 Interruttore del freno di stazionamento elettronico
- 2 Spia di indicazione
- 3 Rilasciare il freno di stazionamento elettronico
- 4 Inserire il freno di stazionamento elettronico

AVVERTENZA

- Prima di uscire dal veicolo, assicurarsi di spegnere il sistema e-BOXER. In caso contrario il freno di stazionamento potrebbe disinserirsi con conseguenti possibili incidenti.

- Se la spia di avvertimento del sistema frenante (gialla) si illumina, è possibile che il sistema del freno di stazionamento elettronico sia difettoso. Arrestare immediatamente il veicolo in un luogo sicuro, sistemare dei ceppi bloccaruote per prevenire movimenti del veicolo e rivolgersi ad un concessionario SUBARU.
- Se il freno di stazionamento elettronico viene attivato nelle condizioni seguenti, è possibile che la spia di indicazione freno di stazionamento elettronico lampeggi.
 - Il freno è surriscaldato
 - Il veicolo è su una forte pendenzaIn tali casi, il veicolo può spostarsi, con conseguente rischio di incidente. Utilizzare sempre i ceppi bloccaruote.

 **ATTENZIONE**

- Se non è possibile attivare il freno di stazionamento elettronico a causa di un malfunzionamento, si consiglia di rivolgersi immediatamente ad un concessionario

SUBARU per un controllo. Se si parcheggia il veicolo in queste condizioni, procedere come segue.

- Arrestare il veicolo in piano.
 - Portare la leva del selettore nella posizione “P”. Se non è possibile spostare la leva del selettore in posizione “P”, occorre disattivare il blocco innesti. Fare riferimento a “Funzione blocco del cambio”  P315.
 - Sistemare dei ceppi bloccaruote per prevenire movimenti del veicolo.
- Non guidare mai con il freno di stazionamento inserito. Farlo potrebbe causare un'usura non necessaria delle pastiglie dei freni. Prima di partire verificare sempre che il freno di stazionamento sia rilasciato e che la spia di avvertimento del sistema frenante (gialla) sia spenta.
 - L'effetto frenante del freno di stazionamento elettronico potrebbe non essere sufficiente quando è necessario un forte effetto frenante.

Il veicolo è fornito di freno di stazionamento elettronico. È possibile inserire/rilasciare il freno di stazionamento elettronico utilizzando l'interruttore del freno di stazionamento.

Per inserirlo: Premere il pedale del freno e tirare verso l'alto l'interruttore del freno di stazionamento elettronico.

Per rilasciarlo: premere con decisione l'interruttore del freno di stazionamento elettronico mentre l'interruttore di accensione è in posizione “ON” e il pedale del freno è premuto.

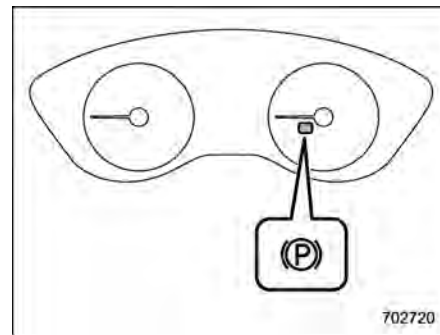

Spia di indicazione freno di stazionamento elettronico

Quando si inserisce il freno di stazionamento con l'interruttore di accensione in posizione “ON”, le seguenti spie di indicazione si illuminano.

- La spia di indicazione sull'interruttore del freno di stazionamento elettronico
- La spia di indicazione del freno di stazionamento elettronico sullo strumento combinato (per i dettagli, fare riferimento a "Spia di indicazione freno di stazionamento elettronico" P179).

NOTA

- Il freno di stazionamento non sarà rilasciato nelle condizioni seguenti, anche se l'interruttore del freno di stazionamento elettronico viene premuto.
 - L'interruttore di accensione è in posizione "ACC" o "OFF".
 - Il pedale del freno non è premuto.
- Il sistema del freno di stazionamento elettronico si avvale di motorini per l'azionamento del freno. È quindi possibile avvertire il rumore di funzionamento dei motorini all'inserimento o al rilascio del freno di stazionamento. Verificare che all'inserimento o al rilascio del freno di stazionamento si senta il rumore di funzionamento del motorino.
- Quando il sistema freno di stazionamento elettronico non funziona correttamente o il funzionamento è temporaneamente disabilitato, se si aziona l'interruttore del freno di

stazionamento elettronico, viene emesso un segnale acustico e la spia di indicazione freno di stazionamento elettronico lampeggia.

- Se non è possibile rilasciare il freno di stazionamento a causa, ad esempio, di un'anomalia del sistema, si consiglia di contattare il concessionario SUBARU per far rilasciare il freno di stazionamento.
- Se l'interruttore del freno di stazionamento elettronico viene fermato a metà corsa o azionato con estrema lentezza, il sistema potrebbe rilevare un errore; in tal caso la spia di avvertimento del sistema frenante (gialla) si illumina. In ogni caso ciò non è indice di un'anomalia se la spia di avvertimento si spegne dopo avere azionato l'interruttore.
- Quando il freno di stazionamento elettronico non è stato utilizzato per un lungo periodo, il freno di stazionamento elettronico potrebbe attivarsi automaticamente dopo che l'interruttore di accensione viene portato in posizione "OFF". Ciò accade per verificare il corretto funzionamento del freno di stazionamento elettronico e non indica un malfunzionamento.

- In caso di anomalia dell'interruttore del freno di stazionamento elettronico e impossibilità di rilascio del freno di stazionamento elettronico, fare riferimento alle istruzioni riportate in "Funzione di rilascio automatico mediante il pedale dell'acceleratore" P332.
- Dopo avere attivato il freno di stazionamento elettronico è possibile che si avverta un breve segnale acustico diversi minuti dopo che la spia di indicazione freno di stazionamento elettronico e la spia di indicazione sull'interruttore del freno si illuminano per confermare che è stato inserito. Tale segnale acustico è diverso dal segnale di inserimento e di rilascio. Può accadere nelle seguenti circostanze:
 - Freni estremamente caldi.
 - Automobile parcheggiata su una forte pendenza.
 - Inserimento del freno di stazionamento elettronico dopo che l'interruttore di accensione è stato portato su OFF.

In presenza di queste condizioni è un segnale di funzionamento normale.

▼ **Funzione di rilascio automatico mediante il pedale dell'acceleratore**

Il sistema del freno di stazionamento elettronico prevede una funzione di rilascio automatico. Il freno di stazionamento verrà rilasciato automaticamente all'azionamento del pedale dell'acceleratore. La funzione di rilascio automatico non funziona tuttavia nelle seguenti condizioni.

- Una porta (ad eccezione del portellone posteriore) aperta.
- Cintura di sicurezza del conducente non allacciata.

Se il freno di stazionamento viene rilasciato automaticamente, la spia di indicazione del freno di stazionamento elettronico e la spia di indicazione sull'interruttore del freno di stazionamento elettronico si spengono.

NOTA

Anche se il freno di stazionamento è stato inserito, il freno di stazionamento sarà rilasciato automaticamente quando il pedale dell'acceleratore viene premuto.

▼ **Funzione Auto Vehicle Hold**

La funzione Auto Vehicle Hold mantiene automaticamente il veicolo fermo anche dopo il rilascio del pedale del freno se il veicolo è completamente arrestato, ad esempio a un semaforo.



AVVERTENZA

- **Non utilizzare la funzione Auto Vehicle Hold su una salita ripida o su una strada sdruciolevole. Il veicolo potrebbe muoversi anche quando si utilizza la funzione Auto Vehicle Hold, causando lesioni gravi o incidenti.**
- **Non utilizzare la funzione Auto Vehicle Hold per parcheggiare il veicolo. Il veicolo potrebbe muoversi in modo imprevisto, causando lesioni gravi o incidenti. Assicurarsi di spostare la leva del selettore in posizione "P" e inserire il freno di stazionamento nei seguenti casi.**
 - Quando si parcheggia il veicolo.
 - Quando i passeggeri stanno entrando nel o uscendo dal veicolo.
 - Quando si sta caricando o scaricando qualcosa.

- **Quando si utilizza la funzione Auto Vehicle Hold, non rilasciare il pedale del freno prima che la spia di indicazione Auto Vehicle Hold si illumini. Il veicolo potrebbe muoversi in modo imprevisto, causando lesioni gravi o incidenti.**
- **Disattivare la funzione Auto Vehicle Hold nei seguenti casi. In caso contrario il veicolo potrebbe muoversi in modo imprevisto, causando lesioni gravi o incidenti.**
 - Quando si lava il veicolo in un lavaggio automatico
 - Quando si asciuga il veicolo
 - Quando si traina un altro veicolo



ATTENZIONE

Quando si arresta il veicolo in forte pendenza con la funzione Auto Vehicle Hold attiva, è possibile che il freno di stazionamento elettronico venga inserito automaticamente. Quindi, la spia di indicazione del freno di stazionamento elettronico lampeggia. In tal caso, premere e tenere premuto il pedale del freno

mentre si arresta il veicolo. In caso contrario il veicolo potrebbe muoversi.

NOTA

Si consiglia di attivare la funzione Auto Vehicle Hold quando si arresta il veicolo su una superficie inclinata. Se la funzione Auto Vehicle Hold viene spenta, il veicolo potrebbe muoversi all'indietro quando si parte.

- ▽ Per attivare/disattivare la funzione Auto Vehicle Hold

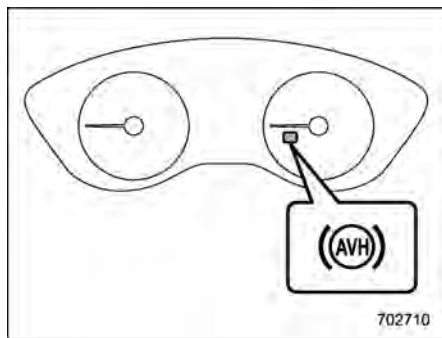

Spia di indicazione Auto Vehicle Hold

Per attivare e disattivare la funzione Auto Vehicle Hold, utilizzare il display centro informazioni. Fare riferimento a "Imposta-

zioni vettura" P218.

Quando la funzione Auto Vehicle Hold viene impostata su ON, la spia di indicazione Auto Vehicle Hold si accende.

NOTA

- Se il sistema freno di stazionamento elettronico presenta un'anomalia mentre la funzione Auto Vehicle Hold è attiva, viene emesso un segnale acustico, la spia di indicazione Auto Vehicle Hold si spegne e la spia di avvertimento del sistema frenante si accende (in giallo).
- Ogni volta che il motore viene avviato, la funzione Auto Vehicle Hold viene impostata su "OFF".

- ▽ Per attivare la funzione Auto Vehicle Hold

Arrestare il veicolo premendo il pedale del freno quando tutte le seguenti condizioni sono soddisfatte. La funzione Auto Vehicle Hold viene quindi attivata.

- La porta del conducente è chiusa.
- La cintura di sicurezza del conducente è allacciata.
- La leva del selettore è in una posizione diversa da "P".

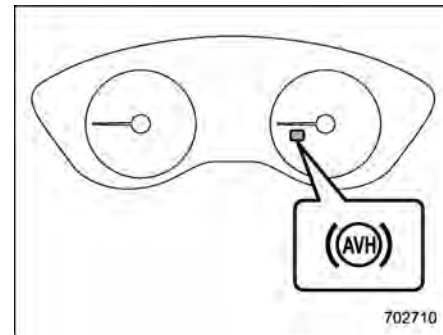

Spia di indicazione Auto Vehicle Hold

Mentre il veicolo viene tenuto fermo dalla funzione Auto Vehicle Hold, la spia di indicazione Auto Vehicle Hold lampeggia.

- ▽ Per disattivare la funzione Auto Vehicle Hold

Eseguire una delle seguenti operazioni per disattivare la funzione Auto Vehicle Hold.

- Premere il pedale dell'acceleratore.
- Premere di nuovo il pedale del freno.
- Inserire il freno di stazionamento elettronico.
- Portare la leva del selettore in posizione "P" con il pedale del freno premuto.

Quando la funzione Auto Vehicle Hold viene disattivata, la spia di indicazione

Auto Vehicle Hold passa da lampeggiante a illuminata.

Nelle seguenti condizioni la funzione Auto Vehicle Hold viene disattivata automaticamente e il freno di stazionamento elettronico viene inserito automaticamente.

- La funzione Auto Vehicle Hold è stata attiva per 10 minuti.
- La cintura di sicurezza del conducente non è allacciata.
- L'interruttore di accensione viene ruotato nella posizione "OFF".
- Il veicolo è fermo su una forte pendenza.
- La funzione Auto Vehicle Hold presenta un'anomalia.

In questi casi la spia di indicazione Auto Vehicle Hold si spegne e la spia di indicazione freno di stazionamento elettronico si illumina.

▽ **Suggerimenti**

- Quando il freno di stazionamento elettronico viene inserito automaticamente con il veicolo mantenuto fermo dalla funzione Auto Vehicle Hold, rilasciare il freno di stazionamento elettronico eseguendo una delle seguenti operazioni prima di riavviarlo. Dopodiché assicurarsi che la spia di indicazione del freno di stazionamento elettronico sia spen-

ta.

- Premere il pedale dell'acceleratore con la cintura di sicurezza del conducente allacciata e con le porte chiuse.
- Premere l'interruttore del freno di stazionamento elettronico con il pedale del freno premuto.
- In determinate condizioni, inclusa un'anomalia della funzione Auto Vehicle Hold, viene emesso un cicalino di avvertimento e viene visualizzato un messaggio di avvertimento sul display strumento combinato (LCD a colori). Tutti i messaggi di avvertimento devono essere seguiti rigorosamente.
- Su una strada in forte pendenza il veicolo non può essere mantenuto fermo dalla funzione Auto Vehicle Hold. In tal caso premere e tenere premuto il pedale del freno.
- Se si arresta il veicolo in forte pendenza con la funzione Auto Vehicle Hold attivata, è possibile che il freno di stazionamento elettronico venga inserito automaticamente dopo l'arresto e che la spia di indicazione del freno di stazionamento elettronico lampeggi. In tal caso premere e tenere premuto il pedale del freno mentre si arresta il veicolo. In caso contrario il veicolo potrebbe muoversi. Per uscire dal

veicolo, arrestare il veicolo in piano e inserire il freno di stazionamento elettronico.

- Se la spia di indicazione Auto Vehicle Hold non si illumina neanche dopo aver premuto "Auto Vehicle Hold (AVH)" con tutte le condizioni di funzionamento soddisfatte, è possibile che la funzione presenti un'anomalia. Si consiglia di rivolgersi a un Concessionario SUBARU per un controllo.
- È possibile sentire un suono mentre la funzione Auto Vehicle Hold mantiene il veicolo fermo. Ciò è normale e non indica un'anomalia.
- Premendo il pedale del freno per disattivare la funzione Auto Vehicle Hold, è possibile percepire un suono di funzionamento, una vibrazione, oppure il ritorno lento del pedale del freno. Non si tratta di un difetto.
- Mentre il veicolo viene mantenuto fermo dalla funzione Auto Vehicle Hold il pedale del freno potrebbe risultare indurito. Non si tratta tuttavia di un difetto.
- Quando si utilizza la funzione Auto Vehicle Hold, premere con forza il pedale del freno. In caso contrario la funzione Auto Vehicle Hold potrebbe non funzionare.

▼ Freno di emergenza

ATTENZIONE

Usare questo freno soltanto in caso di emergenza. In caso di utilizzo eccessivo del freno di emergenza, i componenti dei freni si usurano più rapidamente, oppure i freni potrebbero non funzionare correttamente a causa del surriscaldamento.

NOTA

- Durante l'uso del freno di emergenza, la spia di indicazione del freno di stazionamento elettronico e la spia di indicazione sull'interruttore del freno di stazionamento elettronico si illuminano e viene emesso un segnale acustico.
- Quando si usa il freno di emergenza, è possibile avvertire un suono proveniente dal vano motore. È il rumore di funzionamento del freno che è attivato dal sistema Controllo Dinamiche del Veicolo e non indica un malfunzionamento.

Se il freno a pedale non funziona, è possibile arrestare il veicolo tirando ininterrottamente l'interruttore del freno di stazionamento elettronico.

Mentre il freno di emergenza è attivo, la

spia di indicazione freno di stazionamento elettronico e la spia di indicazione sull'interruttore freno di stazionamento elettronico si illuminano e viene emesso un segnale acustico.

▼ Avvertimento del sistema del freno di stazionamento elettronico

ATTENZIONE

Se la spia di avvertimento del sistema frenante (gialla) si illumina, è possibile che il sistema del freno di stazionamento elettronico sia difettoso. Arrestare immediatamente il veicolo nel più vicino luogo sicuro e rivolgersi ad un concessionario SUBARU.

Se si verifica un'anomalia nel sistema del freno di stazionamento elettronico, la spia di avvertimento del sistema frenante (gialla) si illumina. Fare riferimento a "Spia di avvertimento del sistema frenante (rossa)" P177.

■ Consigli per parcheggiare

Quando si parcheggia il veicolo eseguire sempre le seguenti operazioni.

- Inserire il freno di stazionamento.
- Portare la leva del selettore in posizione "P" (Parcheggio).

Non fare mai affidamento solo sul cambio per tenere fermo il veicolo.



Quando si parcheggia in pendenza, girare sempre il volante come descritto di seguito. Quando il veicolo è rivolto in salita, girare le ruote anteriori verso l'esterno rispetto al cordolo del marciapiedi.

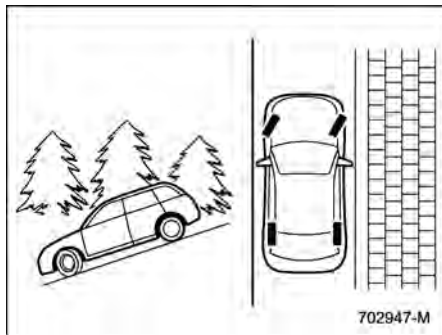

Quando è rivolto in discesa, girare le ruote anteriori verso il cordolo del marciapiedi.

7-13. Sistema di assistenza per le partenze in salita

⚠ ATTENZIONE

- Questo sistema aiuta il conducente in fase di partenza su strade in salita. Per evitare incidenti, quando si parcheggia il veicolo in pendenza inserire sempre saldamente il freno di stazionamento. Nell'inserire il freno di stazionamento, verificare che il veicolo resti fermo quando si rilascia il pedale del freno.
- Non portare l'interruttore di accensione in posizione "OFF" quando il sistema di assistenza per le partenze in salita è in funzione. Il sistema di assistenza per le partenze in salita si disattiverà, provocando un incidente.

Il sistema di assistenza per le partenze in salita è un dispositivo che semplifica le seguenti operazioni del veicolo.

NOTA

- Il sistema di assistenza per le partenze in salita si attiva se la funzione Auto Vehicle Hold è disattivata.
- Il sistema di assistenza per le partenze in salita si disattiva se la funzione Auto Vehicle Hold è attivata.

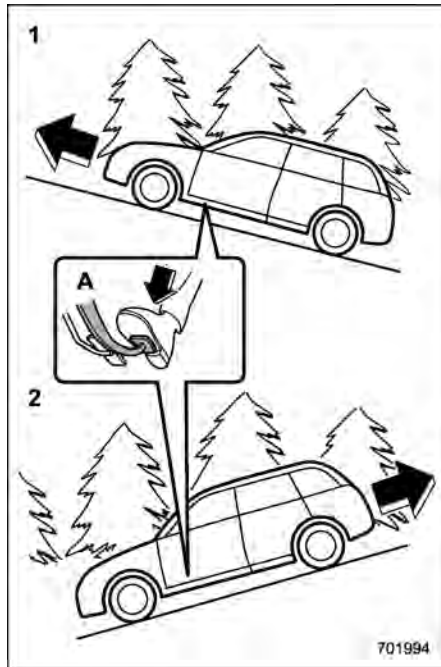

- 1 Partenza in salita in avanti
- 2 Partenza in retromarcia in salita
- A Pedale del freno

In entrambi questi casi il sistema di assistenza per le partenze in salita si aziona nella seguente condizione.

- Quando il veicolo si è fermato con il pedale del freno premuto.

Dopo il rilascio del pedale del freno, l'effetto frenante viene mantenuto temporaneamente (per circa 2 secondi) dal dispositivo di assistenza per le partenze in salita. Il conducente è quindi in grado di avviare il veicolo come se fosse in pianura, agendo semplicemente sul pedale dell'acceleratore.

Se a pedale del freno rilasciato l'effetto frenante del sistema di assistenza per le partenze in salita non è sufficiente, premere nuovamente a fondo il pedale del freno.

Il sistema di assistenza per le partenze in salita non si attiva se la pendenza è molto lieve. Inoltre il sistema non si attiva nei seguenti casi.

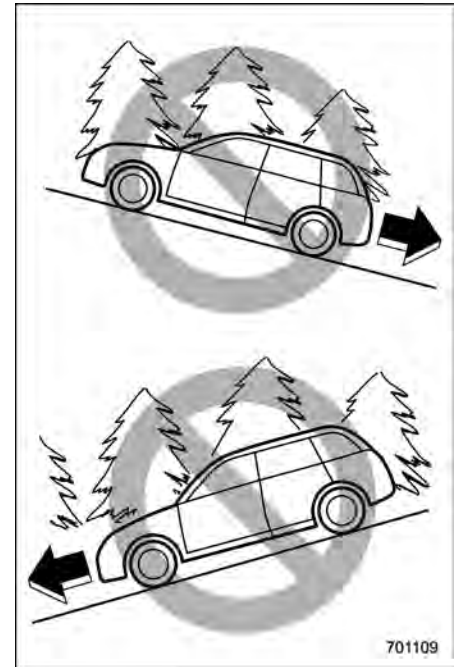

- Quando si parte in retromarcia con la parte anteriore del veicolo rivolta verso la salita
- Quando si parte in avanti con la parte anteriore del veicolo rivolta verso la discesa

- Mentre il freno di stazionamento è inserito
- Mentre l'interruttore di accensione è in posizione "ACC" o "OFF"
- Mentre la spia di avvertimento Controllo Dinamiche del Veicolo è accesa. Fare riferimento a "Spia di avvertimento Controllo Dinamiche del Veicolo/Spia di indicazione funzionamento Controllo Dinamiche del Veicolo" P182.

In caso di partenza in retromarcia e di utilizzazione del sistema di assistenza per le partenze in salita può essere avvertito un leggero effetto frenante anche dopo che viene rilasciato il pedale del freno.

ATTENZIONE

La forza frenante del sistema di assistenza per le partenze in salita potrebbe non essere sufficiente se occorre una maggiore potenza.

NOTA

Inoltre si può avvertire un leggero colpo quando il veicolo inizia a muoversi dopo aver effettuato una retromarcia.

7-14. Telecamera retrovisione

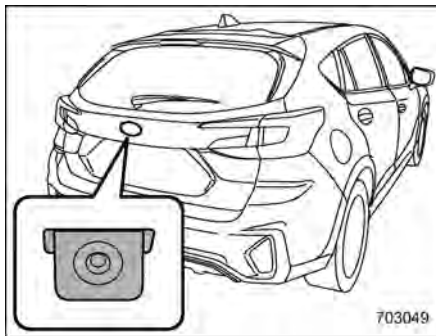

Telecamera retrovisione

Una telecamera retrovisione è installata sul portellone posteriore. Quando l'interruttore di accensione è in posizione "ON" e la leva del selettore è impostata su "R", la telecamera retrovisione mostra automaticamente sul display centro informazioni l'immagine della visione posteriore.

AVVERTENZA

- Poiché la telecamera retrovisione è dotata di un obiettivo grandangolare, l'immagine sullo schermo è diversa dalla visione effettiva in termini di distanza.

- Poiché la portata dell'immagine sullo schermo è limitata, controllare sempre la vista posteriore e l'area circostante direttamente e negli specchietti retrovisori, quindi spostarsi in retromarcia a bassa velocità. Spostamenti in retromarcia basati solo sull'immagine posteriore della telecamera potrebbero provocare un incidente.
- Non smontare o modificare la telecamera, l'interruttore o il cablaggio. Se si vede uscire del fumo o si avverte un odore strano, interrompere immediatamente l'uso della telecamera retrovisione. Si consiglia di rivolgersi a un Concessionario SUBARU per un controllo. Continuare l'uso può provocare incidenti, incendi o scosse elettriche.

ATTENZIONE

- Quando si lava il veicolo con un'idropulitrice ad alta pressione, impedire che l'acqua entri in contatto diretto con la telecamera. L'ingresso di acqua nell'obiettivo della telecamera può causare condensa, anomalie, incendi o

sosce elettriche.

- La telecamera è un dispositivo di precisione e non deve essere sottoposta a forti urti. In caso contrario, possono verificarsi malfunzionamenti, incendi o sosce elettriche.
- Se fango o neve si accumulano o gelano sulla telecamera, prestare molta attenzione quando si rimuovono gli accumuli. Eventuali danni alla telecamera potrebbero causare un incendio o sosce elettriche. Versare acqua o acqua tiepida sulla telecamera per rimuovere fango e ghiaccio, quindi asciugare con un panno morbido e asciutto.
- Non avvicinare fiamme alla telecamera o al cablaggio. Ciò potrebbe causare danni o un incendio.
- Quando si sostituisce il fusibile, accertarsi di utilizzare un fusibile con l'ampereaggio specificato. L'uso di un fusibile con amperaggio diverso può causare anomalie di funzionamento.
- Se si utilizza la telecamera retrovisione per un lungo periodo con il sistema e-BOXER spento, la

batteria potrebbe scaricarsi completamente.

NOTA

- Non pulire la telecamera con alcol, benzene o diluente per vernice. In caso contrario, potrebbe verificarsi uno scolorimento. Per rimuovere contaminazioni, passare sulla telecamera un panno inumidito con un detergente neutro diluito. Quindi asciugare con un panno morbido e asciutto.
- Quando si applica cera al veicolo, fare attenzione a non applicare la cera sulla telecamera. Se la cera viene a contatto con la telecamera, inumidire un panno pulito con detergente neutro diluito e rimuovere la cera.
- L'obiettivo della telecamera è protetto dai graffi da un rivestimento resistente. Fare comunque attenzione a non graffiare l'obiettivo della telecamera quando si lava il veicolo o si pulisce l'obiettivo. Non utilizzare una spazzola direttamente sull'obiettivo. La qualità dell'immagine della telecamera retrovisione potrebbe degradarsi.

- Se l'obiettivo della telecamera viene colpito da una forte luce, attorno alla fonte della luce possono generarsi righe verticali. Non si tratta di un difetto.
- Sotto una luce a fluorescenza, il display potrebbe sfarfallare. Non si tratta tuttavia di un difetto.
- I colori dell'immagine della telecamera retrovisione possono essere leggermente diversi dai colori effettivi degli oggetti.
- In caso di anomalia del display centro informazioni, fare riferimento a "Anomalie del display centro informazioni" P419.

■ Come utilizzare la telecamera retrovisione

Quando la leva del selettore è impostata su "R", la telecamera retrovisione mostra automaticamente l'immagine della visione posteriore del veicolo. Quando la leva viene portata in un'altra posizione, viene visualizzata l'ultima immagine precedente alla selezione di "R".

1. Impostare l'interruttore di accensione su "ON".
2. Impostare la leva del selettore su "R".

NOTA

- L'immagine dalla telecamera retrovisione è invertita orizzontalmente, come sullo specchietto retrovisore interno o sullo specchietto retrovisore esterno.
- Quando la funzione "Rear Camera Delay Control (Controllo ritardo telecamera posteriore)" è attiva, l'immagine posteriore sarà visualizzata sul display centro informazioni per un certo periodo dopo che la leva del selettore è stata spostata dalla posizione "R" a una posizione diversa da "P". Per attivare e disattivare la funzione, fare riferimento a "Impostazioni generali" P213.
- Nei seguenti casi potrebbe essere difficile vedere l'immagine della telecamera retrovisione. Non si tratta di un difetto della telecamera.
 - Il veicolo si trova in un luogo buio (di notte, in una galleria, ecc.).
 - Il veicolo si trova in un luogo estremamente caldo o freddo.
 - Un oggetto (ad esempio gocce di pioggia, neve, terra, ecc.) aderisce all'obiettivo della telecamera retrovisione disturbando la visuale.

- Una forte luce viene proiettata direttamente sull'obiettivo della telecamera (in alcuni casi sullo schermo si formano righe verticali).

■ Portata visiva sullo schermo



Il campo visualizzato tramite la telecamera retrovisione è limitato. Accertarsi di controllare sempre direttamente prima di una manovra in retromarcia e spostarsi lentamente. In caso contrario, si possono provocare incidenti o lesioni.

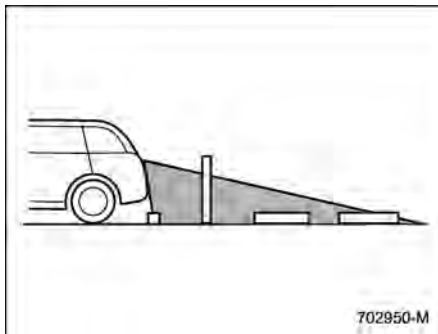

Campo visivo

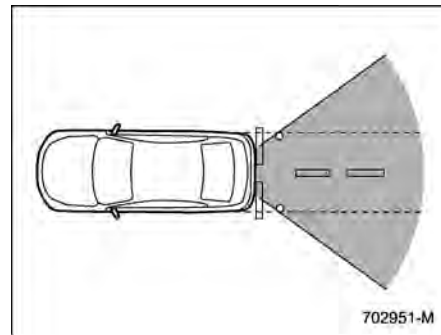

Campo visivo



Immagine della telecamera

Può essere visualizzata l'area dall'estremità posteriore del paraurti. Non è possibile visualizzare le aree sui due lati del paraurti e immediatamente di esso.

Inoltre, nell'immagine della telecamera retrovisione la distanza sembra più breve di quella effettiva.

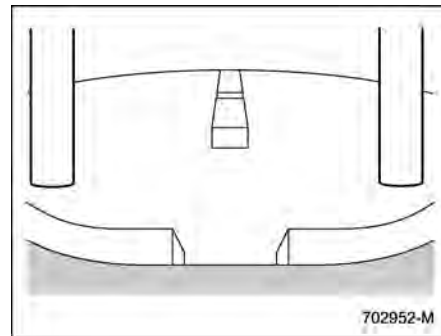
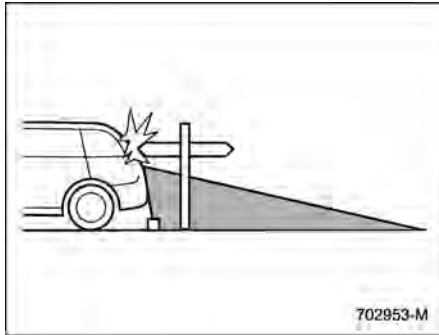

702953-M

Campo visivo

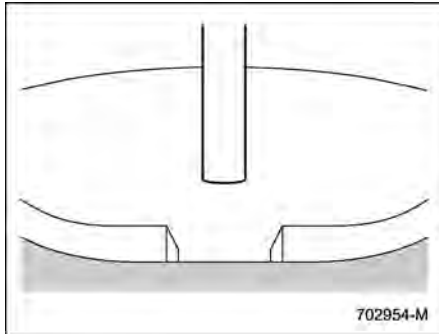

702954-M

Immagine della telecamera

Non può essere visualizzata l'area sopra la telecamera. Se dietro il veicolo c'è un oggetto con un'ampia estensione superiore, ad esempio un segnale stradale, tale segmento dell'oggetto non sarà visibile sullo schermo.

■ Linee guida

Le linee di guida consentono di comprendere quali siano le distanze effettive nell'immagine sullo schermo.

NOTA

Se si imposta la posizione "R" pochi secondi dopo avere attivato l'interruttore di accensione, il messaggio di avvertimento potrebbe non essere visualizzato. Attendere vari secondi dopo l'attivazione dell'interruttore di accensione prima di impostare la posizione "R". A quel punto sarà visualizzato il messaggio di avvertimento.

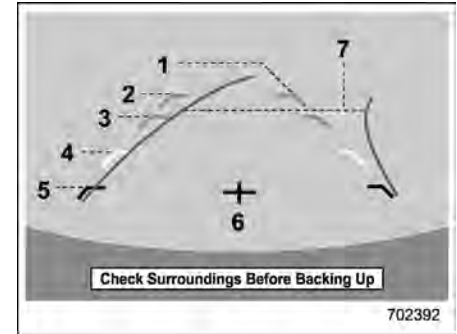

Linee guida

- 1 Linea di larghezza del veicolo (linea verticale obliqua)
- 2 3 m ca. dai paraurti (linea orizzontale verde)
- 3 2 m ca. dai paraurti (linea orizzontale verde)
- 4 1 m ca. dai paraurti (linea orizzontale gialla)
- 5 Circa 0,5 m dai paraurti (linea orizzontale rossa)
- 6 Linea centrale del veicolo
- 7 Linee guida dinamiche

Quando la leva del selettore è impostata su "R", insieme all'immagine posteriore sullo schermo sono visualizzate le linee guida.

ATTENZIONE

- Durante la retromarcia, controllare sempre direttamente dietro di sé senza fare affidamento sulle linee guida. In caso contrario, si possono provocare incidenti o lesioni.
- La posizione effettiva può essere diversa dall'indicazione fornita dalle linee guida.
- Le differenze possono dipendere dal numero di passeggeri o dal carico sul veicolo.
- Quando il veicolo è in pendenza o è inclinato rispetto alla strada, l'indicazione è diversa dalla posizione effettiva.

NOTA

Quando "Steering Angle Lines (Linee angolo di sterzo)" è disattivato, le linee guida dinamiche scompariranno dal display informazioni centrale. Per attivare e disattivare le linee guida dinamiche, fare riferimento a "Impostazioni generali" $\text{\textcircled{P}}$ P213.

▼ Differenza tra immagine su schermo e strada effettiva

I contrassegni di distanza mostrano le distanze su una strada in piano con veicolo senza carico. Possono essere diverse dalla distanza effettiva diversa a seconda delle condizioni del carico o della strada.

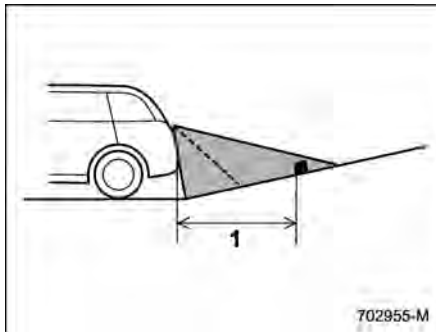
▽ Quando dietro al veicolo c'è una pendenza in salita

1 1 m

La distanza sullo schermo sembra maggiore di quella effettiva.

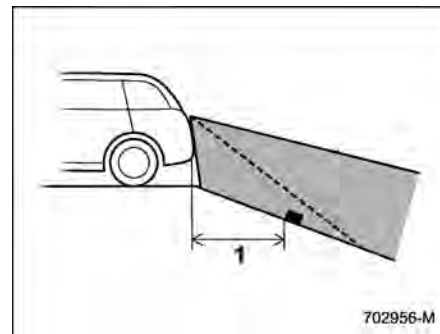
▽ Quando dietro al veicolo c'è una pendenza in discesa

1 1 m

La distanza sullo schermo sembra minore di quella effettiva.

NOTA

Se il veicolo trasporta un carico, la distanza posteriore sullo schermo sembra maggiore della distanza effettiva, come nel caso di una pendenza in salita.

▼ Precisazione sul contrassegno di distanza

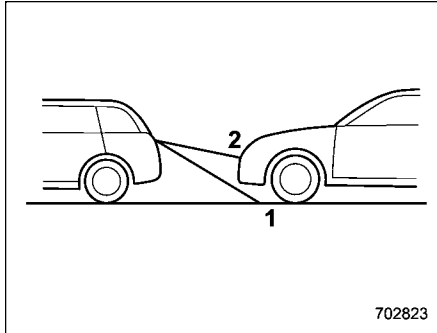

- 1 Linea 1 m
- 2 Linea 3 m

Il contrassegno di distanza mostra la distanza sulla strada. Se a distanza ravvicinata dietro il veicolo c'è un altro veicolo o un oggetto di altro tipo, la distanza non sarà essere visualizzata correttamente.

7-15. Rilevamento veicolo posteriore Subaru (SRVD)

Il rilevamento veicolo posteriore Subaru (SRVD) è costituito da sensori radar posteriori con rilevamento punto cieco, assistenza cambio corsia e avviso traffico in attraversamento posteriore.

Queste funzioni SRVD sono i sistemi che rilevano oggetti e veicoli nella parte posteriore e attirano l'attenzione del conducente durante il cambio di corsia o la guida in retromarcia.



AVVERTENZA

Il conducente è responsabile per la guida sicura. Assicurarsi sempre di controllare visivamente l'area circostante quando si cambia corsia o in retromarcia.

Il sistema è progettato per assistere il conducente nel cambio di corsia o in retromarcia in sicurezza attraverso il monitoraggio delle aree laterali e posteriore del veicolo. Tuttavia, non ci si può affidare solamente a questo sistema per garantire la sicurezza durante il cambio di corsia o la retromarcia. Un eccesso di fiducia in questo sistema può causare incidenti e gravi lesioni o

morte. Dal momento che il funzionamento del sistema ha varie limitazioni, il lampeggio o l'accensione della spia di indicazione di avvicinamento SRVD potrebbe avvenire in ritardo o il cicalino di avvertimento potrebbe essere ritardato o non essere operativo, anche in presenza di un veicolo su una corsia vicina o se quest'ultimo si avvicina da un lato.

Il conducente ha la responsabilità di prestare attenzione alle aree posteriori e laterali del veicolo.

■ Caratteristiche del sistema

SRVD comprende le seguenti funzioni.

- Rilevamento di un veicolo in un punto cieco in una corsia adiacente o di un veicolo in avvicinamento ad alta velocità durante la guida del veicolo (rilevamento punto cieco e assistenza cambio corsia)
- Rilevamento di un veicolo che si avvicina da destra o da sinistra durante una manovra in retromarcia (avviso traffico in attraversamento posteriore)

Il sistema utilizza sensori radar posteriori per le seguenti funzionalità.

NOTA

Il sensore radar SRVD è approvato secondo le leggi relative alle onde radio di ciascun Paese. Per i dettagli, fare riferimento a “Informazioni tecniche” P546.

▼ Rilevamento zone morte (BSD)

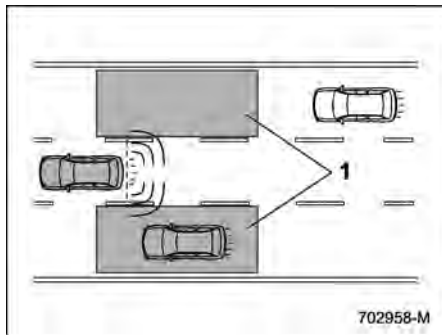

1 Raggio d'azione

Il sistema segnala al conducente la presenza di veicoli nel punto cieco.

- Se il sistema rileva la presenza di un veicolo nel punto cieco, avverte il conducente illuminando la spia di indicazione avvicinamento SRVD su uno o più specchietti retrovisori esterni.

● Tipo-A:

Se il conducente aziona la leva dell'indicatore di direzione verso il lato in cui la spia di indicazione di avvicinamento SRVD è illuminata, il sistema segnala il pericolo con il lampeggio della spia di indicazione di avvicinamento SRVD e con il suono del cicalino di avvertimento.

Tipo-B:

Se il conducente aziona la leva degli indicatori di direzione verso il lato in cui la spia di indicazione avvicinamento SRVD è illuminata, il sistema lo avverte del pericolo facendo lampeggiare la spia di indicazione avvicinamento SRVD.

▼ Assistenza per cambio corsia (LCA)

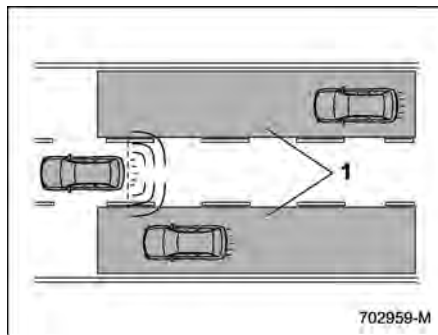

1 Raggio d'azione

Il sistema notifica al conducente la presenza di veicoli in avvicinamento ad alta velocità nelle corsie adiacenti.

- Se il sistema rileva un veicolo che si avvicina ad alta velocità nelle corsie adiacenti, avverte il conducente dei pericoli facendo illuminare la spia di indicazione avvicinamento SRVD su uno o più specchietti retrovisori esterni.

● Tipo-A:

Se il conducente aziona la leva dell'indicatore di direzione verso il lato in cui la spia di indicazione di avvicinamento SRVD è illuminata, il sistema segnala il pericolo con il lampeggio della spia di indicazione di avvicinamento SRVD e con il suono del cicalino di avvertimento.

Tipo-B:

Se il conducente aziona la leva degli indicatori di direzione verso il lato in cui la spia di indicazione avvicinamento SRVD è illuminata, il sistema lo avverte del pericolo facendo lampeggiare la spia di indicazione avvicinamento SRVD.

▼ **Avviso traffico in attraversamento posteriore (RCTA)**

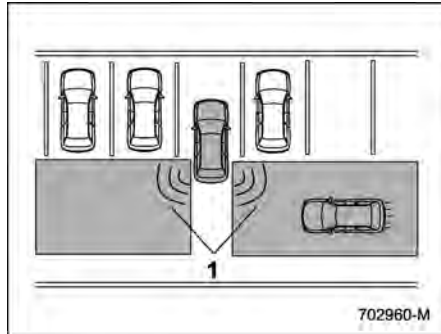

1 Raggio d'azione

Il sistema notifica il conducente di un altro veicolo in avvicinamento da un lato durante la guida in retromarcia. Questa caratteristica aiuta il conducente a controllare l'area posteriore e quelle laterali del veicolo durante il movimento in retromarcia.

Se il sistema rileva un veicolo in avvicinamento da un lato durante il movimento in retromarcia, avvisa il conducente dei pericoli nel modo seguente.

- Le spie di indicazione di avvicinamento SRVD sugli specchietti retrovisori esterni lampeggiano.
- Un cicalino di avvertenza suona.

- Un'icona viene visualizzata sul display centro informazioni.

▽ **Limitazioni della rilevabilità di RCTA**

Dal momento che la rilevabilità di RCTA è limitata, RCTA potrebbe non funzionare correttamente nei parcheggi angolati.

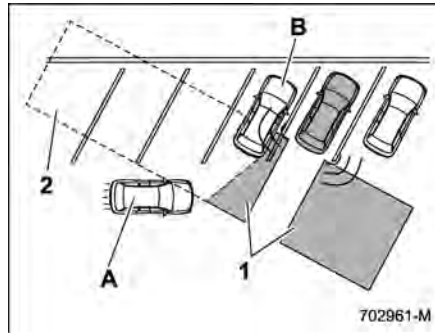

Esempio 1

- 1 Portata di rilevamento dei sensori radar
 - 2 Area al di fuori della portata di rilevamento dei sensori radar
- A Veicolo che potrebbe non essere rilevato
B Veicolo parcheggiato



AVVERTENZA

Un veicolo in avvicinamento (A) potrebbe non essere rilevato perché il campo di rilevamento è limitato dal

veicolo parcheggiato (B). Assicurarsi sempre di controllare visivamente l'area circostante quando si guida in retromarcia.

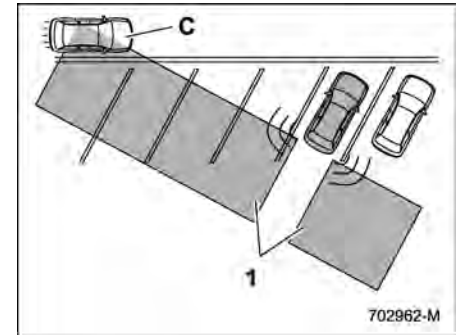

Esempio 2

- 1 Portata di rilevamento dei sensori radar
- C Veicolo che potrebbe essere rilevato

NOTA

Il sistema potrebbe rilevare che un veicolo (C) sta passando davanti al veicolo. Assicurarsi sempre di controllare visivamente l'area circostante quando si guida in retromarcia.

■ Funzionamento del sistema

▼ Condizioni di funzionamento

Il sistema SRVD viene attivato quando si verificano tutte le seguenti condizioni.

- L'interruttore di accensione si trova in posizione "ON".
- L'indicatore di avvertimento SRVD e l'indicatore SRVD OFF sono spenti.
- Il veicolo viene guidato a velocità superiori a 12 km/h (tranne durante la retromarcia).
- La leva del selettore è in posizione "R" (solo RCTA).

Il sistema SRVD non funziona nelle situazioni seguenti.

- Si visualizza l'indicatore SRVD OFF.
- La velocità veicolo è inferiore a 10 km/h anche quando l'indicatore SRVD OFF non è visualizzato (tranne durante la retromarcia).

NOTA

- Nei seguenti casi, il sistema SRVD smetterà di funzionare e verrà visualizzato l'indicatore di avvertimento SRVD.
 - Quando si verifica un'anomalia del sistema, compresa la spia di indicazione avvicinamento SRVD

- Se viene visualizzato l'indicatore di avvertimento SRVD, prestare la dovuta attenzione. Per i dettagli, fare riferimento a "Indicatore di avvertimento SRVD" P350.

- Nei seguenti casi, il sistema SRVD smette di funzionare temporaneamente (o potrebbe smettere di funzionare) e appare l'indicatore SRVD OFF.

- Quando il sensore radar è fortemente disallineato (se l'orientamento del sensore radar è spostato per qualunque motivo, riallinearlo se necessario. Si consiglia di fare regolare il sensore da un concessionario SUBARU).

- Quando una grande quantità di neve o ghiaccio aderisce alla superficie del paraurti posteriore intorno ai sensori radar

- Quando il veicolo viene guidato su una strada innevata o in un ambiente in cui non ci sono oggetti intorno (ad esempio, nel deserto) per un periodo prolungato

- Quando la temperatura intorno ai sensori radar aumenta eccessivamente a causa di una guida prolungata in salita durante l'estate, ecc.

- Quando la temperatura intorno ai sensori radar diventa estremamente bassa

- Quando la tensione della batteria ausiliaria da 12 V diminuisce

- Quando la tensione della batteria ausiliaria a 12 V supera la tensione nominale della batteria

Il sistema SRVD riprende il funzionamento quando queste condizioni vengono corrette e l'indicatore SRVD OFF scompare. Tuttavia, se l'indicatore SRVD OFF rimane visualizzato per un lungo periodo, si consiglia di far controllare il sistema presso un concessionario SUBARU il più presto possibile.

- La rilevabilità dei sensori radar è limitata. Il rilevamento del sistema SRVD può essere impedito e il sistema potrebbe non funzionare correttamente nelle seguenti condizioni.

- Quando il paraurti posteriore intorno ai sensori radar è deformato

- Quando ghiaccio, neve o fango aderiscono alla superficie del paraurti posteriore intorno ai sensori radar

- Quando adesivi e simili vengono applicati sulle aree dei sensori radar sul paraurti posteriore
- Durante condizioni meteorologiche avverse quali pioggia, neve o nebbia
- Durante la guida su strade bagnate come strade coperte di neve o attraverso pozzanghere
- I sensori radar potrebbero non rilevare o avere difficoltà a rilevare i seguenti veicoli e oggetti.
 - Piccole motociclette, biciclette, pedoni, oggetti stazionari sulla strada o sul bordo della strada, ecc.
 - Veicoli con forma di carrozzeria che il radar potrebbe non riuscire a riflettere (veicoli con carrozzeria di altezza limitata, ad esempio un rimorchio senza carico e automobili sportive)
 - Veicoli che non si stanno avvicinando ma si trovano all'interno della zona di rilevamento (su una corsia adiacente dietro o a fianco al proprio veicolo durante una manovra in retromarcia) (Il sistema determina la presenza di veicoli in avvicinamento in base ai dati rilevati dai sensori radar).

- Veicoli che viaggiano a velocità significativamente differenti
- Veicoli che percorrono una traiettoria parallela a una velocità simile al proprio veicolo per un periodo prolungato
- Veicoli che sorraggiungono
- Veicoli in una corsia oltre quella vicina
- Veicoli che viaggiano a velocità significativamente inferiori che si sta cercando di superare
- Su una strada con corsie estremamente strette, il sistema potrebbe rilevare veicoli in una corsia accanto a quella vicina.

■ Spia di indicazione/cicalino di avvertimento avvicinamento SRVD

Mentre il sistema SRVD è attivo, il conducente viene avvisato con i seguenti metodi:

- La spia di indicazione di avvicinamento SRVD si illumina.
- La spia di indicazione di avvicinamento SRVD lampeggia e il cicalino di avvertimento suona.

▼ Spia di indicazione avvicinamento SRVD

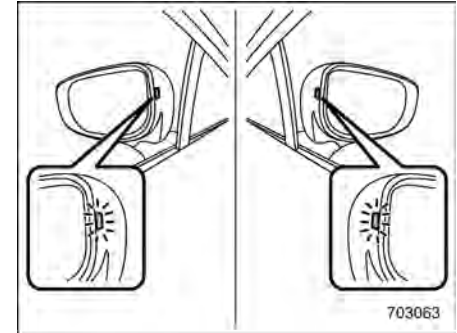

Spia di indicazione avvicinamento SRVD

È montata su ciascun lato degli specchietti retrovisori esterni.

La spia di indicazione si illumina quando viene rilevato un veicolo che si avvicina da dietro.

La spia di indicazione lampeggia per avvisare il conducente di pericoli nelle condizioni seguenti.

- Mentre la spia di indicazione è illuminata, se la leva degli indicatori di direzione viene azionata verso il lato della spia illuminata
- Durante la retromarcia mentre il sistema rileva un veicolo che si avvicina da un lato

▽ **Funzione di attenuazione spia di indicazione avvicinamento SRVD**

Quando i fari sono accesi, la luminosità della spia di indicazione avvicinamento SRVD viene ridotta.

NOTA

● **Potrebbe essere difficile vedere la spia di indicazione avvicinamento SRVD nelle seguenti condizioni.**

- Quando è colpita dalla luce solare diretta
- Quando il fascio dei fari di un veicolo che segue la colpisce direttamente

● **Mentre il regolatore luminosità quadro strumenti è nella posizione più alta, anche se i fari sono accesi, la luminosità della spia di indicazione avvicinamento SRVD non viene ridotta. Per i dettagli sulla manopola del regolatore luminosità quadro strumenti, fare riferimento a "Regolatore luminosità quadro strumenti" ☞ P166.**

▼ **Cicalino di avvertenza avvicinamento SRVD**

Un cicalino di avvertenza suona per avvisare il conducente di pericoli nelle condizioni seguenti.

- Mentre la spia di indicazione è illuminata, se la leva indicatore di direzione viene azionata verso il lato della spia illuminata (per modelli tipo A)
- Durante la retromarcia mentre il sistema rileva un veicolo che si avvicina da un lato

L'impostazione del volume del cicalino di avvertimento può essere modificata tramite il display centro informazioni. Per i dettagli, fare riferimento a "Impostazioni vettura" ☞ P218.

▼ **Consigli di sicurezza relativi alla spia di indicazione/cicalino di avvertenza SRVD**

- Nei casi seguenti, il funzionamento della spia di indicazione e del cicalino di avvertenza avvicinamento SRVD può essere ritardato o il sistema può non emettere queste avvertenze.
 - Quando un veicolo si sposta nella corsia adiacente da una corsia accanto alla corsia adiacente
 - Quando si guida su una pendenza ripida o su salite o discese ripetute
 - Attraversando un valico
 - Quando sia il veicolo che si sta guidando sia un veicolo su una corsia vicina si trovano sul lato lontano di ciascuna corsia.

- Quando vari veicoli a distanza ravvicinata si avvicinano in fila
- In curve a raggio corto (curve strette o svoltando a un incrocio)
- Quando c'è una differenza di altezza tra la propria corsia e la corsia adiacente
- Subito dopo l'attivazione del SRVD, toccando "Rear Vehicle Detection (SRVD) (Rilevamento veicolo posteriore (SRVD))"
- Subito dopo che la leva del selettore è stata portata in posizione "R"
- Quando un carico estremamente pesante viene trasportato nel vano di carico
- In retromarcia, il funzionamento della spia di indicazione e del cicalino di avvertenza avvicinamento SRVD può essere ritardato o il sistema può non emettere queste avvertenze nelle seguenti condizioni.
 - Uscendo in retromarcia da un parcheggio a spina
 - Quando un veicolo di grandi dimensioni è parcheggiato accanto al vostro veicolo (questo veicolo impedisce la propagazione delle onde radar).
 - In retromarcia su strade in pendenza
 - In retromarcia ad alta velocità

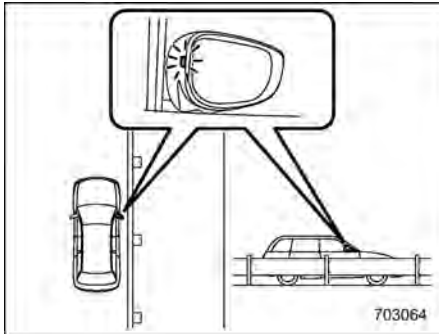

- La spia di indicazione avvicinamento SRVD si può accendere quando si guida vicino a oggetti solidi sulla strada o al lato della strada (guardrail, gallerie, muretti).
- Durante la svolta a un incrocio in aree urbane a un incrocio a più corsie, la spia di indicazione avvicinamento SRVD potrebbe lampeggiare.
- Se nella direzione di retromarcia è presente un edificio o un muro, la spia di indicazione avvicinamento SRVD potrebbe lampeggiare e il cicalino di avvertimento potrebbe emettere un segnale acustico.

- Nei casi seguenti il sistema potrebbe rilevare un veicolo in marcia a due corsie di distanza dal veicolo che si sta guidando.
 - Quando il proprio veicolo procede sul lato della propria corsia vicino al veicolo corrispondente
 - Quando il veicolo in marcia a due corsie di distanza si trova sul lato più vicino della propria corsia al veicolo che si sta guidando

■ Indicatore SRVD OFF

▼ Arresti temporanei del sistema

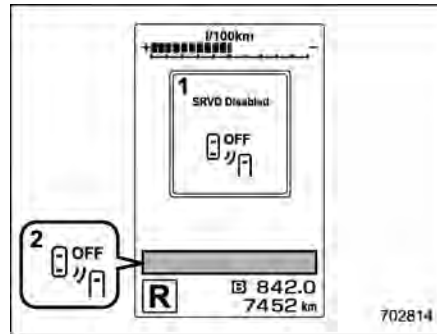

- 1 Messaggio di arresto temporaneo SRVD
- 2 Indicatore SRVD OFF

Questa schermata viene visualizzata quando il sistema viene utilizzato a tem-

perature estremamente alte o basse o quando è presente una tensione anomala. Una volta corrette queste condizioni, il sistema non sarà più nella condizione di arresto temporaneo e l'indicatore si spegnerà.

Se l'indicatore rimane acceso per lungo tempo, si consiglia di far controllare quanto prima il sistema da un concessionario SUBARU.

▼ Arresto temporaneo del sistema dovuto a riduzione della sensibilità del radar

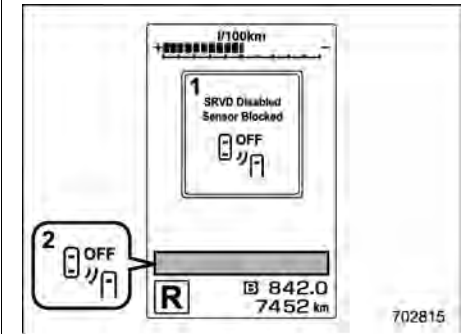

- 1 Messaggio di arresto temporaneo SRVD in seguito alla ridotta sensibilità del radar
- 2 Indicatore SRVD OFF

Questa schermata compare quando la capacità di rilevazione dei sensori radar

è ridotta. Una volta corretta questa condizione, il sistema ritornerà dalla condizione di arresto temporaneo e l'indicatore si spegnerà.

Se l'indicatore rimane acceso per lungo tempo, si consiglia di far controllare quanto prima il sistema da un concessionario SUBARU.

■ Indicatore di avvertimento SRVD

▼ Malfunzionamento del sistema

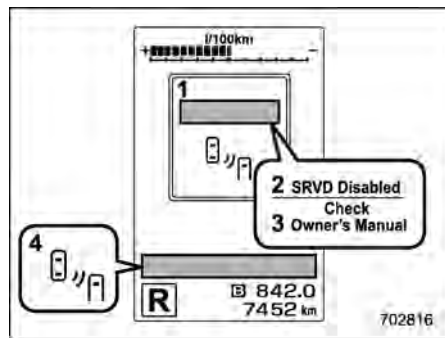

- 1 Messaggio di malfunzionamento SRVD
- 2 Inizialmente apparirà questo messaggio
- 3 Poi apparirà questo messaggio
- 4 Indicatore di avvertimento SRVD

Questa schermata compare quando viene rilevata un'anomalia nel sistema. Si consi-

gla di far controllare il sistema da un concessionario SUBARU.

■ Per attivare/disattivare il sistema SRVD

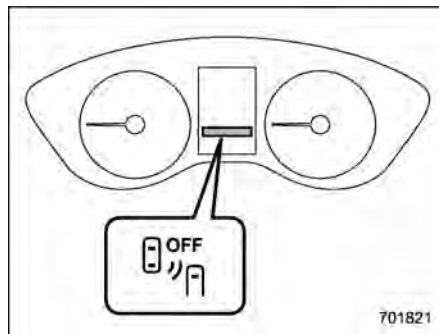

Indicatore SRVD OFF

Per attivare e disattivare il sistema SRVD, utilizzare il display centro informazioni. Fare riferimento a "Impostazioni vettura" P218.

Quando il sistema SRVD è impostato su OFF, l'indicatore SRVD OFF sul display strumento combinato (LCD a colori) è illuminato.

NOTA

- Nei casi seguenti, disattivare il sistema SRVD. Il sistema potrebbe non funzionare correttamente a cau-

sa di un blocco delle onde radar.

- Durante il traino di un carico
 - Quando sulla parte posteriore del veicolo viene montato un porta-biciclette o un altro elemento
 - Quando si usa un freno dinamometrico o un dispositivo a rulli liberi, ecc.
 - Quando il motore è acceso e le ruote girano con il veicolo sollevato
- Tipo A:
Quando si spegne l'interruttore di accensione, le impostazioni del sistema SRVD ON/OFF verranno sempre reimpostate e il sistema non memorizzerà le impostazioni della funzione. Pertanto, ogni volta che si porta l'interruttore di accensione in posizione "ON", il sistema SRVD si attiverà automaticamente.

Tipo B:

Non appena si spegne l'interruttore di accensione, l'impostazione SRVD ON/OFF viene memorizzata nel sistema. Pertanto, quando si porta l'interruttore di accensione dalla posizione "OFF" a "ON", il sistema SRVD tornerà allo stato impostato prima che l'interruttore di accensione fosse spento.

■ Gestione dei sensori radar posteriori

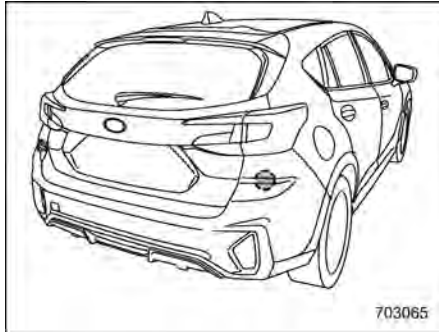

Sensori radar posteriori

I sensori radar, uno per ciascun lato del veicolo, sono montati all'interno del paraurti posteriore.

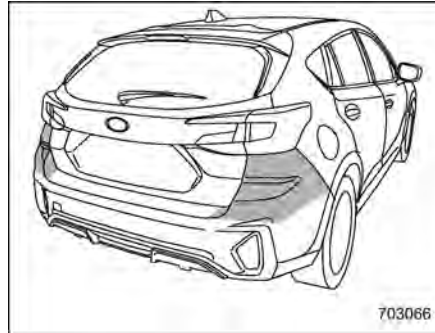

Aree del veicolo che non possono essere riparate

ATTENZIONE

Per garantire il funzionamento corretto del sistema SRVD, osservare le seguenti precauzioni.

- Tenere sempre pulita la superficie del paraurti vicina ai sensori radar.
- Non applicare adesivi o altri oggetti sulla superficie del paraurti vicino ai sensori radar. Per ulteriori dettagli, si consiglia di consultare un concessionario SUBARU.

- Non modificare il paraurti accanto ai sensori radar.
- Non verniciare il paraurti accanto ai sensori radar.
- Non sottoporre il paraurti accanto ai sensori radar a urti violenti. Se un sensore si disallinea, si può verificare un guasto nel sistema, compresa l'impossibilità di rilevare veicoli che entrano nelle aree di rilevamento. Se si urta con forza il paraurti, si consiglia di contattare il concessionario SUBARU per un controllo.
- Non smontare i sensori radar.

NOTA

Se i sensori radar devono essere riparati o sostituiti, o l'area del paraurti attorno ai sensori radar deve essere riparata, verniciata o sostituita, si consiglia di contattare il proprio concessionario SUBARU.

7-16. Frenata per traffico trasversale anteriore (se in dotazione)

Per maggiori dettagli sulla frenata per traffico trasversale anteriore, fare riferimento al supplemento al Libretto di uso e manutenzione per il sistema EyeSight.

■ Gestione dei sensori radar anteriori

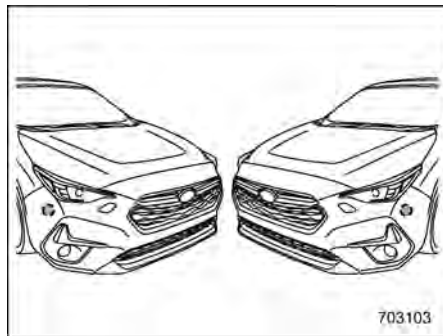

Sensori radar anteriori

Nel paraurti anteriore sono installati due sensori radar, uno a ciascun lato del veicolo.

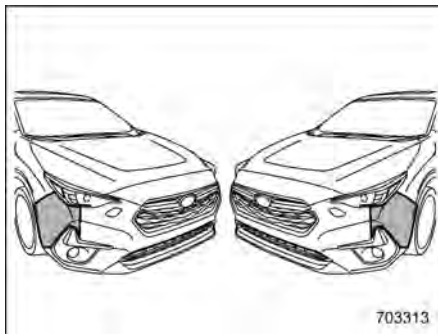

Aree del veicolo che non possono essere riparate

⚠ ATTENZIONE

Per il corretto utilizzo della funzione Informazioni traffico in attraversamento anteriore, osservare le seguenti precauzioni.

- Tenere sempre pulita la superficie del paraurti vicina ai sensori radar.
- Non applicare adesivi o altri oggetti sulla superficie del paraurti vicino ai sensori radar. Si consiglia di consultare il concessionario SUBARU per i dettagli.
- Non modificare il paraurti accanto ai sensori radar.

- Non verniciare il paraurti accanto ai sensori radar.
- Non sottoporre il paraurti accanto ai sensori radar a urti violenti. Se un sensore si disallinea, può verificarsi un malfunzionamento del sistema che può ostacolare l'individuazione dei veicoli all'interno delle aree di rilevamento. In caso di forte impatto sul paraurti, si consiglia di rivolgersi al concessionario SUBARU per un controllo.
- Non smontare i sensori radar.

NOTA

Se i sensori radar devono essere riparati o sostituiti, o l'area del paraurti attorno ai sensori radar deve essere riparata, verniciata o sostituita, si consiglia di contattare il proprio concessionario SUBARU.

7-17. Sistema Reverse Automatic Braking (RAB)

Il sistema di frenata automatica ad azione inversa (RAB) è un sistema progettato per contribuire a evitare collisioni o a ridurre i danni dovuti a una collisione quando si procede in retromarcia. Se viene rilevato un muro o un ostacolo nella direzione in cui si fa retromarcia, il sistema avviserà il conducente con un segnale acustico e attiverà automaticamente i freni del veicolo.



AVVERTENZA

- Il sistema Reverse Automatic Braking (RAB) non si sostituisce alla responsabilità del conducente di controllare che nelle aree circostanti non siano presenti veicoli o ostacoli per evitare una collisione.
- Il conducente è responsabile per la guida sicura. Prima di eseguire la retromarcia, sincerarsi di aver premuto dapprima il pedale del freno e di aver controllato visivamente l'area circostante.
- Ci sono dei casi in cui il veicolo non può evitare una collisione, poiché il funzionamento del si-

stema ha dei limiti. Il segnale acustico o la frenata automatica potrebbero ad esempio entrare in funzione in ritardo, oppure non azionarsi affatto anche in presenza di un ostacolo.

- Accertarsi di impostare la funzione di frenata automatica su OFF prima di posizionare il veicolo su un dispositivo a rulli liberi o sul banco dinamometrico. In caso contrario il veicolo potrebbe spostarsi e causare un incidente.
- Il sistema non è progettato per rilevare persone (inclusi bambini), animali o altri oggetti in movimento.
- A seconda delle condizioni del veicolo o dell'ambiente circostante, la capacità del sensore sonar di rilevare oggetti potrebbe diventare instabile.
- Quando un elemento di fissaggio (gancio di traino, portabiciclette, paraurti) è installato sulla parte posteriore del veicolo, spegnere il sistema Reverse Automatic Braking (RAB). Se questa funzione è attiva quando è installato un elemento di fissaggio o simile, può verificarsi un malfunzionamento del sistema che causa un incidente con gravi danni, lesioni o morte.

NOTA

Il sistema Reverse Automatic Braking (RAB) registra e memorizza i seguenti dati quando si aziona la frenata automatica. Non registra invece conversazioni, informazioni personali o altri dati audio.

- Distanza dall'oggetto
- Velocità del veicolo
- Stato operativo del pedale dell'acceleratore
- Stato operativo del pedale del freno
- Posizione della leva del selettore
- Temperatura esterna
- Impostazione della sensibilità dei sensori sonar

SUBARU e le terze parti incaricate da SUBARU possono acquisire i dati registrati a scopo di ricerca e sviluppo dei veicoli. SUBARU e le terze parti incaricate da SUBARU si impegnano a non divulgare i dati acquisiti e a non comunicarli ad altri terzi, se non nelle condizioni seguenti.

- Il proprietario del veicolo ha dato il proprio consenso.

- La divulgazione o la comunicazione si basano su un ordine del tribunale o su altre richieste legalmente esecutive.
- I dati, modificati in modo che l'utente e il veicolo non siano identificabili, vengono forniti a un istituto di ricerca a scopi statistici o per elaborazioni analoghe.

■ Panoramica del sistema Reverse Automatic Braking (RAB)

Il sistema Reverse Automatic Braking (RAB) attiva le seguenti 2 funzioni utilizzando 4 sensori sonar.

• Funzione allarme acustico sonar

Il sistema Reverse Automatic Braking (RAB) rileva oggetti dietro il veicolo e avverte il conducente tramite un messaggio di avvertimento sul display centro informazioni e segnali acustici di avvertimento.

• Funzione frenata automatica

La funzione frenata automatica rileva oggetti dietro il veicolo e in caso di alto rischio di collisione il sistema rallenta il veicolo e controlla la frenata per ridurre i danni.

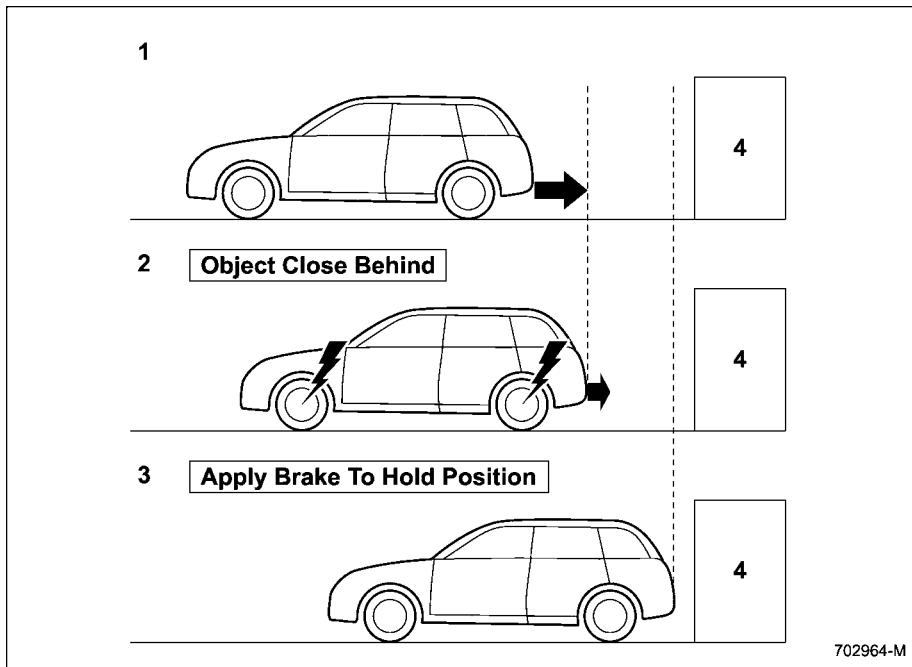

- 1 Quando si procede in retromarcia
- 2 In occasione di una forte frenata automatica oppure un controllo della coppia per evitare la collisione (in questo caso verranno emessi brevi bip di avvertimento o bip di avvertimento continui)
- 3 Quando il veicolo viene arrestato dal sistema (in questo caso continuerà a essere emesso il bip continuo)
- 4 Oggetto (ad esempio un muro)

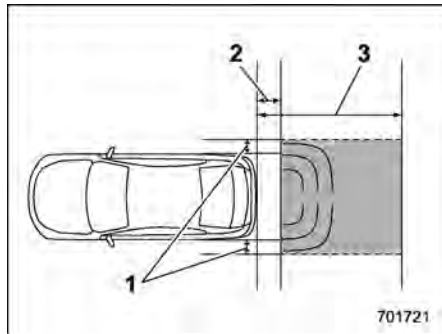
▼ **Raggio di rilevamento**

- 1 Raggio di rilevamento (lunghezza): Circa 1,5 m all'esterno della larghezza del veicolo
- 2 Raggio che il sistema non è in grado di rilevare: Circa 50 cm dietro la parte posteriore del veicolo
- 3 Raggio di rilevamento (larghezza): Circa 15 cm all'esterno della larghezza del veicolo

AVVERTENZA

Se il veicolo è bloccato su un passaggio a livello e il conducente cerca di allontanarsi in retromarcia, il sistema potrebbe riconoscere la sbarra del passaggio a livello come un ostacolo e attivare il freno. In tal caso, mantenere la calma e continuare a premere il pedale dell'acce-

leratore, oppure annullare il sistema. Per annullare il sistema, fare riferimento a “Annullamento del funzionamento del sistema Reverse Automatic Braking (RAB)” P362.

Condizioni di funzionamento

Il sistema di frenata automatica ad azione inversa (RAB) funziona quando vengono soddisfatte tutte le condizioni seguenti.

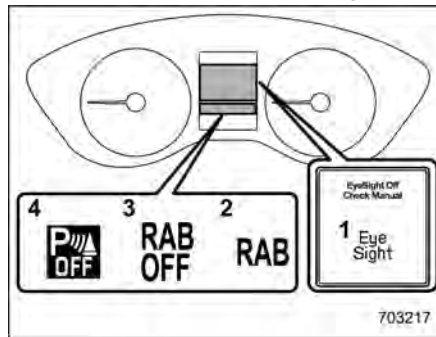

- 1 Indicatore di avvertimento EyeSight
 - 2 Indicatore di avvertimento RAB
 - 3 Indicatore RAB OFF
 - 4 Indicatore allarme acustico sonar OFF
- L'interruttore di accensione si trova in posizione “ON”.

- L'indicatore di avvertimento EyeSight è spento.
- L'indicatore di avvertimento RAB è spento.
- L'indicatore RAB OFF è spento.
- La leva del selettore è in posizione “R”.
- L'indicatore allarme acustico sonar OFF è spento.

Funzione allarme acustico sonar

- La funzione allarme acustico sonar è impostata su “ON”.
- La velocità veicolo è compresa tra 0 e 15 km/h.

Funzione frenata automatica

- La funzione frenata automatica è impostata su “ON”.
- La velocità veicolo è compresa tra 1,5 e 15 km/h.

NOTA

- Il sistema di frenata automatica ad azione inversa (RAB) non funzionerà nei seguenti casi. Si consiglia di contattare prontamente un concessionario SUBARU per far controllare il sistema.
 - L'indicatore di avvertimento EyeSight è illuminato.
 - L'indicatore di avvertimento RAB è illuminato.

- Il sistema Reverse Automatic Braking (RAB) non può essere attivato nei seguenti casi.
 - L'indicatore  (indicatore interruzione temporanea EyeSight: bianco) è illuminato e sul display strumento combinato (LCD a colori) vengono visualizzati i messaggi corrispondenti all'interruzione temporanea EyeSight. Per i dettagli fare riferimento al supplemento del Libretto di uso e manutenzione per il sistema EyeSight.
 - L'indicatore RAB OFF è illuminato.
- Nei seguenti casi le funzioni potrebbero non essere in grado di funzionare correttamente. Si consiglia di contattare prontamente un concessionario SUBARU per far controllare il sistema.
 - Un adesivo, vernice o una sostanza chimica sono stati applicati sui sensori sonar oppure sul paraurti posteriore vicino al sensore sonar.
 - Il paraurti posteriore è stato modificato.
 - Il paraurti posteriore è stato smontato e montato.
- L'altezza da terra si è modificata per effetto delle condizioni di carico o della modifica del veicolo.
- Sui sensori sonar o sul paraurti posteriore vicino al sensore sonar è presente un danno.
- Il paraurti posteriore è stato esposto a un forte impatto, oppure il paraurti posteriore è deformato.
- In discesa, la capacità di frenata automatica del sistema sarà ridotta.
- Il sistema è progettato per evitare collisioni mediante una brusca frenata automatica quando la velocità di retromarcia del veicolo è inferiore a circa 5 km/h. Tuttavia, il sistema non garantisce di poter evitare collisioni in tutte le situazioni.
- Se il veicolo si muove in retromarcia a una velocità molto bassa, l'azione del conducente potrebbe avere la priorità. In questo caso la frenata automatica non si azionerà.
- Il sistema può non essere in grado di rilevare i seguenti oggetti e azionare il freno.
 - Oggetti affilati o sottili quali pali, recinzioni e funi che possono non riflettere l'onda sonora emessa dal sensore sonar.
 - Oggetti che sono troppo vicini al paraurti posteriore quando la leva del selettore è in posizione "R".
 - Gli oggetti con una superficie che può non riflettere l'onda sonora emessa dal sensore sonar come un reticolato.
- Il sistema non è progettato per rilevare i seguenti oggetti e azionare il freno.
 - Pedoni.
 - Oggetti in movimento inclusi i veicoli in movimento.
 - Oggetti che assorbono le onde sonore, come tessuti o neve.
 - Oggetti la cui superficie ha un'angolazione diagonale.
 - Oggetti bassi a terra quali blocchi per parcheggio.
 - Oggetti alti rispetto al terreno come oggetti appesi.
 - Oggetti che sono fuori della portata del centro del veicolo in direzione orizzontale.
 - Oggetti non perpendicolari al suolo.
 - Oggetti con superficie irregolare od ondulata.

- Quando si guida in retromarcia, le funzioni possono non funzionare correttamente oppure possono generare un'anomalia del sistema in presenza delle seguenti condizioni.

Suoni ad alta frequenza provenienti da altre sorgenti nelle vicinanze:

- Avvisatori acustici di altri veicoli.
- Rumore del motore di altri veicoli.
- Rumore di un freno ad aria compressa.
- Dispositivi di rilevamento veicolo o sonar di altri veicoli.
- Onde sonore con frequenza simile a quelle del sistema del veicolo trasmesse nelle vicinanze.
- Un veicolo dotato dello stesso sistema sta facendo retromarcia nella stessa direzione di retromarcia del veicolo.

Condizioni atmosferiche:

- Temperature estremamente elevate o estremamente basse, per cui l'area vicina al sensore sonar diventa troppo calda o troppo fredda per funzionare.
- I sensori sonar oppure il paraurti posteriore vicino ai sensori so-

nar sono esposti a forte pioggia o a una notevole quantità di acqua.

- Nebbia, neve o tempesta di sabbia, ecc.
- L'aria si muove rapidamente come quando soffia un forte vento.

Componenti fissati al paraurti posteriore vicino al sensore sonar:

- Componenti elettronici (luci fendinebbia, antenne da parafango, antenne radio) montati sul veicolo.
- Componenti che emettono suoni ad alta frequenza, come avvisatori acustici o altoparlanti.

Condizioni del veicolo:

- Ghiaccio, neve o fango presenti sui sensori sonar, oppure sul paraurti posteriore vicino al sensore sonar.
- Il veicolo è notevolmente inclinato.
- L'altezza da terra è notevolmente ridotta in seguito alle condizioni di carico del veicolo, ecc.
- Quando il sensore sonar non è allineato correttamente a causa di una collisione o di un incidente.

Ambiente circostante:

- Uno striscione di tessuto, una bandiera, un ramo appeso o le sbarre di un passaggio a livello sono presenti nella direzione di retromarcia.
- Quando si esegue una manovra in retromarcia su un'area ricoperta di ghiaia o erba.
- Quando si esegue una manovra in retromarcia in un'area con oggetti o pareti adiacenti al veicolo, quali gallerie, ponti, strade o garage stretti.
- Sul terreno è presente una traccia di pneumatici o un foro nella direzione di retromarcia.
- Quando si esegue una manovra in retromarcia su un tombino (griglia).

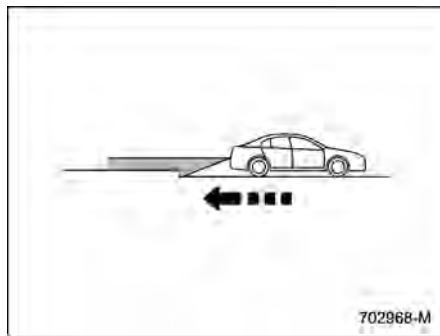
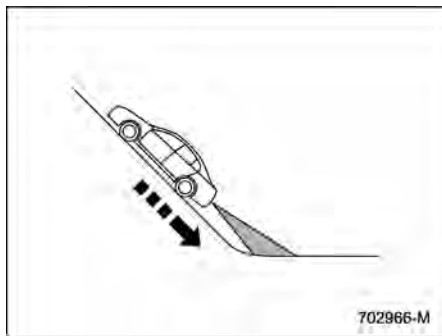
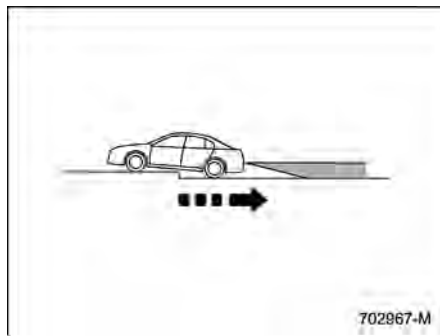
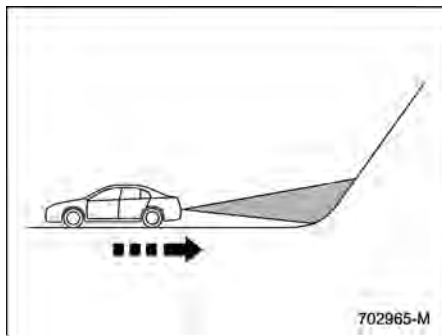

- Il percorso di retromarcia è inclinato, come ad esempio su di una salita ripida.
- Quando si esegue una manovra in retromarcia in discesa.

- In direzione di retromarcia è presente un marciapiede o un gradino.
- Durante le manovre in retromarcia in un garage con soffitto basso o in un tunnel.

- Dietro il veicolo è presente una zona coperta di neve.
- È presente una pozzanghera.
- È presente un ostacolo vicino a un oggetto.
- Manovra in retromarcia lungo un muro.
- Bordo fra strada e terra e neve
- Quando si esegue una manovra in retromarcia su strade irregolari.

- In casi come quelli elencati di seguito potrebbe non essere possibile evitare una collisione, anche se il sistema funziona regolarmente.
 - Le strade sono sdruciolevoli.
 - Pressione dei pneumatici errata.
 - Pneumatici consumati.
 - Catene da neve montate.
 - Pneumatici non della giusta misura.
 - Pneumatici riparati con un kit di emergenza forature.
 - Sospensioni modificate.
 - Guida del veicolo instabile in seguito a incidente o guasto.
 - Spia di avvertimento freni accesa.

■ Funzione allarme acustico sonar

Quando il sistema Reverse Automatic Braking (RAB) si attiva viene emesso un segnale acustico di avvertenza per segnalare al conducente una potenziale collisione in 3 livelli: distanza media, distanza breve, distanza minima.

NOTA

Tra il riconoscimento dell'oggetto da parte della funzione allarme acustico sonar e la visualizzazione del muro con emissione dei segnali acustici potrebbe intercorrere del tempo.

Linea guida della distanza di rilevamento

Livello di allerta	Distanza dell'oggetto rilevato*	Indicatore della distanza	Modello di allarme
Allerta di prossimità lunga (oggetto rilevato)	da 110 a 150 cm	Verde	Nessun suono di avvertenza
Allerta di prossimità media (vicino all'oggetto)	da 70 a 110 cm	Giallo	Brevi bip
Allerta di prossimità breve (più vicino all'oggetto)	da 50 a 70 cm	Arancione	Brevi bip veloci
Allerta di prossimità imminente (troppo vicino all'oggetto)	50 cm	Rosso	Bip continuo

*: La distanza dell'oggetto rilevato può variare a seconda delle condizioni ambientali.

▼ **Ostacolo rilevato e livello di allerta**

Quando viene rilevato un oggetto in direzione di retromarcia, la distanza dell'oggetto rilevato verrà mostrata sul display centro informazioni e sul display dello strumento combinato (LCD a colori). Verrà emesso un suono di avvertenza e, a seconda della velocità, sarà eseguito un controllo di coppia per generare il freno motore oppure una frenata automatica.

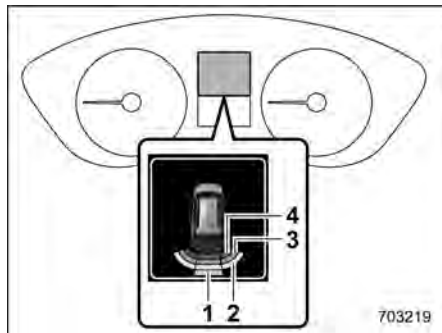

Display strumento combinato (LCD a colori)

- 1 Allerta di prossimità lunga (verde)
- 2 Allerta di prossimità media (giallo)
- 3 Allerta di prossimità breve (arancione)
- 4 Allerta di prossimità imminente (rosso)

I livelli di allerta sono indicati sul display centro informazioni come illustrato di seguito.

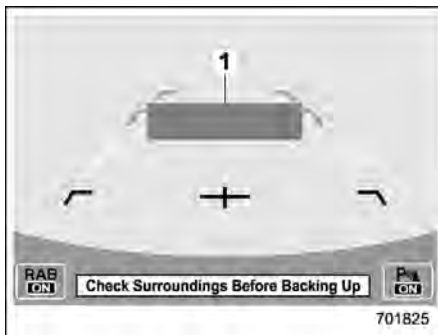

Allerta di prossimità lunga (oggetto rilevato)

- 1 Verde: da 110 a 150 cm

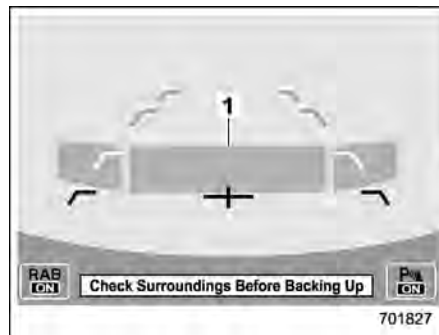

Allerta di prossimità breve (più vicino all'oggetto)

- 1 Arancione: da 50 a 70 cm

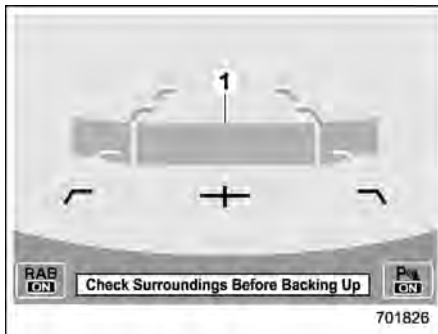

Allerta di prossimità media (vicino all'oggetto)

- 1 Giallo: da 70 a 110 cm

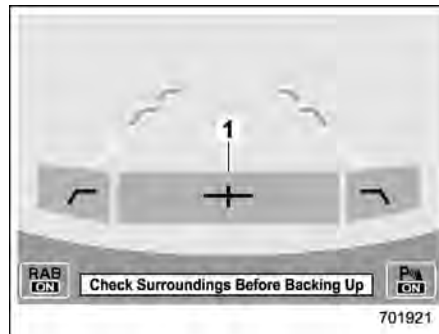

Allerta di prossimità imminente (troppo vicino all'oggetto)

- 1 Rosso: 50 cm

■ Funzionamento funzione frenata automatica

▼ Avvertimento oggetto dietro molto vicino

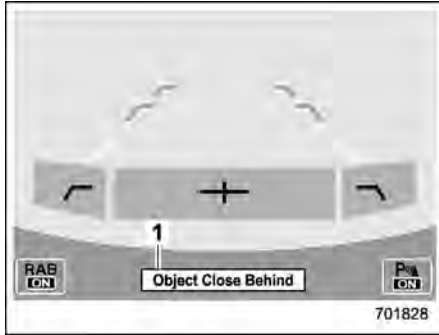

Avvertimento frenata automatica

1 Messaggio di avvertimento

Se il sistema determina un rischio di collisione con l'oggetto. Verranno emessi segnali acustici di avvertimento brevi o continui e saranno applicati una forte frenata automatica oppure il controllo della coppia per evitare la collisione.

A questo punto, sul display strumento combinato (LCD a colori) sarà visualizzato anche un messaggio di avvertimento.

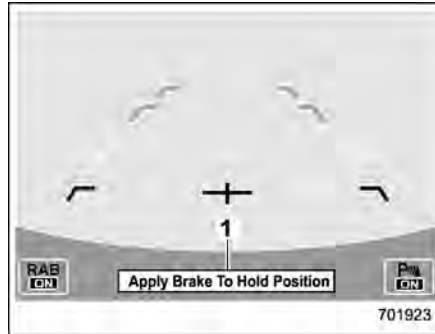

Avvertimento Premere il pedale del freno

1 Messaggio di avvertimento

Assicurarsi di premere il pedale del freno una volta che il veicolo è stato arrestato dalla frenata automatica. Finché il pedale del freno non viene premuto, sul display centro informazioni sarà visualizzato un messaggio e sarà attivo il segnale acustico continuo.

A questo punto, sul display strumento combinato (LCD a colori) sarà visualizzato anche un messaggio di avvertimento.

NOTA

La funzione allarme acustico sonar e la funzione frenata automatica differiscono per le condizioni di funzionamento. Pertanto ci saranno casi in cui si attiverà solo una delle funzioni.



AVVERTENZA

Premere il pedale del freno subito dopo che il veicolo è stato arrestato dal sistema di frenata automatica. A seconda delle condizioni della superficie stradale e dei pneumatici, è possibile che il veicolo non rimanga fermo, con conseguente rischio di incidenti.

▼ Dopo che il veicolo è stato arrestato dal sistema

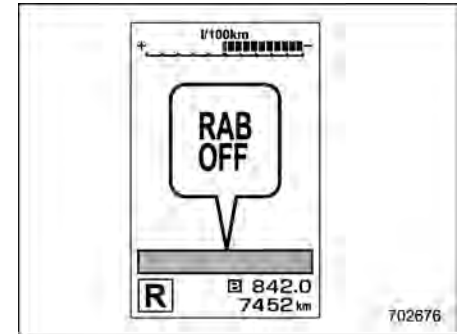

Dopo che il pedale del freno è stato premuto, l'indicatore RAB OFF si illuminerà e il sistema interromperà temporaneamente il funzionamento. L'indicatore RAB OFF si spegnerà quando la leva del selettore viene portata in una posizione

diversa da "R".

Il sistema entrerà nuovamente in funzione quando la leva del selettore verrà portata in posizione "R".

NOTA

- Nei seguenti casi, dopo che il veicolo è stato arrestato dal sistema di frenata automatica ad azione inversa (RAB), il controllo dei freni viene rilasciato ed entra in funzione il freno di stazionamento elettronico. Per i dettagli sul rilascio del freno di stazionamento, fare riferimento a "Freno di stazionamento elettronico" P329.
 - Quando sono trascorsi 2 minuti dall'arresto del veicolo
 - Quando si apre una porta
- Il sistema Reverse Automatic Braking (RAB) potrebbe interrompere temporaneamente il funzionamento nei seguenti casi e l'indicatore RAB OFF si illuminerà.
 - Ghiaccio, neve o fango presenti sui sensori sonar, oppure sul paraurti posteriore vicino al sensore sonar.
 - Oggetti troppo vicini al paraurti posteriore quando la leva del selettore è in posizione "R".

- Il sistema rileva suoni con una frequenza simile a quella del sonar RAB.
- È stata selezionata la modalità Controllo Dinamiche del Veicolo OFF.

■ Annullamento del funzionamento del sistema Reverse Automatic Braking (RAB)

Il sistema di frenata automatica ad azione inversa (RAB) può essere annullato temporaneamente da una qualsiasi delle seguenti operazioni.

- Mentre il veicolo è fermo per intervento della frenata automatica, viene premuto il pedale del freno.
- Mentre il veicolo è fermo per intervento della frenata automatica, viene premuto il pedale dell'acceleratore.
- Il pedale dell'acceleratore viene premuto in modo continuo (in tal caso, verrà annullata l'accelerazione limitata e il veicolo continuerà la retromarcia).
- La leva del selettore viene portata in una posizione diversa da "R".

NOTA

Il sistema sarà annullato se non viene più rilevato l'oggetto.

■ Impostazione ON/OFF del sistema Reverse Automatic Braking (RAB)

Quando la leva del selettore viene portata in posizione "R", è possibile impostare le seguenti funzioni del sistema Reverse Automatic Braking (RAB) utilizzando il display centro informazioni.

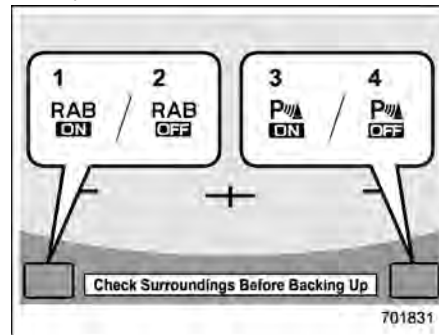

- 1 Tasto di impostazione ON della funzione frenata automatica
- 2 Tasto di impostazione OFF della funzione frenata automatica
- 3 Tasto di impostazione ON della funzione allarme acustico sonar
- 4 Tasto di impostazione OFF della funzione allarme acustico sonar

Quando viene mostrato il tasto di impostazione ON, l'impostazione corrispondente è ON.

Toccare il pulsante di impostazione ON per passare all'impostazione OFF.

Quando viene mostrata l'impostazione OFF, l'impostazione corrispondente è OFF.

Toccare il pulsante di impostazione OFF per passare all'impostazione ON.

Quando la funzione frenata automatica o la funzione allarme acustico sonar viene impostata su OFF, si illuminerà il seguente indicatore/si illumineranno i seguenti indicatori.

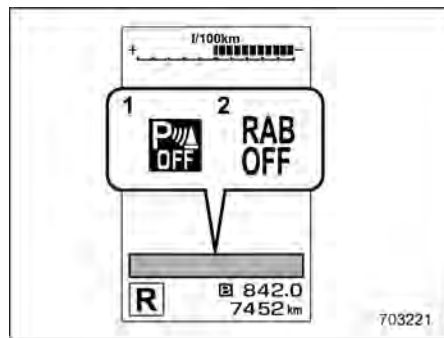

- 1 Indicatore allarme acustico sonar OFF
- 2 Indicatore RAB OFF

L'indicatore RAB OFF o l'indicatore allarme acustico sonar OFF si spengono quando la corrispondente funzione viene impostata su ON.

NOTA

- Se non è possibile modificare le impostazioni, il tasto di impostazione ON/OFF comparirà di colore grigio.
- Il tasto di impostazione ON/OFF potrebbe essere visualizzato in grigio in caso di anomalie e simili del sistema di frenata automatica ad azione inversa (RAB). In tal caso, portare l'interruttore di accensione in posizione "OFF" e quindi nuovamente in posizione "ON". Se non è possibile modificare l'impostazione anche dopo aver riportato l'interruttore di accensione in posizione "ON", si raccomanda di consultare il proprio concessionario SUBARU.
- Non appena si spegne l'interruttore di accensione, l'impostazione ON/OFF del sistema Reverse Automatic Braking (RAB) viene memorizzata nel sistema. Pertanto, quando si porta l'interruttore di accensione da "OFF" a "ON", il sistema Reverse Automatic Braking (RAB) tornerà allo stato impostato prima che l'interruttore di accensione fosse spento.
- Quando si spegne l'interruttore di accensione, le impostazioni ON/OFF dell'allarme acustico sonar verranno

no sempre reimpostate e il sistema non memorizzerà le impostazioni della funzione. Pertanto, ogni volta che si porta l'interruttore di accensione in posizione "ON", l'allarme acustico sonar si attiverà automaticamente.

Anche le seguenti impostazioni possono essere modificate utilizzando il display centro informazioni.

- Volume degli avvertimenti
- Allarme acustico sonar
- Frenata automatica

Per i dettagli, fare riferimento a "Impostazioni vettura" P218.

■ Indicatore di avvertimento RAB

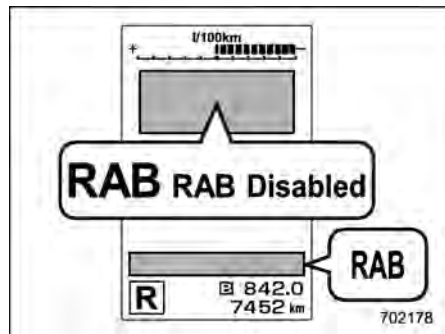

Se il sistema di frenata automatica ad azione inversa (RAB) non funziona correttamente, l'indicatore mostrato sopra si illumina sullo strumento combinato. Si consiglia di contattare il concessionario SUBARU più vicino per dettagli.

■ Gestione dei sensori sonar

I 4 sensori sonar si trovano nel paraurti posteriore. Per garantire il corretto funzionamento del sistema di frenata automatica ad azione inversa (RAB), osservare le seguenti precauzioni.

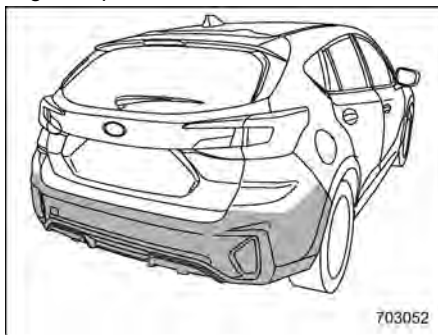

- Non applicare adesivi o altri oggetti sul sensore sonar o sulla superficie del paraurti vicino ai sensori sonar.
- Mantenere sempre pulito il sensore sonar e la superficie del paraurti posteriore vicino ai sensori sonar.
- Non modificare il paraurti posteriore.
- Non verniciare il paraurti vicino ai sensori sonar.
- Non applicare acqua con idropultrici ad alta pressione sui sensori sonar.

- Non sottoporre il paraurti posteriore vicino a sensori sonar a forti urti. Se un sensore si disallinea, può verificarsi un malfunzionamento del sistema, inclusa la conseguente incapacità di rilevare oggetti in retromarcia. In caso di forte urto sul paraurti posteriore, si consiglia di contattare un concessionario SUBARU per fare controllare il sistema.
- Non smontare i sensori sonar.

NOTA

Se i sensori sonar devono essere riparati o sostituiti, oppure se l'area del paraurti posteriore vicino ai sensori sonar deve essere riparata, verniciata o sostituita, si consiglia di contattare il proprio concessionario SUBARU per assistenza.

7-18. Sistema di monitoraggio conducente (se in dotazione)

Il sistema di monitoraggio conducente serve a monitorare i possibili casi di disattenzione del conducente in direzione di marcia, e riconosce i singoli utenti.

Il sistema avvisa il conducente in caso di guida disattenta o di sonnolenza, e può contribuire ad una guida sicura e confortevole reimpostando automaticamente le seguenti impostazioni.

- Impostazione della climatizzazione
- Impostazione della strumentazione
- Impostazione del display centro informazioni

Se un utente è registrato, diverse impostazioni vengono richiamate automaticamente quando l'utente entra nel veicolo.

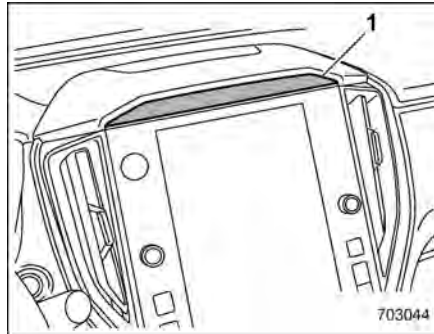

1 Videocamera

ATTENZIONE

- **Prestare sempre la massima attenzione durante la guida**
 - L'essere troppo fiduciosi del fatto che si sta guidando un veicolo dotato di sistema di monitoraggio conducente può portare facilmente a un incidente grave.
- Questo sistema non è in grado di rilevare se il conducente è assennato o se si sta concentrando sulla guida sicura.
- Non è in grado di valutare se il conducente è sveglio o addor-

mentato, se le sue capacità di guida sono diminuite o se si sta concentrando sulla guida sicura.

- In alcune circostanze è possibile che il sistema non sia in grado di rilevare correttamente lo stato del conducente.

NOTA

- La telecamera per il riconoscimento utente non salva immagini, audio o video.
- Il sistema di monitoraggio conducente può non funzionare correttamente quando la luce del sole entra nel veicolo nei seguenti modi.
 - La luce del sole colpisce direttamente (o tramite il vetro) la telecamera per il riconoscimento utente.
 - Vi sono ombre sul viso del conducente causate dalla luce del sole (o da qualsiasi luce con una forte componente a infrarossi).
 - L'intensità della luce del sole (o di qualsiasi luce con una forte componente a infrarossi) sul viso varia spesso nel tempo.
- Il corretto riconoscimento potrebbe non essere possibile se all'interno del veicolo è installata una sorgente

luminosa a infrarossi (come un sistema di monitoraggio conducente disponibile in commercio).

- Il sistema di monitoraggio conducente potrebbe non funzionare correttamente nei seguenti casi se il conducente indossa occhiali o occhiali da sole.
 - Gli occhiali da sole non consentono il passaggio della luce infrarossa.
 - Le lenti degli occhiali o degli occhiali da sole riflettono il paesaggio circostante.
 - Gli occhi sono nascosti dalla montatura degli occhiali e la telecamera per il riconoscimento utente non può rilevare gli occhi.
 - La luce emessa da una sorgente luminosa a infrarossi (LED) viene riflessa nelle lenti degli occhiali o degli occhiali da sole.
 - Il conducente ha una benda su un occhio.
 - Il conducente indossa un cappello tirato sugli occhi.
- A seconda degli accessori indossati potrebbe non essere possibile riconoscere correttamente una guida disattenta o la sonnolenza.
- Potrebbe non essere possibile riconoscere correttamente l'utente se

occhi, naso o bocca sono coperti da una maschera, una sciarpa, occhiali da sole o altro.

- Il sistema di monitoraggio conducente potrebbe non funzionare correttamente se sopracciglia, occhi, naso o bocca sono nascosti da un oggetto posto tra il viso e il sistema.
- Se sul volante viene messo un rivestimento spesso, questo, a seconda della posizione impostata per il volante regolabile in altezza e profondità, potrebbe bloccare la visibilità del viso da parte del sistema; il sistema e il sistema di monitoraggio conducente potrebbero non funzionare correttamente.
- Non applicare adesivi sulla telecamera per il riconoscimento utente o sulla sorgente luminosa a infrarossi (LED). Se la telecamera per il riconoscimento utente o la sorgente luminosa a infrarossi (LED) è coperta da un'ostruzione, non può monitorare correttamente il conducente.
- Se un accessorio è appeso allo specchietto interno, il riconoscimento utente potrebbe non funzionare correttamente.
- Non toccare con le dita la telecamera per il riconoscimento utente o la sorgente luminosa a infrarossi

(LED). In caso di sporcizia o impronte digitali su questi componenti non sarà possibile monitorare correttamente il conducente. In caso di sporcizia o impronte digitali su questi componenti pulirli con un panno morbido e asciutto, oppure strofinarli delicatamente con un panno umido ben strizzato.

- Se la superficie della telecamera per il riconoscimento utente o della sorgente luminosa a infrarossi (LED) si graffiano, il riconoscimento utente potrebbe non funzionare correttamente. Assicurarsi che oggetti duri non entrino in contatto con questi componenti.
- Se si forma condensa sulla superficie della telecamera per il riconoscimento utente o della sorgente luminosa a infrarossi (LED), il riconoscimento utente potrebbe non funzionare correttamente. In caso di condensa su questi componenti eliminarla con un panno morbido e asciutto.
- Quando si registra un utente per il riconoscimento utente, evitare il più possibile di chiudere gli occhi.
- Se il tasso di successo del riconoscimento utente è basso, è possibile che l'utente non sia stato registrato

correttamente. Eliminare i dati registrati ed eseguire di nuovo la registrazione.

- Se un utente guida spesso con occhiali e lenti a contatto, si consiglia di eseguire la registrazione sia indossando gli occhiali sia le lenti a contatto.
- Il riconoscimento utente comincia subito dopo essere entrati nel veicolo, tuttavia se l'utente guarda a lungo verso il basso o nello specchio laterale del conducente, potrebbe non essere riconosciuto.
- Quando viene registrata una persona con un gemello o con caratteristiche del viso simili a quelle di un'altra persona, l'altra persona, entrando nel veicolo, potrebbe essere scambiata per l'utente registrato.
- Se la persona sul sedile del passeggero si inclina sul sedile del conducente, o nel caso in cui ci siano due o più visi vicino al sedile del conducente, il sistema potrebbe non funzionare correttamente.
- In alcuni casi il sistema rileva che gli occhi dell'utente sono chiusi se l'utente sta guardando verso il basso durante la guida, come avviene quando si controllano gli strumenti

o la schermata di navigazione. In tal caso potrebbe risuonare il cicalino di avvertimento della sonnolenza durante la guida, oppure il sistema potrebbe non funzionare correttamente.

- Se si socchiudono gli occhi ridendo o per una luce abbagliante all'esterno, il sistema potrebbe ritenere che gli occhi siano chiusi e potrebbe risuonare il cicalino di avvertimento della sonnolenza durante la guida, oppure il sistema potrebbe non funzionare correttamente.
- Gli stati di avvertimento per la sonnolenza o il colpo di sonno durante la guida vengono riconosciuti dalla durata e dalla percentuale di chiusura degli occhi. Il cicalino di avvertimento della sonnolenza durante la guida non risuona se il conducente si sente assonnato o se sbadiglia.
- Il cicalino di avvertimento della sonnolenza durante la guida potrebbe risuonare anche quando il conducente non si sente assonnato, ma chiude gli occhi o li sbatte spesso.
- Il cicalino di avvertimento di disattenzione durante la guida potrebbe risuonare se il conducente si piega in avanti o se sporge la testa fuori

dal finestrino durante la guida.

- Il cicalino di avvertimento di disattenzione durante la guida non risuona se il veicolo si ferma o viaggia a bassa velocità anche se il conducente non sta guardando avanti.
- Il sistema di monitoraggio conducente raccoglie e memorizza i dati relativi alle caratteristiche del viso del conducente. I dati del riconoscimento facciale sono memorizzati localmente e non escono dal veicolo. Non vengono trasmessi né archiviati da SUBARU o da terze parti. Il sistema di monitoraggio conducente può essere disabilitato e tutti i dati del conducente memorizzati possono essere eliminati seguendo le istruzioni riportate più avanti. Se il sistema di monitoraggio conducente viene disabilitato, non sarà in grado di fornire le sue di sicurezza o di comfort.

Le funzioni disponibili variano a seconda delle impostazioni del sistema di monitoraggio conducente e della funzione di riconoscimento utente.

Funzioni disponibili

			Sistema di monitoraggio conducente*1	
			ON	OFF
Funzione di riconoscimento utente*2	ON	Avvertimento di disattenzione/sonnolenza durante la guida	Disponibile	Non disponibile
		Funzione di riconoscimento utente	Disponibile	Non disponibile
	OFF	Avvertimento di disattenzione/sonnolenza durante la guida	Disponibile	Non disponibile
		Funzione di riconoscimento utente	Non disponibile	Non disponibile

Opzioni delle funzioni disponibili

			Sistema di monitoraggio conducente*1	
			ON	OFF
Funzione di riconoscimento utente*2	ON	Register User (Registra utente)	Disponibile	Non disponibile
		Delete User (Elimina utente)	Disponibile	Non disponibile
		Delete All Users (Elimina tutti gli utenti)	Disponibile	Non disponibile
	OFF	Register User (Registra utente)	Non disponibile	Non disponibile
		Delete User (Elimina utente)	Disponibile	Non disponibile
		Delete All Users (Elimina tutti gli utenti)	Disponibile	Non disponibile

*1: Il sistema può essere impostato su ON/OFF utilizzando il display centro informazioni. Fare riferimento a "Impostazioni vettura" ☞P218.

*2: La funzione può essere impostata su ON/OFF tramite le impostazioni di personalizzazione del display centro informazioni. Fare riferimento a "Impostazioni vettura" ☞P218.

Le funzioni disponibili variano a seconda del fatto che l'utente sia registrato o meno.

Funzioni disponibili

	L'utente è registrato.	L'utente non è registrato.
Funzione di riconoscimento utente	Disponibile	Non disponibile

■ **Funzione di riconoscimento utente**

Quando un utente viene registrato, è possibile richiamare le seguenti impostazioni.

▼ **Personalizzazione della strumentazione**

- Schermata di base display strumento combinato (LCD a colori)

Visualizza la schermata selezionata dall'utente l'ultima volta che è uscito dal veicolo.

▼ **Personalizzazione del display centro informazioni**

- Schermata di base del display centro informazioni

Visualizza la schermata selezionata dall'utente l'ultima volta che è uscito dal veicolo.

- Schermata consumo carburante
Visualizza il risparmio di carburante medio per i tragitti eseguiti dall'utente.

▼ **Personalizzazione della climatizzazione**

- Impostazioni della climatizzazione

Consente di richiamare la temperatura di impostazione preferita, la selezione della modalità flusso d'aria e altre impostazioni selezionate dall'utente l'ultima volta che è uscito/a dal veicolo.

NOTA

Quando un utente riconosciuto esce dal veicolo mentre la modalità A/C Max è attiva e l'interruttore a pressione del motore è in posizione di motore spento, il sistema memorizza l'impostazione configurata prima dell'attivazione della modalità A/C Max.

▼ **Modifica delle impostazioni di personalizzazione**

Articolo		
Personalizzazione della strumentazione*	Schermata di base display strumento combinato (LCD a colori)	Se si seleziona la schermata di personalizzazione collegata alla funzione di sincronizzazione utente e si modifica l'impostazione, questa viene memorizzata automaticamente.
Stato del sistema di monitoraggio conducente ON/OFF		

*: Se il sistema di monitoraggio conducente è OFF, il sistema di monitoraggio conducente continua a memorizzare le condizioni selezionate subito prima dello spegnimento del sistema di monitoraggio conducente, anche se la schermata era stata selezionata e l'impostazione modificata.

■ Avvertimento di disattenzione/sonnolenza durante la guida

Durante la guida il sistema di monitoraggio conducente monitora i possibili casi di disattenzione o sonnolenza del conducente, avvisandolo.

Quando l'avvertimento di disattenzione/sonnolenza durante la guida si attiva, il cicalino risuona e viene visualizzata una schermata di interruzione.

NOTA

- L'avvertimento di disattenzione/sonnolenza durante la guida funziona indipendentemente dallo stato della funzione di riconoscimento utente.
- L'avvertimento di disattenzione durante la guida non si attiva se si aziona l'indicatore di direzione o se la leva del selettore è in posizione "R".
- Quando l'indicatore OFF del sistema frenata assistita precollisione si illumina sul display strumento combinato (LCD a colori), l'avvertimento di disattenzione durante la guida si attiva con i tempi normali anche se viene rilevato un veicolo che precede o un ostacolo. Per maggiori dettagli sul sistema EyeSight, fare riferimento al supplemento del Li-

bretto di uso e manutenzione per il sistema EyeSight.

▼ Avvertimento di disattenzione durante la guida



Il sistema avvisa il conducente quando viene rilevata la sua disattenzione.

Se l'avvertimento di disattenzione durante la guida si attiva, il cicalino emette un segnale acustico e sul display strumento combinato (LCD a colori) viene visualizzata una schermata di interruzione.

Se il sistema EyeSight rileva un veicolo che precede o un ostacolo in direzione di marcia, l'avvertimento di disattenzione durante la guida potrebbe attivarsi in anticipo.

Fare riferimento al supplemento del Libretto di uso e manutenzione per il





sistema EyeSight.

NOTA

Se durante la guida si distoglie ripetutamente lo sguardo dalla strada, il sistema ritiene disattenta la guida e invita a guidare con prudenza.

▼ **Avvertimento di sonnolenza durante la guida**

L'eventuale sonnolenza del conducente viene rilevata in base alla chiusura delle palpebre, e viene emesso un avvertimento. Se l'avvertimento di sonnolenza durante la guida si attiva, il cicalino risuona e viene visualizzata una schermata di interruzione.

	Display strumento combinato (LCD a colori)	Display centro informazioni	Cicalino di avvertimento
Tipo A Sonnolenza durante la guida			Bip, bip... (Continua finché il conducente non apre gli occhi).
Tipo A Sonnolenza elevata			Bip, bip, bip, bip, bip (5 volte)
Tipo B Sonnolenza durante la guida			Bip, bip... (Continua finché il conducente non apre gli occhi).
Tipo B Sonnolenza elevata			Bip, bip, bip, bip, bip (5 volte)
Sonnolenza leggera		—	Bip
Nessuna sonnolenza	—	—	—

NOTA

Durante la guida, il sistema di monitoraggio conducente rileva e determina il livello di sonnolenza monitorando, ad esempio, la direzione del viso e la posizione della testa. Se il sistema rileva che il livello di sonnolenza è aumentato e l'attenzione alla guida è diminuita, può avvertire il conducente dell'elevato assopimento.

■ **Avvertimento/indicatore sistema di monitoraggio conducente**

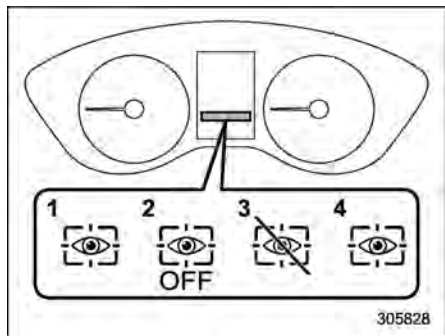

- 1 Spia di indicazione funzionamento sistema di monitoraggio conducente (verde)
- 2 Spia di indicazione sistema di monitoraggio conducente OFF
- 3 Spia di indicazione interruzione temporanea sistema di monitoraggio conducente
- 4 Spia di avvertimento sistema di monitoraggio conducente (gialla)

L'avvertimento/indicatore del sistema di monitoraggio conducente indica lo stato del sistema di monitoraggio conducente sul display strumento combinato (LCD a colori).

NOTA

Se l'indicatore del sistema di monitoraggio conducente OFF, l'indicatore di arresto temporaneo del sistema di monitoraggio conducente o l'avvertimento del sistema di monitoraggio conducente si illuminano e non è possibile utilizzare la funzione sistema di monitoraggio conducente. Inoltre, non è possibile selezionare le seguenti opzioni.

- Register User (Registra utente)
 - Delete User (Elimina utente)
 - Delete All Users (Elimina tutti gli utenti)
- ▼ Spia di indicazione funzionamento sistema di monitoraggio conducente (verde)

Questo indicatore si illumina quando il sistema di monitoraggio conducente è in funzione.

- ▼ Spia di indicazione sistema di monitoraggio conducente OFF

Questo indicatore si illumina quando l'utente disattiva il sistema di monitoraggio conducente, che quindi non è in funzione.

- ▼ Spia di indicazione interruzione temporanea sistema di monitoraggio conducente

Questo indicatore si illumina quando il sistema di monitoraggio conducente viene interrotto temporaneamente.

NOTA

Il sistema di monitoraggio conducente si interrompe temporaneamente nelle seguenti circostanze.

- Quando la temperatura dell'unità principale del sistema di monitoraggio conducente è alta o bassa.
- Quando il sistema di monitoraggio conducente non può monitorare il movimento degli occhi del conducente.
- Quando il sistema di monitoraggio conducente non può monitorare sopracciglia, occhi, naso o bocca del conducente.
- Quando la telecamera e la sorgente luminosa a infrarossi (LED) sono coperte e il sistema di monitoraggio conducente non può monitorare correttamente il conducente.

- ▼ Spia di avvertimento sistema di monitoraggio conducente (gialla)

L'avvertimento si illumina quando si verifica un problema nel sistema di monito-

raggio conducente. Si consiglia di contattare un concessionario SUBARU per far controllare il sistema.

■ Utilizzo del sistema di monitoraggio conducente

- ▼ Riconoscimento utente

Quando un utente viene registrato con la funzione di riconoscimento utente, il sistema di monitoraggio conducente esegue le seguenti operazioni.



1. Quando si apre la porta e l'interruttore di accensione a pulsante è su OFF, compare la schermata di riconoscimento utente e il sistema di monitoraggio conducente avvia il riconoscimento utente.

È possibile che in alcuni casi la

schermata di riconoscimento utente non venga visualizzata quando si apre la porta, ad esempio quando è trascorso poco tempo dopo aver portato l'interruttore di accensione a pulsante su OFF. In questi casi il riconoscimento utente si avvia quando si chiude la porta, tuttavia non compare la schermata di riconoscimento utente.



2. Accomodarsi sul sedile del conducente e rivolgere il viso in avanti per alcuni secondi.
3. Una volta completato il riconoscimento utente, viene visualizzata la schermata di benvenuto sul display strumento combinato (LCD a colori).

A questo punto le impostazioni di climatizzazione, la schermata di base del

display strumento combinato (LCD a colori), la schermata di base del display centro informazioni e le impostazioni di personalizzazione cambiano in base alle informazioni dell'utente.

NOTA

- Quando viene premuto un interruttore di funzionamento del display centro informazioni, la schermata di riconoscimento utente viene annullata ma la procedura di riconoscimento utente prosegue.
- Se il riconoscimento utente fallisce, eseguire di nuovo il riconoscimento seguendo le istruzioni; fare riferimento a “Quando un utente non viene riconosciuto” P374.
- Il riconoscimento utente non viene eseguito durante la guida.

▼ Quando un utente non viene riconosciuto

Nel seguente caso il riconoscimento utente potrebbe non essere possibile e potrebbe essere visualizzato il messaggio “User recognition stopped. (Riconoscimento utente arrestato.)”.

- Un oggetto blocca la telecamera.

Rimuovere l'ostacolo e seguire la procedura di riferimento per eseguire di nuovo il

riconoscimento utente. Fare riferimento a “Sistema di monitoraggio conducente” P226.

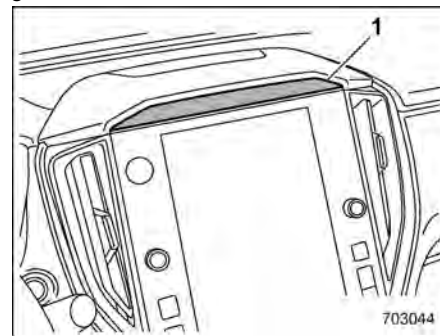

1 Videocamera

NOTA

- Potrebbe non essere possibile eseguire il riconoscimento utente in caso di sporczia o di impronte digitali sulla telecamera per il riconoscimento utente. Per pulirla, utilizzare un panno morbido o strofinare delicatamente con un panno umido ben strizzato.
- Se la funzione di sincronizzazione utente viene portata su OFF, non è possibile ripetere la scansione facciale manuale.

■ Registrazione ed eliminazione di un utente

Gli utenti possono essere registrati nel sistema di monitoraggio conducente; gli utenti registrati possono essere eliminati. Per le procedure di registrazione ed eliminazione degli utenti fare riferimento a "Sistema di monitoraggio conducente" ☞P226.

NOTA

- Se l'indicatore sistema di monitoraggio conducente OFF, l'indicatore di arresto temporaneo del sistema di monitoraggio conducente o l'avvertimento del sistema di monitoraggio conducente si illuminano, non è possibile selezionare le seguenti opzioni.
 - Register User (Registra utente)
 - Delete User (Elimina utente)
 - Delete All Users (Elimina tutti gli utenti)
- Le informazioni utente possono essere eliminate anche ripristinando le impostazioni predefinite di fabbrica del display centro informazioni. Se si riportano le impostazioni ai valori di fabbrica, tutte le informazioni utente vengono eliminate. Non è possibile riportare le impostazioni alle impostazioni di fabbrica se il

sistema di monitoraggio conducente è su OFF.

■ Impostazioni ON/OFF del sistema di monitoraggio conducente

NOTA

- Se si porta il sistema di monitoraggio conducente su OFF dopo aver completato il riconoscimento utente, la funzione di riconoscimento utente memorizza lo stato ON/OFF del sistema di monitoraggio conducente.
- Anche con il sistema di monitoraggio conducente disattivo, il sistema di monitoraggio conducente si attiva automaticamente se la porta sul lato del conducente viene aperta e chiusa a veicolo fermo. Questo si verifica soltanto se l'impostazione del riconoscimento utente è ON. Il sistema ritorna quindi automaticamente in stato OFF.
- Dopo che il sistema di monitoraggio conducente è stato portato su OFF, se si riporta il sistema di monitoraggio conducente su ON mentre si apre la porta del conducente, il riconoscimento utente potrebbe non funzionare correttamente.

▼ Per attivare/disattivare il sistema di monitoraggio conducente

Per attivare e disattivare il sistema di monitoraggio conducente, utilizzare il display centro informazioni. Fare riferimento a "Impostazioni vettura" ☞P218. Se il sistema di monitoraggio conducente viene impostato su OFF, l'indicatore sistema di monitoraggio conducente OFF sul display strumento combinato (LCD a colori) si illumina.

NOTA

Anche quando il sistema di monitoraggio del conducente è spento, la funzione di riconoscimento dell'utente non si attiva né si disattiva automaticamente.

▼ Impostazioni del riconoscimento utente

La funzione di riconoscimento utente del sistema di monitoraggio conducente può essere attivata o disattivata. Per la procedura di impostazione, fare riferimento a "Impostazioni vettura" ☞P218.

NOTA

- L'impostazione della funzione di riconoscimento utente non può essere modificata per ogni singolo utente.

- L'impostazione di fabbrica della funzione di riconoscimento utente è ON.
- Se la funzione di riconoscimento utente viene portata su OFF, non è possibile selezionare le seguenti opzioni.
 - Repeat Facial Scan (Ripeti scansione facciale)
 - Register User (Registra utente)

■ **Come ottenere il codice sorgente del software open source**

Informazioni sul software gratuito open source

Questo prodotto utilizza software gratuito open source (FOSS).

Le informazioni sulla licenza e/o il codice sorgente di tale software FOSS sono reperibili al seguente URL:

http://www.embedded-carmultimedia.jp/RTOS/License/oss/DMS_0101/

8-1. Rodaggio – primi 1.600 km	378
8-2. Consigli per il risparmio di carburante	378
8-3. Gas di scarico del motore (monossido di carbonio)	379
8-4. Convertitore catalitico	379
8-5. Filtro antiparticolato benzina	380
Quando la spia di avvertimento filtro antiparticolato benzina si illumina	380
Quando la spia di avvertimento filtro antiparticolato benzina lampeggia	381
8-6. Ispezioni periodiche	382
8-7. Viaggi all'estero	382
8-8. L'utilizzo frequente del veicolo evita che la batteria si scarichi	383

8-9. Consigli per la guida di veicoli a trazione integrale	383
8-10. Precauzioni di guida	385
8-11. Guida invernale	385
Funzionamento nella stagione fredda	385
Guida su strade innevate o ghiacciate	387
Protezione contro la corrosione	388
Pneumatici da neve	388
Catene da neve	389
Come liberare il veicolo impantanato	389
8-12. Come caricare il veicolo	389
Precauzioni di sicurezza	389
Modanatura tetto e portapacchi	390
8-13. Traino di un rimorchio	391

8-1. Rodaggio – primi 1.600 km

Le prestazioni e l'affidabilità del veicolo dipendono da come lo si utilizza nel primo periodo d'uso. Seguire queste istruzioni durante i primi 1.600 km:

- Non far girare il motore a regimi elevati. Non superare mai il regime di 4.000 giri/min se non in caso di emergenza.
- Non mantenere a lungo lo stesso regime del motore o velocità del veicolo.
- Evitare brusche partenze e accelerazioni tranne che in emergenza.
- Evitare brusche frenate tranne che in emergenza.

Le stesse procedure di rodaggio devono essere applicate a un motore appena installato o revisionato e quando vengono sostituite le pastiglie dei freni.

8-2. Consigli per il risparmio di carburante

Rispettare i seguenti consigli aiuterà a contenere i consumi di carburante.

- Selezionare sempre il rapporto del cambio più adatto in base alla velocità e al fondo stradale.
- Evitare brusche accelerazioni o decelerazioni. Accelerare sempre dolcemente per raggiungere la velocità desiderata. Quindi cercare di mantenerla al più lungo possibile.
- Non pompare sull'acceleratore ed evitare di raggiungere regimi troppo elevati.
- Evitare di tenere inutilmente acceso il motore al minimo.
- Mantenere il sistema e-BOXER sempre correttamente regolato.
- Mantenere i pneumatici alla pressione corretta indicata sull'etichetta della pressione dei pneumatici applicata sotto la serratura della porta lato conducente. Pneumatici con una pressione insufficiente fanno aumentare l'usura degli pneumatici e il consumo di carburante.
- Utilizzare il condizionatore d'aria solo quando necessario.

- Mantenere il corretto allineamento delle ruote anteriori e posteriori.
- Evitare di trasportare carichi superflui.
- Le informazioni dell'indicatore ECO sono un riferimento per il risparmio di carburante. Per i dettagli, fare riferimento a "Indicatore ECO" ☞ P195.

8-3. Gas di scarico del motore (monossido di carbonio)

⚠ AVVERTENZA

- Non inalare i gas di scarico del motore. Essi contengono il monossido di carbonio, un gas inodore e incolore che, se inalato, può risultare pericoloso o addirittura letale.
- Tenere sempre in perfette condizioni l'impianto di scarico del veicolo per evitare che i gas di scarico penetrino nell'abitacolo.
- Non fare mai girare il motore in un ambiente chiuso tipo garage se non per il breve tempo necessario per far entrare o uscire il veicolo.
- Non rimanere a lungo in un veicolo parcheggiato con il motore acceso. Se ciò fosse indispensabile, usare il ventilatore per far entrare aria fresca nell'abitacolo.
- Mantenere sempre la griglia di ingresso del ventilatore frontale libera da neve, foglie o altre ostruzioni che possano compro-

mettere il funzionamento del sistema di ventilazione.

- Se si ha il sospetto che i gas di scarico penetrino nell'abitacolo, verificare subito il problema e risolverlo al più presto. In tali condizioni viaggiare sempre con i finestrini completamente aperti.
- Tenere sempre chiuso il portellone posteriore durante la guida in modo da prevenire l'entrata di gas di scarico.

NOTA

A causa della dilatazione e della contrazione dei metalli utilizzati per i componenti del sistema di scarico, per un breve periodo di tempo dopo lo spegnimento del sistema e-BOXER è possibile udire qualche ticchettio proveniente dall'impianto. Ciò è assolutamente normale.

8-4. Convertitore catalitico

⚠ AVVERTENZA

- Evitare rischi d'incendio. Non marciare o parcheggiare il veicolo vicino a materiali infiammabili (erba, carta, stracci o foglie), poiché il catalizzatore lavora ad altissime temperature.
- Tenere persone e materiali infiammabili lontano dalle tubazioni di scarico mentre il sistema e-BOXER è in funzione. I gas di scarico sono molto caldi.

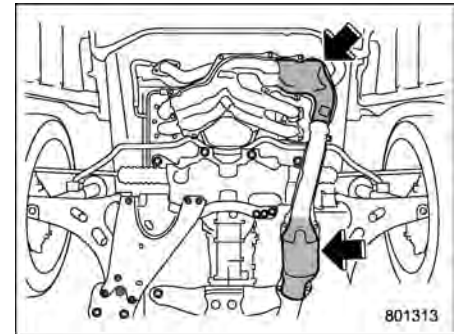

Il convertitore catalitico è installato nel sistema di scarico. Esso funziona da

catalizzatore per ridurre la presenza di HC, CO e NOx nei gas di scarico, in modo da avere emissioni più pulite.

Per evitare danni al catalizzatore:

- Utilizzare solo carburante senza piombo. Anche una minima quantità di carburante con piombo danneggia il catalizzatore.
- Non avviare mai il sistema e-BOXER a spinta o a traino.
- Evitare di far girare il motore a regimi troppo elevati.
- Non spegnere mai l'interruttore di accensione mentre il veicolo è in movimento.
- Mantenere il motore ben regolato. Se si nota che il motore non funziona correttamente (perdite di colpi, ritorni di fiamma, combustione incompleta, ecc.), si raccomanda far subito controllare e riparare il veicolo da un concessionario SUBARU.
- Non applicare alcun tipo di protezione, rivestimento o trattamento anticorrosivo sulle lamiere di protezione del catalizzatore e dell'impianto di scarico.
- Se il livello del carburante è troppo basso non guidare il veicolo.

8-5. Filtro antiparticolato benzina

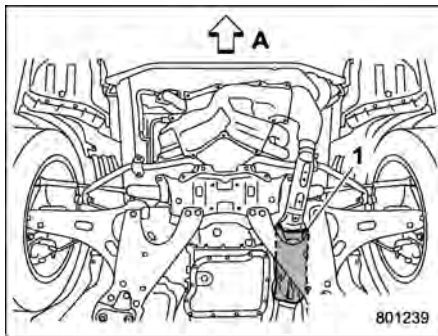

- A Parte anteriore del veicolo
1 Filtro antiparticolato benzina

Il filtro antiparticolato elimina il particolato dai gas di scarico dei motori a benzina.

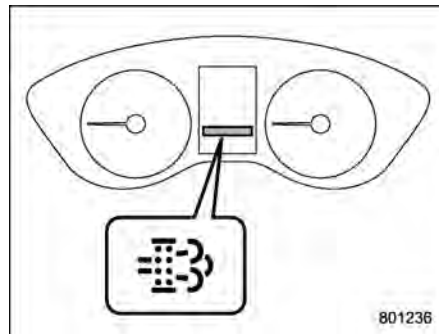

Spia di avvertimento filtro antiparticolato benzina

■ Quando la spia di avvertimento filtro antiparticolato benzina si illumina

La spia di avvertimento filtro antiparticolato benzina si illumina quando il particolato accumulato supera il limite prescritto.

Quando la spia di avvertimento filtro antiparticolato benzina si illumina, guidare il veicolo guidare il veicolo con le seguenti condizioni dopo che il motore si è scaldato completamente, oppure contattare un concessionario SUBARU per rigenerare il filtro antiparticolato benzina.

- Velocità di marcia di 60 km/h o più.
- Rilasciare periodicamente il pedale dell'acceleratore.

La spia di indicazione si spegnerà dopo circa 30 minuti.

Se la spia di indicazione non si spegne, si consiglia di rivolgersi al concessionario SUBARU.

AVVERTENZA

Durante la rigenerazione del filtro antiparticolato benzina, occorre tenere presenti i seguenti punti. In caso contrario, è possibile incorrere in una violazione del codice della strada o in un incidente.

- Trovare un luogo di guida sicuro e legale.
- Rispettare i limiti di velocità e prestare attenzione al veicolo che segue quando si rilascia il pedale dell'acceleratore.

NOTA

- Nelle seguenti circostanze, in cui la guida per rigenerare il filtro antiparticolato benzina richiede una potenza del motore superiore a quella della guida normale, potrebbe essere difficile rigenerare il filtro.
 - Guida in salita, nel deserto o su strade innevate, non asfaltate e sterrate

- Guida con 5 passeggeri o con molti bagagli
- Non usare il cruiase control durante la guida per rigenerare il filtro antiparticolato benzina.
- Non guidare per rigenerare il filtro antiparticolato benzina durante il traino.
- Quando la spia di avvertimento filtro antiparticolato benzina si illumina, il regime del motore aumenta e il rumore e la vibrazione saranno superiori al normale per permettere la rigenerazione del filtro antiparticolato benzina.

▼ Come evitare che la spia di avvertimento filtro antiparticolato benzina si illumini

Ripetuti viaggi brevi a basse temperature e a bassa velocità aumentano le probabilità che la spia di avvertimento filtro antiparticolato benzina si illumini. La spia di avvertimento filtro antiparticolato benzina si illuminerà con minore frequenza guidando in periferia e rilasciando periodicamente il pedale dell'acceleratore durante la guida.

▼ Per una guida di rigenerazione del filtro antiparticolato benzina efficace

La spia di avvertimento filtro antiparticolato benzina si spegne più rapidamente se si guida per rigenerare il filtro come descritto di seguito.

- Rilasciare periodicamente il pedale dell'acceleratore (circa da 3 a 10 secondi)
- Guidare a un regime motore compreso tra 2.000 e 2.500 giri/min in modalità manuale. Fare riferimento a "Selezione della modalità manuale" P312.

NOTA

- Quando il regime del motore è troppo basso, può essere necessario più tempo prima che la spia di avvertimento filtro antiparticolato benzina si spenga.
- Quando il regime del motore è troppo alto, il filtro antiparticolato benzina non può essere rigenerato.

■ Quando la spia di avvertimento filtro antiparticolato benzina lampeggia

Quando la spia di avvertimento filtro antiparticolato benzina lampeggia, è consigliabile contattare il Concessionario

SUBARU più vicino per un controllo immediato.



ATTENZIONE

- **Non guidare il veicolo per periodi prolungati quando la spia di avvertimento filtro antiparticolato benzina lampeggia. Ciò potrebbe comportare la limitazione della potenza del motore per proteggere il motore e il filtro antiparticolato benzina. Quando la potenza del motore è limitata, anche la velocità del veicolo sarà limitata e l'accelerazione e le prestazioni in salita saranno ridotte.**
- **Non trainare un veicolo quando la spia di avvertimento filtro antiparticolato benzina lampeggia. Ciò potrebbe causare il mancato funzionamento del veicolo.**

NOTA

Il cruise control o limitatore di velocità non può essere utilizzato quando la spia di avvertimento filtro antiparticolato benzina lampeggia.

8-6. Ispezioni periodiche

Per mantenere sempre il veicolo nelle migliori condizioni, farlo ispezionare agli intervalli specificati di tempo o chilometraggio e in base ai servizi di manutenzione consigliati, elencati nel programma di manutenzione.

8-7. Viaggi all'estero

Quando si progetta un viaggio all'estero:

- Assicurarsi della disponibilità del carburante idoneo. Fare riferimento a "Specifiche del carburante" ☞ P299.
- Predisporre gli eventuali documenti richiesti dalle Autorità locali.

8-8. L'utilizzo frequente del veicolo evita che la batteria si scarichi

Le batterie dei veicoli sono articoli di consumo. Se non si carica regolarmente la batteria, essa si deteriorerà e potrebbe essere necessario sostituirla prima del previsto. La batteria si carica facendo funzionare il motore. Di tanto in tanto è consigliabile guidare l'auto per periodi più lunghi, per evitare che la batteria del veicolo si scarichi, soprattutto se di solito la si usa solo per brevi tragitti giornalieri (ad esempio solo 10 minuti) o se rimane parcheggiata per 10 giorni o più. Può essere possibile recuperare la carica della batteria e conservarne le prestazioni guidando per un tempo più lungo (ad esempio per più di 30 minuti). Se non è possibile usare il veicolo più di frequente o a lungo, si consiglia di ricaricare la batteria come necessario. Se viene trascurata, la batteria si scaricherà. È una normale caratteristica di qualsiasi batteria.

8-9. Consigli per la guida di veicoli a trazione integrale



AVVERTENZA

- **Mantenere sempre una velocità di guida sicura in base alle condizioni stradali e atmosferiche onde prevenire pericolosi incidenti in caso di improvvise frenate o curve a gomito.**
- **Utilizzare sempre la massima attenzione guidando un veicolo a trazione integrale – l'eccesso di sicurezza per la presenza di tale impianto di sicurezza potrebbe portare a pericolosi incidenti.**
- **Quando si sostituiscono o si montano uno o più pneumatici, tutti e quattro i pneumatici devono presentare le stesse caratteristiche che seguono.**
 - (a) Dimensioni
 - (b) Simbolo di velocità
 - (c) Indice di carico
 - (d) Circonferenza
 - (e) Costruzione
 - (f) Produttore
 - (g) Marchio (design del battistrada)

da)

(h) Grado di usura

Per le voci da (a) a (c), è necessario rispettare i dati tecnici indicati sull'etichetta della pressione dei pneumatici. L'etichetta della pressione dei pneumatici è applicata sul montante della porta lato conducente.

Se tutti e quattro i pneumatici non sono identici relativamente alle voci da (a) a (h), è possibile che si verifichino gravi danni meccanici alla trasmissione dell'automobile, influenzando ciò che segue.

- Marcia
- Maneggevolezza
- Freni
- Taratura del tachimetro/contachilometri totale
- Distanza tra la carrozzeria e gli pneumatici

Può costituire un pericolo e condurre alla perdita di controllo del veicolo e a conseguenti incidenti.

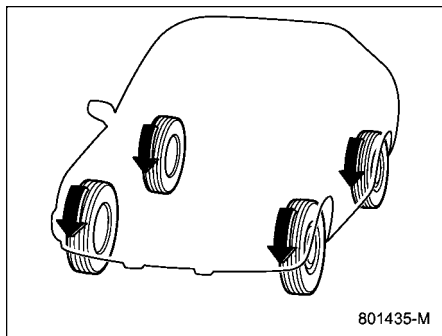

La trazione integrale distribuisce la potenza del sistema e-BOXER a tutte e quattro le ruote. I veicoli a trazione integrale offrono una maggiore trazione in caso di guida su strade sdruciolevoli, bagnate, coperte di neve o per uscire da fango, terriccio e sabbia. Spostando la trazione tra ruote anteriori e posteriori, la trazione integrale SUBARU è in grado di offrire anche maggiore trazione in fase di accelerazione, nonché un maggiore effetto di freno motore in fase di rallentamento.

Pertanto, un veicolo a trazione integrale SUBARU può comportarsi diversamente da un veicolo standard a due ruote motrici e include caratteristiche peculiari della trazione integrale. Per ragioni di sicurezza e per evitare danni al sistema di trazione integrale, tenere presente quanto segue:

- Rispetto a un veicolo a due ruote motrici, un veicolo a trazione integrale è in grado di salire più facilmente strade ripide in presenza di neve o fondo scivoloso. C'è qualche piccola differenza però nella manovrabilità del veicolo in caso di curve molto strette o frenate improvvise. Pertanto si consiglia di ridurre notevolmente la velocità durante una discesa ripida e in fase di curva, oltre a mantenere ampia distanza dai veicoli che precedono.
- Non tentare di attraversare pozze e pozzanghere o strade allagate. Acqua che entra nell'impianto di scarico o nelle tubazioni di aspirazione oppure acqua spruzzata sull'impianto elettrico può danneggiare il veicolo e provocarne lo spegnimento.
- Un veicolo a trazione integrale può essere usato per attraversare zone difficili coperte da neve, fango e melma, oppure sabbia e detriti. È tuttavia progettato per essere impiegato su qualsiasi tipo di fondo stradale, non come veicolo per qualsiasi tipo di terreno. Per questo motivo, un veicolo a trazione integrale deve essere trattato con la stessa cura di un normale veicolo per passeggeri.
- Controllare sempre l'efficienza dei freni dopo aver guidato su sabbia, fango o

acqua. Quindi procedere con cautela e premere più volte il pedale del freno. Ripetere più volte l'operazione in modo da far asciugare i dischi e le pastiglie dei freni.

- Controllare sempre la pressione di gonfiaggio dei pneumatici a freddo prima di iniziare la guida. La pressione dei pneumatici consigliata è riportata sull'etichetta della pressione dei pneumatici applicata sul montante della porta lato conducente.
- Le catene da neve devono sempre essere installate solo sulle ruote anteriori.
- L'uso frequente di un veicolo AWD in condizioni impegnative come salite ripide o strade polverose renderà necessario sostituire i seguenti elementi con frequenza maggiore rispetto a quanto indicato in "Programma di manutenzione" ☞P435.
 - Olio motore
 - Liquido freni
 - Olio del differenziale posteriore
 - Fluido cambio a variazione continua
 - Olio del differenziale anteriore
- In caso di traino di un rimorchio, ci sono delle precauzioni da osservare. Per informazioni più dettagliate, fare riferimento a "Traino del veicolo" ☞P411.

8-10. Precauzioni di guida

AVVERTENZA

Non tentare di attraversare pozze e pozzanghere o strade allagate. Acqua che entra nell'impianto di scarico o nelle tubazioni di aspirazione oppure acqua spruzzata sull'impianto elettrico può danneggiare il veicolo e provocarne lo spegnimento. In tal caso, si consiglia di contattare immediatamente un concessionario SUBARU. A prescindere dalla profondità, possono dilavare il terreno sotto i pneumatici, con conseguente perdita di trazione e perfino ribaltamento del veicolo.

ATTENZIONE

Dopo aver guidato su strade sterrate o accidentate, controllare il sottoscocca per individuare eventuali danni, deformazioni o rimozione della vernice. Se si osserva un'irregolarità, rivolgersi appena possibile a un concessionario SUBARU per far ispezionare il veicolo.

8-11. Guida invernale

■ Funzionamento nella stagione fredda

Portare sempre a bordo alcune dotazioni di emergenza, quali un raschietto per finestrini, un sacchetto di sabbia, segnali luminosi, una piccola pala e i cavi elettrici per l'avviamento d'emergenza del motore.

Controllare cavi e batteria ausiliaria da 12 V. Le temperature basse riducono la capacità della batteria ausiliaria da 12 V. La batteria ausiliaria da 12 V deve essere sempre in condizioni ottimali per fornire l'energia richiesta dall'avviamento durante il periodo invernale.

Normalmente avviare il sistema e-BOXER a temperature molto basse richiede più tempo. Utilizzare un olio motore di gradazione e viscosità adeguate al periodo invernale. Gli oli con specifiche estive possono creare difficoltà d'avviamento al sistema e-BOXER.

Proteggere dal congelamento la chiusura delle porte lubrificandola con anticongelante o glicerina.

Forzare serrature ghiacciate può danneggiare o provocare il distacco della guarnizione attorno alla porta. Se la porta è bloccata dal ghiaccio, usare acqua calda

per sciogliere il ghiaccio e quindi asciugare.

Utilizzare un liquido lavacristalli contenente una soluzione anticongelante. Non utilizzare liquido refrigerante del motore od altri fluidi non adatti per non rovinare la verniciatura del veicolo.

Se si rabbocca il serbatoio liquido lavacristalli con un liquido di concentrazione diversa da quella utilizzata in precedenza, svuotare il liquido precedente dalla tubazione tra il serbatoio liquido lavacristalli e gli ugelli azionando il lavacristalli per un certo periodo di tempo. In caso contrario, se la concentrazione del liquido residuo nella tubazione è troppo bassa per la temperatura esterna, può congelarsi e ostruire gli ugelli.

ATTENZIONE

- **Regolare la concentrazione del liquido lavacristalli in modo appropriato per la temperatura esterna. Se la concentrazione non è corretta, il liquido lavacristalli spruzzato può congelare sul parabrezza e ostruire la visuale e il liquido può congelare nel serbatoio del liquido lavacristalli.**

- **Fare attenzione a evitare la contaminazione del liquido lavacrystalli con materiale estraneo durante il riempimento del serbatoio. La contaminazione potrebbe causare malfunzionamenti quali l'ostruzione della pompa.**
- **È possibile che le normative locali o nazionali sui composti organici volatili limitino l'utilizzo di metanolo, un comune additivo antigelo per lavacrystalli. I liquidi per lavacrystalli che contengono antigelo non a base di metanolo possono essere utilizzati solo se forniscono protezione a basse temperature senza danneggiare la vernice del veicolo, le spazzole tergicristalli o l'impianto lavacrystalli.**

▼ **Prima di mettersi in marcia**

Prima di salire a bordo, rimuovere tutta la neve o il ghiaccio dalle scarpe onde evitare di scivolare azionando i pedali con conseguenti pericoli durante la guida.

Durante il riscaldamento del motore verificare il corretto funzionamento del pedale dell'acceleratore e del pedale del freno e di tutti gli altri comandi.

Ripulire gli accumuli di neve e ghiaccio sotto i parafranghi per evitare difficoltà allo sterzo. Sui percorsi molto innevati, eseguire frequentemente il controllo dei quantitativi di neve accumulati all'interno dei parafranghi.

▼ **Parcheggio in caso di basse temperature**



AVVERTENZA

La neve può intrappolare i pericolosi gas di scarico sotto il veicolo. Se si parcheggia con il sistema e-BOXER in funzione, mantenere sgombri dalla neve il sistema di scarico e l'area attorno al veicolo.



ATTENZIONE

- **A basse temperature ambientali, non inserire il freno di stazionamento per lunghe soste per evitare che il gelo lo blocchi.**
- **In caso di parcheggio in presenza di neve o con nevicate in atto, sollevare i tergicristalli per evitare il loro danneggiamento.**
- **Se si verifica una delle seguenti condizioni, il sistema frenante può gelare, con conseguente**

rischio di inefficacia.

- **Quando il veicolo è rimasto parcheggiato dopo essere stato usato su strade innevate**
- **Quando il veicolo è rimasto parcheggiato durante una tempesta di neve**

Verificare la presenza di neve o ghiaccio su sospensioni, dischi dei freni e tubazioni dei freni nel sottoscocca. In caso di accumuli di neve o ghiaccio, rimuoverli facendo attenzione a non danneggiare dischi e tubazioni dei freni, e cablaggio del sistema ABS.

Quando si parcheggia per lunghi periodi in presenza di basse temperature, è necessario osservare i seguenti suggerimenti.

1. Portare la leva del selettore in posizione "P".
2. Sistemare dei ceppi bloccaruote per prevenire movimenti del veicolo.

▼ **Rifornimento in inverno**

Per evitare che si crei umidità nell'impianto di alimentazione del carburante, con conseguente rischio del suo congelamento, si consiglia di versare all'interno del serbatoio un additivo anticongelante.

Utilizzare solo additivi specifici per questo uso. Quando si usa un additivo anticongelante, il suo effetto dura più a lungo se si fa rifornimento con serbatoio a metà.

Se si lascia ferma la vettura SUBARU per un lungo periodo, è consigliabile riempire al massimo il serbatoio di carburante.

■ Guida su strade innevate o ghiacciate

AVVERTENZA

Su strade sdruciolevoli con presenza di neve o ghiaccio non inserire il cruise control. Ciò può provocare perdita di controllo del veicolo.

ATTENZIONE

Evitare la guida continua prolungata nella tempesta di neve. La neve entra nel sistema di aspirazione del motore e potrebbe ostacolare il flusso d'aria, con il conseguente spegnimento o anche il guasto del motore.

Per prevenire sbandate e slittamenti, su strade innevate o ghiacciate evitare sterzate, frenate e accelerazioni brusche e la marcia a velocità elevata.

Mantenere sempre ampia distanza di sicurezza dal veicolo che precede per evitare di dover ricorrere a brusche frenate.

Utilizzare il più possibile il freno motore per regolare la velocità del veicolo. (Magari innestando una marcia più bassa).

Evitare di scalare bruscamente. Ciò può causare il bloccaggio delle ruote, poiché potrebbe portare alla perdita di controllo del veicolo.

Su strade innevate o ghiacciate il sistema antibloccaggio freni (ABS) migliora le prestazioni in frenata del veicolo. Per informazioni sull'uso dei freni su superfici sdruciolevoli, fare riferimento a "ABS (Sistema antibloccaggio freni)" $\text{\textcircled{P}}322$ e "Sistema Controllo Dinamiche del Veicolo" $\text{\textcircled{P}}324$.

▼ Funzionamento dei tergicristalli durante le nevicate

Prima di mettersi in marcia a bassa temperatura, verificare che i gommini delle spazzole dei tergicristalli non siano ghiacciate sul parabrezza o sul lunotto posteriore.

Se i gommini delle spazzole dei tergicristalli si sono incollate al parabrezza o al lunotto posteriore, eseguire la seguente procedura.

- Per scongelare i gommini delle spazzole dei tergicristalli, utilizzare lo sbrinatoro impostando il flusso d'aria su  e regolando la temperatura sul valore massimo fino al completo scongelamento dei gommini delle spazzole. Fare riferimento a "Climatizzazione" $\text{\textcircled{P}}259$.
- Se il vostro veicolo è dotato di un riscaldatore del parabrezza, è opportuno usarlo. È molto utile per scongelare i gommini delle spazzole del tergicristalli del parabrezza. Fare riferimento a "Riscaldatore e sbrinatoro" $\text{\textcircled{P}}251$.
- Per scongelare i gommini delle spazzole del tergilunotto posteriore, utilizzare il lunotto termico. Fare riferimento a "Riscaldatore e sbrinatoro" $\text{\textcircled{P}}251$.

Quando si guida con la neve, se la neve ghiacciata inizia a attaccarsi sulla superficie del parabrezza nonostante l'azione dei tergicristalli, utilizzare lo sbrinatoro con il flusso d'aria impostato su  e regolando la temperatura sul valore massimo. Quando il parabrezza è riscaldato a sufficienza, lavarlo azionando il lavacrystallo. Fare riferimento a "Lavacrystallo" $\text{\textcircled{P}}249$.

Blocchi di neve sui bracci dei tergicristalli diminuiscono l'efficacia della loro azione detergente. Se la neve si accumula sui

tergicristalli, arrestare al più presto il veicolo in un luogo sicuro ed eliminarla. Se si ferma il veicolo sul bordo della strada, segnalare la propria sosta con l'attivazione dei lampeggiatori di emergenza. Fare riferimento a "Luci di emergenza" P162.

Durante le stagioni fredde in cui si affrontano neve e temperature gelide, si consiglia di montare spazzole tergicristalli di tipo specifico anticongelamento (tergicristalli invernali). Le spazzole di questo tipo offrono le migliori prestazioni in caso di neve. Accertarsi che le spazzole siano idonee per il vostro veicolo.



ATTENZIONE

Nella marcia ad alta velocità, le spazzole dei tergicristalli anti-congelamento possono non funzionare in modo ottimale come quelle dei tergicristalli standard. In tal caso, ridurre la velocità del veicolo.

NOTA

Al termine della stagione in cui è necessario utilizzare tergicristalli anti-congelamento, sostituirli con quelli standard.

■ Protezione contro la corrosione

Fare riferimento a "Protezione contro la corrosione" P429.

■ Pneumatici da neve



AVVERTENZA

- Quando si sostituiscono o si montano i pneumatici invernali, tutti e quattro i pneumatici devono essere uguali per quanto riguarda le seguenti caratteristiche.

- (a) Dimensioni
- (b) Simbolo di velocità
- (c) Indice di carico
- (d) Circonferenza
- (e) Costruzione
- (f) Produttore
- (g) Marchio (design del battistrada)
- (h) Grado di usura

Per le voci da (a) a (c), è necessario rispettare i dati tecnici indicati sull'etichetta della pressione dei pneumatici. L'etichetta della pressione dei pneumatici è appli-

cata sul montante della porta lato conducente.

Se tutti e quattro i pneumatici non sono identici relativamente alle voci da (a) a (h), è possibile che si verifichino gravi danni meccanici alla trasmissione dell'automobile, influenzando ciò che segue.

- Marcia
- Maneggevolezza
- Freni
- Taratura del tachimetro/contachilometri totale
- Distanza tra la carrozzeria e gli pneumatici

Può costituire un pericolo e condurre alla perdita di controllo del veicolo e a conseguenti incidenti.

- Non utilizzare una combinazione di pneumatici radiali, cinturati o a tele incrociate, poiché ciò può compromettere la maneggevolezza e dare origine ad incidenti.

In inverno è possibile migliorare il comportamento del veicolo utilizzando pneumatici invernali specifici. Se si decide di montare pneumatici invernali, utilizzare solo quelli di tipo e dimensioni adatte. Tutti

e quattro i pneumatici devono avere le stesse dimensioni, struttura, marca e indice di carico e non devono mai combinare pneumatici con struttura differente fra loro, poiché ciò può essere pericoloso e compromettere la maneggevolezza. Ricordarsi di guidare sempre con prudenza, indipendentemente dai pneumatici montati.

■ Catene da neve

Se si devono utilizzare le catene da neve per la marcia su superfici innevate o ghiacciate, osservare le seguenti precauzioni:

- Montare le catene solo sulle ruote anteriori.
- Montare solo catene di dimensioni corrette per le ruote del veicolo e che non danneggino sospensioni o carrozzeria. Si consiglia di consultare il proprio concessionario SUBARU per avere ulteriori informazioni riguardo le catene che è possibile utilizzare.
- Durante la guida con catene da neve, non superare la velocità di 30 km/h.
- Dopo aver installato le catene da neve, controllare che l'area intorno al fianco interno del pneumatico non tocchi le tubazioni del freno, le sospensioni o il telaio del veicolo.

Con le catene da neve montate, guidare sempre con la massima prudenza – un eccesso di confidenza può provocare incidenti.

AVVERTENZA

In caso di foratura di un pneumatico, è possibile sigillarlo temporaneamente. Tuttavia, non utilizzare una catena da neve su un pneumatico sigillato. In caso di foratura di uno dei pneumatici anteriori mentre è necessario usare le catene da neve, si consiglia di contattare il concessionario SUBARU più vicino.

■ Come liberare il veicolo impantanato

Se si deve liberare il veicolo impantanato in neve, sabbia o fango, premere leggermente il pedale dell'acceleratore e muovere ripetutamente la leva del selettore avanti e indietro tra "D" e "R". Non far girare il motore a regimi elevati. Per avere la migliore trazione, evitare di far slittare le ruote per liberare il veicolo.

8-12. Come caricare il veicolo

NOTA

Per contenere i consumi di carburante, non caricare oggetti non necessari.

■ Precauzioni di sicurezza

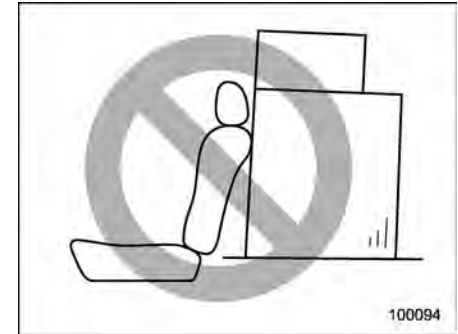

AVVERTENZA

- Non impilare il bagaglio oltre il bordo superiore degli schienali posteriori, poiché in caso di brusca frenata o incidente i bagagli potrebbero essere proiettati in avanti causando ferite ai passeggeri. Mantenere il carico il più vicino possibile al pavimento.

- Non permettere mai ai passeggeri di viaggiare su uno schienale posteriore ripiegato, nel vano dei bagagli. Ciò può provocare serie lesioni.
- Quando si carica il veicolo, assicurarsi sempre il perfetto bloccaggio del bagaglio per evitare che venga proiettato all'interno dell'abitacolo in caso di improvvise frenate, brusche sterzate o incidenti.
- Non caricare materiale troppo pesante sul tetto. Tali carichi alzano il centro di gravità del veicolo e possono più facilmente provocare il suo capovolgimento.
- Fissare adeguatamente oggetti lunghi per evitare che vengano proiettati in avanti causando gravi lesioni in caso di una frenata brusca.
- Non posizionare alcun oggetto sul tendalino del vano di carico disteso. Tali oggetti possono essere proiettati in avanti in caso di brusca frenata o collisione. Ciò può provocare serie lesioni.

ATTENZIONE

Non caricare bombolette spray, contenitori di liquidi infiammabili o corrosivi o qualsiasi altro oggetto pericoloso all'interno del veicolo.

Modanatura tetto e portapacchi

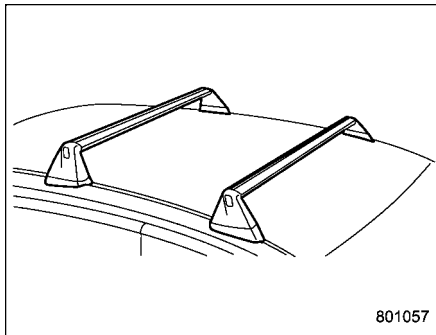

ATTENZIONE

- Per il trasporto di carichi, le modanature tetto devono essere utilizzate insieme ad un kit portapacchi e gli eventuali accessori di trasporto. In caso contrario, il tetto o la verniciatura potrebbe

danneggiarsi oppure si potrebbero creare pericoli in caso di perdita del carico.

- Quando si utilizza il kit portapacchi, accertarsi che il peso totale del kit portapacchi, degli accessori di trasporto e del carico non superi il limite di carico massimo. Il sovraccarico può causare danni al veicolo e creare un pericolo in termini di sicurezza.

Un carico può essere trasportato dopo avere fissato il kit portapacchi alle modanature del tetto e avere installato gli appositi accessori di trasporto. Quando si installa il kit portapacchi, seguire le istruzioni del costruttore.

Il limite massimo del carico, del kit portapacchi e degli accessori di trasporto non deve superare gli **80 kg**. Posizionare il carico più pesante sul fondo, più vicino al tetto, e distribuire il carico in modo omogeneo. Fissare sempre in modo adeguato tutto il carico.

▼ Installazione degli accessori di trasporto sul portapacchi

Quando si installa un qualsiasi accessorio di trasporto, come portapacchi, portabiciclette, portasci, porta kayak, cesta di carico, ecc., seguire le istruzioni del costruttore in

termini di capacità di carico e accertarsi che gli accessori siano installati in modo sicuro. Utilizzare solo accessori appositamente progettati per il portapacchi. Prima di mettere in movimento il veicolo, assicurarsi che il carico sia adeguatamente fissato agli accessori.

NOTA

Tener presente che il baricentro del veicolo risulta modificato dalla presenza del carico sul tetto e che ciò influisce sulle caratteristiche di guida.

Guidare con prudenza. Evitare le partenze rapide, le curve secche e gli arresti bruschi. Risultano aumentati gli effetti del vento laterale sul veicolo.

▼ Rimozione e posizionamento del portapacchi

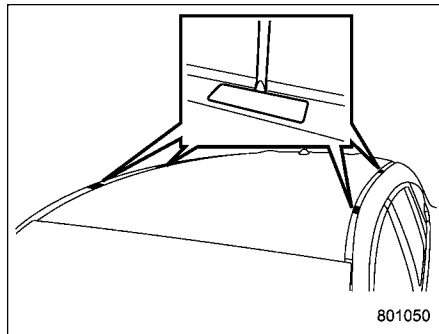

Entrambe le modanature sono dotate di due punti di montaggio ciascuna per il kit portapacchi. Ogni punto di montaggio è dotato di un coperchio. Per aprire i coperchi adoperare un cacciavite a testa piatta. Quando si posiziona il kit portapacchi sulle modanature del tetto, seguire le istruzioni del costruttore.

8-13. Traino di un rimorchio

ATTENZIONE

Il veicolo non è progettato né previsto per essere usato per il traino di un rimorchio. Pertanto, non trainare mai rimorchi con il veicolo.

SUBARU non si assume alcuna responsabilità per lesioni o danni al veicolo che possono derivare dal traino di un rimorchio, da attrezzature per il traino o da errori od omissioni nelle istruzioni che accompagnano tali attrezzature. Le garanzie SUBARU non sono applicabili ai danni o al malfunzionamento del veicolo causati dal traino di un rimorchio.

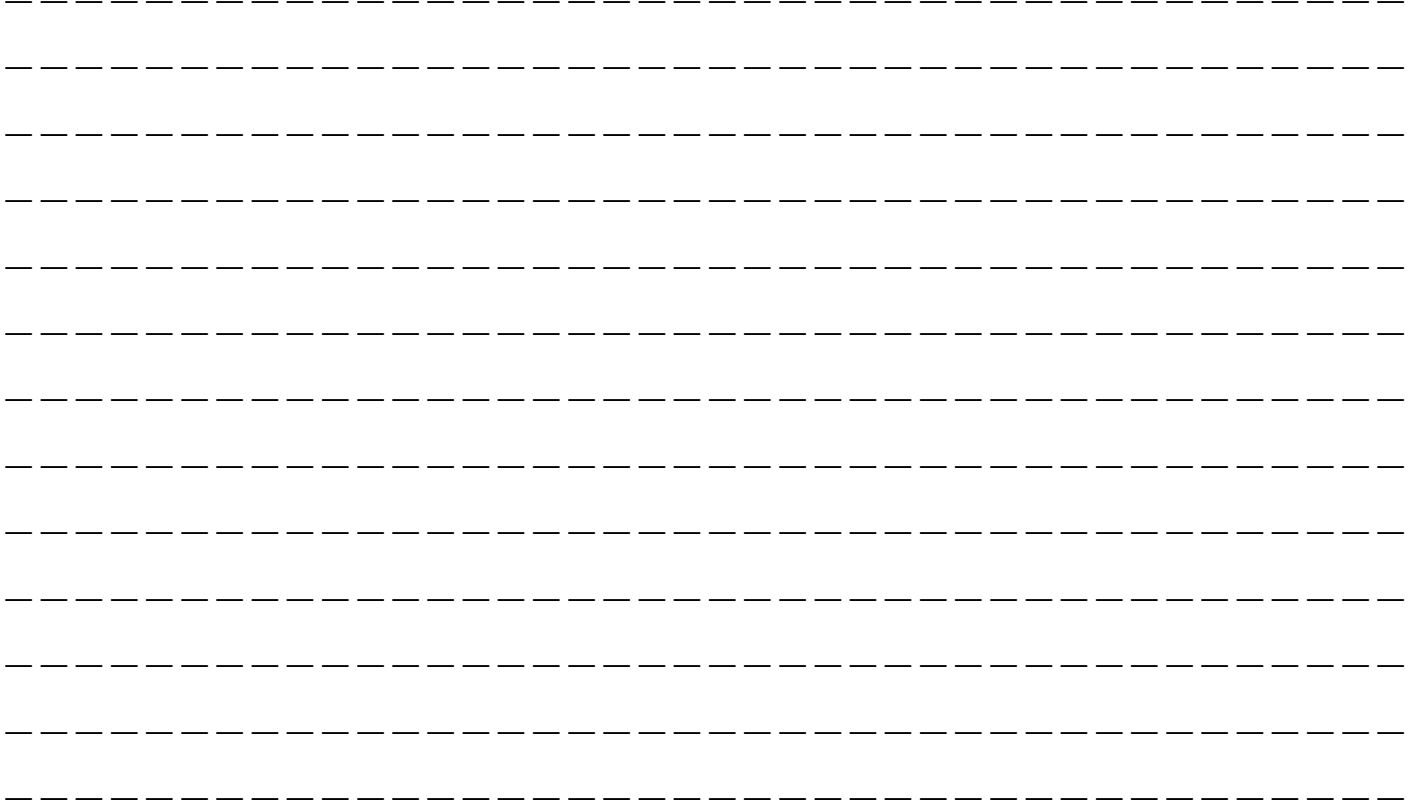

9-1. Parcheggio di emergenza del veicolo.....	394
9-2. Attrezzi.....	394
Sotto la base del baule	395
Sotto il sedile anteriore sinistro	395
9-3. Foratura di pneumatici	396
Riparazione di emergenza di un pneumatico forato	396
Sistema di monitoraggio pressione dei pneumatici (TPMS).....	404
Schermata TPMS	405
9-4. Uso dei cavi elettrici di soccorso.....	406
Precauzioni per la batteria!	406
Precauzioni per l'avviamento con cavi elettrici di soccorso!	407
Come eseguire il collegamento	407
9-5. Surriscaldamento del motore	410
Se esce vapore dal vano motore	410
Se non esce vapore dal vano motore	410
9-6. Traino del veicolo	411
Gancio di traino e ganci/fori di ancoraggio.....	411
Trasporto del veicolo su un carro attrezzi	414
Traino del veicolo con tutte le ruote a terra	415

9-7. Freno di stazionamento elettronico – impossibile rilasciare il freno di stazionamento elettronico.....	416
9-8. Chiave di accesso elettronica – funzionamento non corretto della chiave di accesso elettronica.....	416
Bloccaggio e sbloccaggio	417
Commutazione dello stato di alimentazione	417
Avviamento del sistema e-BOXER	418
9-9. Portellone posteriore – impossibile aprire il portellone posteriore	418
9-10. Tetto apribile (se in dotazione) – il tetto apribile non si chiude.....	419
9-11. Anomalie del display centro informazioni...419	
9-12. Se il veicolo fatica a salire sulle colline	421
9-13. Se il veicolo è coinvolto in un incidente	421
Riavvio del motore dopo un incidente	421
Funzione di controllo in frenata in seguito a collisione	421
9-14. Se non è possibile uscire dal veicolo	422
Se non è possibile uscire dal veicolo	422

9-1. Parcheggio di emergenza del veicolo

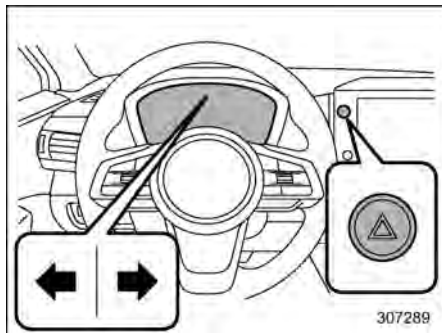

I lampeggiatori di emergenza devono essere utilizzati sia di giorno che di notte per avvertire gli altri veicoli che si è parcheggiato il veicolo in una situazione di emergenza.

Evitare di fermarsi sulla strada. In caso di problemi arrestare la vettura in uno spazio sicuro.

I lampeggiatori di emergenza funzionano indipendentemente dalla posizione dell'interruttore di accensione.

Attivare le luci di emergenza premendo l'interruttore luci di emergenza. Premere di nuovo l'interruttore per disattivarle.

Quando le luci di emergenza lampeggiano, lampeggiano anche le spie degli indicatori di direzione.

NOTA

Con i lampeggiatori di emergenza attivati, gli indicatori di direzione non funzionano.

9-2. Attrezzi

Il veicolo è fornito con i seguenti attrezzi:

- Martinetto
- Manovella del martinetto
- Cacciavite
- Gancio di traino (bullone a occhio)
- Chiave per i dadi ruota

NOTA

Il martinetto è conforme alla nuova direttiva macchine 2006/42/CE. Una copia della Dichiarazione di Conformità originale è riportata nel capitolo 13.

■ Sotto la base del baule

Cacciavite e gancio di traino sono riposti dove mostrato nelle seguenti figure.

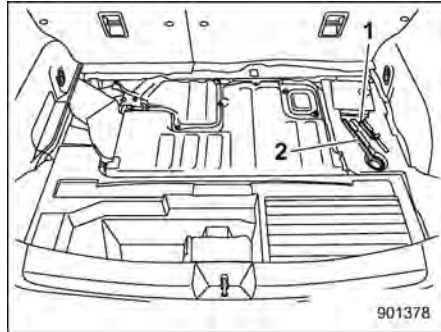

- 1 Cacciavite
- 2 Gancio di traino (bullone a occhio)

■ Sotto il sedile anteriore sinistro

Rimuovere il coperchio della cassetta degli attrezzi sotto il sedile anteriore sinistro.

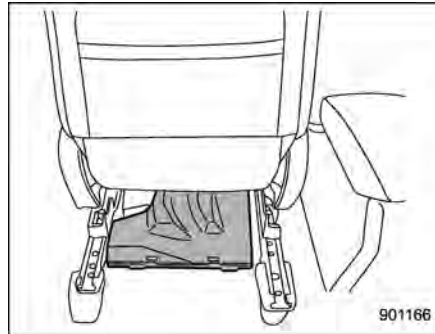

Martinetto, manovella del martinetto e chiave per i dadi ruota sono riposti dove mostrato nella seguente figura.

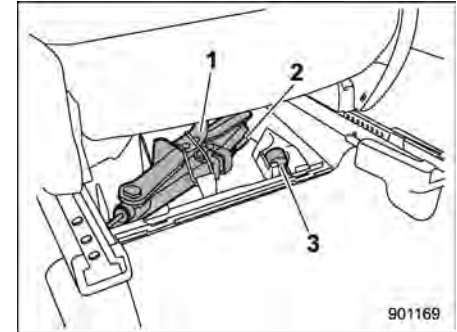

Sotto il sedile anteriore sinistro

- 1 Martinetto
- 2 Manovella del martinetto
- 3 Chiave per i dadi ruota

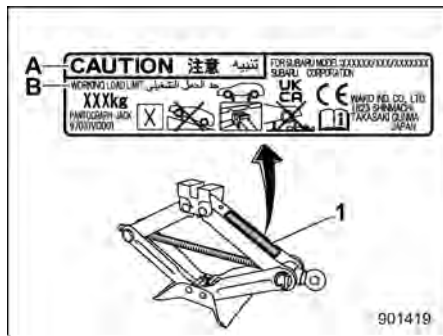

Esempio di etichetta del martinetto

- 1 Etichetta del martinetto
 A ATTENZIONE
 B LIMITE DI CARICO OPERATIVO

NOTA

Per istruzioni su come utilizzare il martinetto, fare riferimento a “Procedura di sostituzione” P466.

9-3. Foratura di pneumatici

In caso di foratura durante la guida, non frenare improvvisamente, bensì proseguire riducendo gradualmente la velocità. Quindi arrestare la vettura in uno spazio sicuro.

■ Riparazione di emergenza di un pneumatico forato

⚠ AVVERTENZA

📖 **Leggere attentamente le presenti istruzioni e le avvertenze prima di sigillare un pneumatico forato.**

Rispettare queste istruzioni è essenziale per la sicurezza del veicolo. In caso contrario, si rischia di danneggiare il pneumatico, con conseguente rischio di ridurre la maneggevolezza del veicolo e perdere il controllo del veicolo. Ciò potrebbe causare lesioni gravi o mortali.

Il veicolo non ha in dotazione un pneumatico di scorta. In caso di foratura di un pneumatico, si può sigillare temporaneamente il pneumatico per mezzo del kit di

emergenza per forature. È possibile sigillare il pneumatico se la foratura è stata causata, ad esempio, da un chiodo o oggetto simile con diametro inferiore a 4 mm. Tuttavia, a seconda del tipo e dell'entità dei danni al pneumatico, alcuni pneumatici possono essere sigillati soltanto parzialmente o non possono essere sigillati e questa condizione può provocare una perdita di pressione del pneumatico. Una perdita di pressione del pneumatico può compromettere la maneggevolezza del veicolo, con conseguente perdita di controllo del veicolo.

Dopo aver sigillato temporaneamente il pneumatico forato, sostituire i pneumatici con pneumatici nuovi prima possibile. Si consiglia di fare sostituire il pneumatico sigillato dal concessionario SUBARU più vicino. È possibile riutilizzare la ruota dopo aver rimosso il sigillante, purché la valvola della ruota venga sostituita con una valvola nuova. Se si riutilizza la ruota senza sostituire la valvola, può verificarsi una perdita di aria dalla valvola.

Per la sostituzione del pneumatico, fare riferimento a “Sostituzione dei pneumatici” P465.

▼ Precauzioni di sicurezza per sigillare un pneumatico forato

Quando si sigilla un pneumatico forato rispettare le seguenti regole.

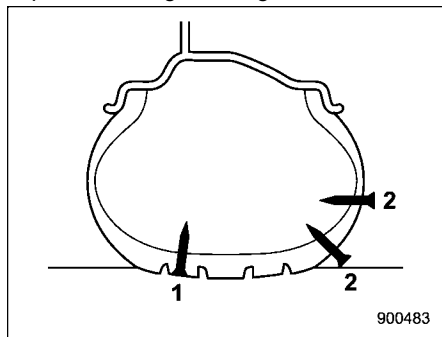

- 1 È possibile sigillare
2 Non è possibile sigillare

AVVERTENZA

- Non utilizzare il kit di emergenza per forature nei seguenti casi.
 - Il pneumatico ha già riportato danni durante la guida in condizioni di gonfiaggio insufficiente.
 - I danni al pneumatico non sono entro l'area visibile del battistrada.

- Il pneumatico è stato danneggiato sul lato.
- Dopo che il pneumatico è stato rimosso dalla ruota.
- La ruota o la valvola del pneumatico forato è danneggiata.
- Due o più pneumatici sono stati forati.
- Il sigillante è scaduto.
- Il pneumatico è stato forato da oggetti appuntiti, ad esempio chiodi, con diametro di 4 mm o superiore.
- Se durante il gonfiaggio del pneumatico forato la pressione di gonfiaggio non raggiunge la zona verde del manometro entro 10 minuti, non continuare la sigillatura del pneumatico. Consigliamo di contattare un concessionario SUBARU.
- Guidare con cautela ed evitare sterzate improvvise o manovre brusche.
- Non superare la velocità massima di 80 km/h.
- Non guidare per distanze superiori a 200 km.

- Non usare catene da neve su un pneumatico sigillato.
- Se viene utilizzato per uno scopo diverso dalla riparazione di emergenza di un pneumatico forato, il kit di emergenza per forature può provocare incidenti o lesioni gravi poiché l'aria compressa può agire da esplosivo o propellente.
- Parcheggiare il veicolo in una posizione sicura sul bordo della strada senza ostacolare il flusso del traffico, per provvedere alla riparazione del pneumatico forato senza correre pericoli.
- Inserire il freno di stazionamento anche se il veicolo è parcheggiato in piano, per evitare qualsiasi spostamento.
- Spegnerne il sistema e-BOXER prima di sigillare il pneumatico forato.
- Attivare le luci di emergenza mentre si ripara il pneumatico forato.
- Non tentare di rimuovere oggetti estranei come chiodi o viti che hanno perforato il pneumatico. Lasciarli dove sono.

- Non lasciare il kit di emergenza per forature incustodito mentre è in uso.
- Con un flacone di sigillante è possibile riparare un solo pneumatico.
- I pneumatici possono essere riparati quando la temperatura ambiente è di almeno -30°C .

ATTENZIONE

- Tenere presente che il kit di emergenza per forature fornisce soltanto una mobilità temporanea. Le normative sulla riparazione di un pneumatico dopo l'uso di un kit di emergenza per forature possono differire da paese a paese. Si consiglia di consultare un concessionario SUBARU o il gommista di fiducia.
- Riporre il kit di emergenza per forature in maniera sicura e fissarlo nel vano di carico. Non è consigliabile riporlo nell'abitacolo perché potrebbe colpire un passeggero e causare lesioni in caso di brusca fermata o collisione.

- Usare il kit di emergenza per forature esclusivamente sui pneumatici di serie in dotazione al veicolo.
- Non tenere il compressore d'aria in funzione per più di 10 minuti per evitare il rischio di surriscaldamento.
- La temperatura del compressore d'aria può divenire elevata. Fare attenzione a non ustionarsi.
- Quando piove, proteggere il compressore d'aria dall'esposizione diretta alla pioggia. L'esposizione alla pioggia può causare un malfunzionamento.
- Non utilizzare compressori d'aria diversi da quello incluso nel kit di emergenza. L'uso di un compressore d'aria diverso da quello nel kit di emergenza può danneggiare i pneumatici.
- Non smontare o modificare il compressore d'aria per utilizzare un alimentatore o una batteria con tensione diversa da 12 V CC.
- Se si effettua una riparazione temporanea della foratura con il kit di emergenza, il sistema di monitoraggio pressione dei pneumatici (TPMS) (se in dota-

zione) potrebbe non funzionare normalmente.

▼ Posizione del kit di emergenza per forature

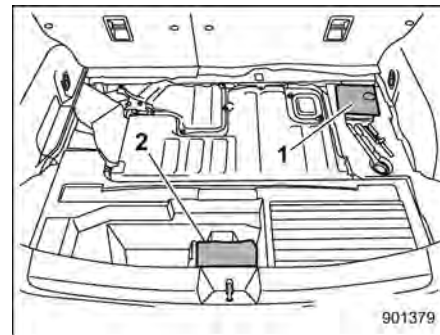

- 1 Kit di emergenza per pneumatici forati (busta in plastica)
- 2 Kit di emergenza per pneumatici foranti (flacone di sigillante)

La busta in plastica e il flacone di sigillante sono riposti sotto il pavimento del bagagliaio.

▼ Contenuto del kit di emergenza per forature

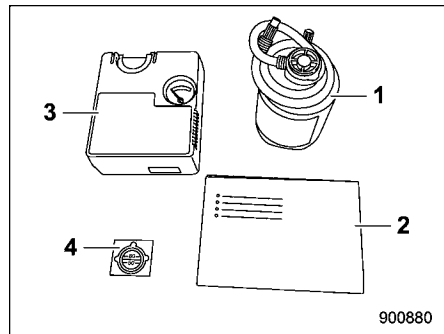

- 1 Flacone di sigillante
- 2 Guida di riferimento rapido
- 3 Compressore d'aria
- 4 Etichetta del limite di velocità

Fatta eccezione per il flacone di sigillante, i componenti del kit di emergenza illustrato sopra sono confezionati in una busta di plastica. Riporli nella busta di plastica dopo l'uso.

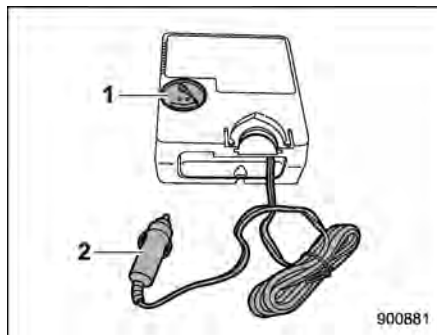

Compressore d'aria (vista anteriore)

- 1 Manometro dell'aria
- 2 Spina di alimentazione

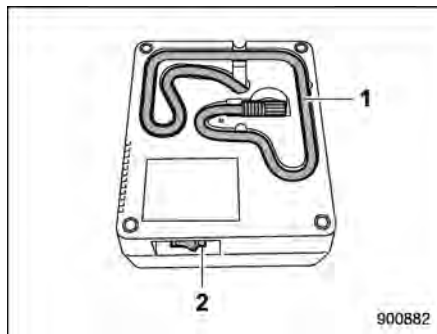

Compressore d'aria (vista posteriore)

- 1 Tubo flessibile
- 2 Interruttore del compressore

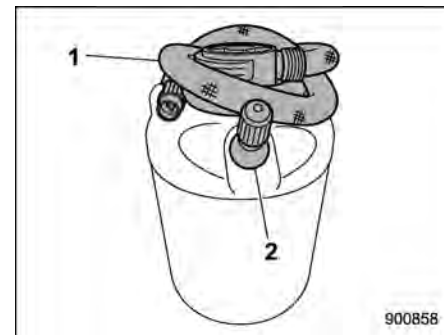

Flacone di sigillante

- 1 Tubo flessibile
- 2 Valvola



AVVERTENZA

- Non bere il sigillante. In caso di ingerimento accidentale del sigillante, rivolgersi immediatamente a un medico.
- In caso di contatto del sigillante con pelle o occhi, rimuoverlo immediatamente con abbondante acqua. Se necessario, rivolgersi immediatamente a un medico.
- Tenere il kit di emergenza per forature fuori dalla portata dei bambini.

- Se una persona allergica alla gomma naturale viene in contatto con il sigillante, potrebbero presentarsi sintomi di allergia.



1 Data di scadenza

ATTENZIONE

Sostituire il flacone di sigillante con un flacone nuovo entro la data di scadenza.

▼ **Istruzioni per sigillare un pneumatico forato**

Per sigillare un pneumatico forato, attenersi alla seguente procedura.

- Per prima cosa pompare all'interno il sigillante e l'aria. Guidare il veicolo per circa 10 minuti o 5 km di modo che il sigillante possa tappare l'area danneggiata.
- Parcheggiare nuovamente il veicolo e controllare e, se necessario, regolare la pressione del pneumatico danneggiato.
- Quindi, è possibile continuare a guidare con attenzione senza superare la velocità di 80 km/h per una distanza massima di 200 km.

È opportuno informare tutti gli altri passeggeri che il pneumatico è stato sigillato temporaneamente mediante il kit di emergenza per forature e che sarà necessario osservare condizioni di guida particolari.

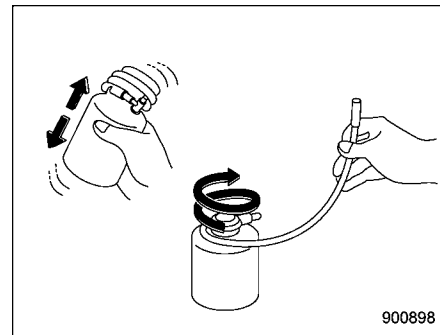

1. Agitare bene il flacone di sigillante. Svolgere il tubo flessibile.

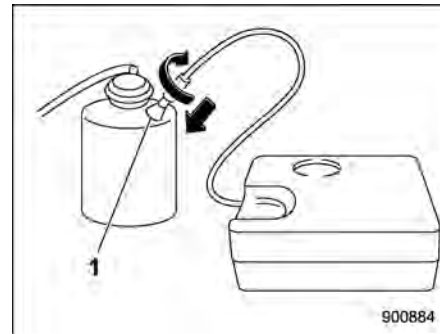

- 1 Valvola
2. Collegare il tubo flessibile del compressore d'aria alla valvola sul flacone.

ATTENZIONE

- Accertarsi che l'interruttore del compressore d'aria sia in posizione OFF.
- Se il collegamento non è saldo, potrebbero verificarsi perdite di sigillante.

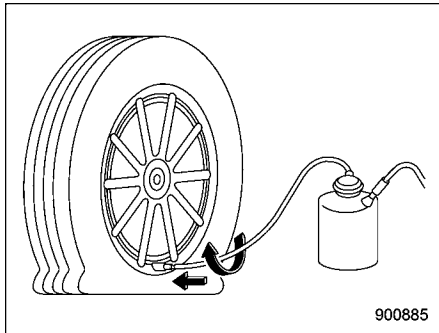

900885

Collegare saldamente il tubo flessibile dal flacone allo stelo della valvola del pneumatico.

ATTENZIONE

Se il collegamento non è saldo, potrebbero verificarsi perdite di sigillante.

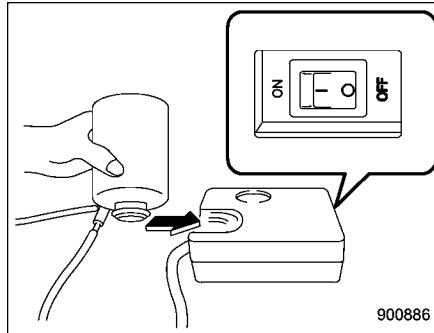

900886

3. Capovolgere il flacone e inclinare il tappo nell'alloggiamento per il flacone del compressore d'aria. Accertarsi che l'interruttore del compressore d'aria sia in posizione OFF.

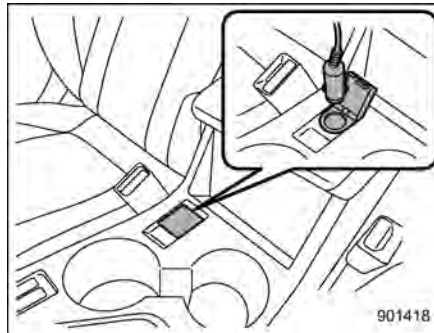

901418

4. Collegare la spina di alimentazione del

compressore d'aria alla presa elettrica per accessori. Inserire il freno di stazionamento e portare l'interruttore di accensione in posizione "ACC".

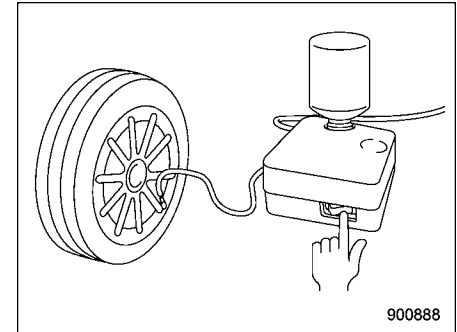

900888

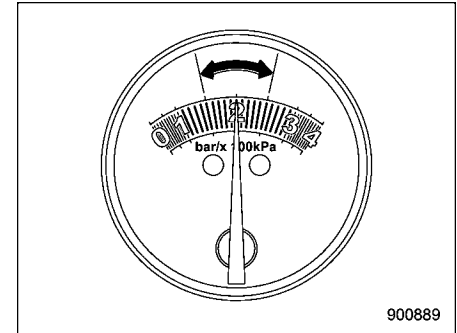

900889

Attivare l'interruttore del compressore d'aria e regolare la pressione dell'aria al

livello corretto (zona verde del manometro).

ATTENZIONE

- Non mantenere in funzione il compressore d'aria per più di 10 minuti poiché può surriscaldarsi. Fare attenzione a non ustionarsi.
- Se la pressione del pneumatico non raggiunge la zona verde entro 10 minuti, non è possibile riparare il pneumatico forato con il kit di emergenza. Contattare un concessionario SUBARU per assistenza.

NOTA

- Dopo che il compressore è stato azionato, la pressione dell'aria aumenta temporaneamente a 300 kPa (3,0 kgf/cm²) o più. Dopo circa 30 secondi, quando tutto il sigillante è all'interno del pneumatico, la pressione dell'aria si abbassa e indica la pressione dell'aria all'interno del pneumatico.
- A temperature estremamente basse, fra -30°C e -20°C, la viscosità del sigillante aumenta e il flusso di sigillante sarà più lento. A temperature di questo tipo, portare il sigil-

lante all'interno del veicolo per riscaldarlo prima dell'uso.

- Quando si ripara lo pneumatico, se il manometro dell'aria risulta difficile da leggere, portare una volta l'interruttore del compressore in posizione di spegnimento per ottenere una lettura accurata.

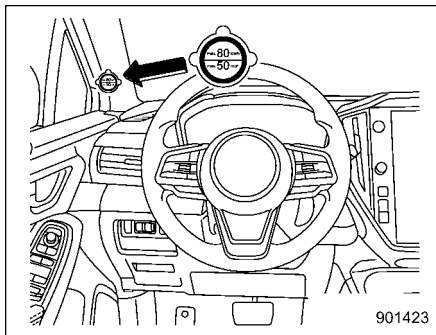

5. Mentre l'aria sta riempiendo il pneumatico, applicare l'etichetta del limite di velocità nella posizione indicata nell'illustrazione.

AVVERTENZA

Non applicare l'etichetta del limite di velocità in una posizione in cui nasconda la spia di avvertimento o sul volante. Può interferire con il

normale funzionamento dell'airbag e portare a un guasto critico.

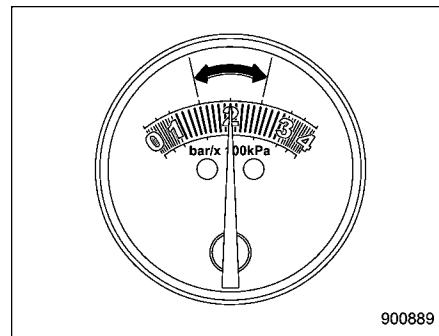

6. Spegnere il compressore d'aria quando la pressione dell'aria raggiunge la zona verde del manometro. Rimuovere la spina di alimentazione dalla presa elettrica per accessori.

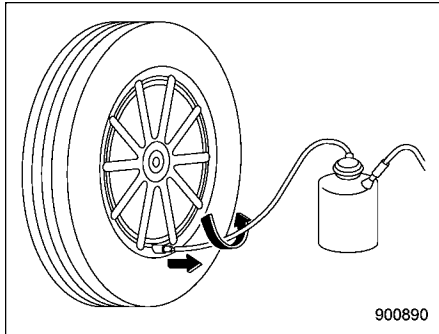

Rimuovere il tubo flessibile dopo avere riempito il pneumatico d'aria e serrare il cappuccio della valvola.

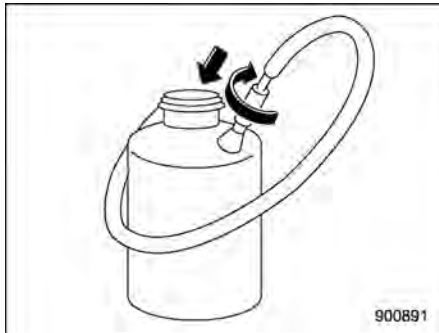

Collegare il tubo flessibile alla valvola del flacone in modo circolare per evitare la fuoriuscita del sigillante rimanente.

ATTENZIONE

Il sigillante può macchiare gli abiti.

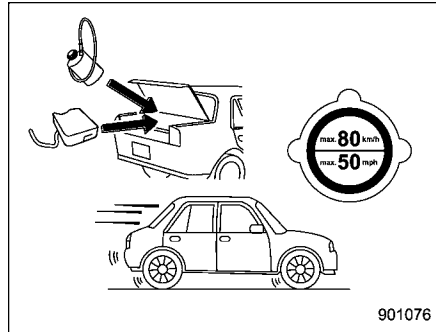

7. Riporre il kit nel veicolo e guidare immediatamente per 10 minuti o 5 km.

AVVERTENZA

- **Guidare con prudenza. Non superare la velocità di 80 km/h. Una velocità superiore può causare forti vibrazioni del veicolo.**
- **Non usare catene da neve su un pneumatico sigillato.**
- **Se durante la guida si verificano forti vibrazioni, sterzate instabili o rumorosità, ridurre la velocità e recarsi con cautela in un luogo**

dove si può fermare il veicolo in tutta sicurezza. Ricontrollare il pneumatico e la pressione. Se la pressione del pneumatico è nella zona rossa del manometro aria o se sono visibili crepe, protuberanze o danni simili sul pneumatico, non è possibile eseguire una riparazione temporanea con il kit di emergenza per forature. Si consiglia di rivolgersi a un concessionario SUBARU o a un servizio di assistenza stradale.

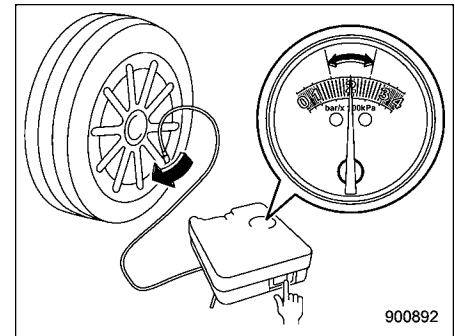

8. Dopo aver guidato per 10 minuti o 5 km, a seconda di quale dei due viene raggiunto per primo, fermare il veicolo in un luogo sicuro e ricontrollare la pressione dell'aria (vedere il punto 4).

Se necessario, riempire nuovamente il pneumatico d'aria fino alla pressione corretta e procedere con cautela fino al concessionario SUBARU più vicino per far sostituire il pneumatico, lo stelo della valvola e il flacone di sigillante.

NOTA

Collegare il compressore d'aria solo alla valvola del pneumatico.

ATTENZIONE

- Se la pressione dell'aria è nella zona rossa del manometro, la foratura non è stata riparata correttamente con il kit di emergenza. In tal caso, interrompere il viaggio e contattare un concessionario SUBARU per assistenza.
- Non guidare il veicolo per più di 200 km con il pneumatico sigillato. La mancata sostituzione dello stelo della valvola può causare una perdita d'aria dallo stelo.

Prima della rimozione del pneumatico dal cerchione, informare il concessionario SUBARU o il gommista che il pneumatico contiene sigillante.

ATTENZIONE

Dopo l'uso del kit di emergenza per forature, il flacone di sigillante e l'etichetta del limite di velocità devono essere sostituiti.

NOTA

Sigillante nuovo e pezzi di ricambio possono essere acquistati presso un'autofficina autorizzata o un concessionario SUBARU e devono essere inseriti nel kit da uno specialista. I flaconi di sigillante vuoti e i pezzi di ricambio devono essere restituiti al concessionario SUBARU o smaltiti in conformità con le normative locali in materia di smaltimento.

▼ Dati tecnici del compressore d'aria

Tensione di linea	12 V CC
Tensione di funzionamento	10 – 15 V CC
Amperaggio	10 A max

■ Sistema di monitoraggio pressione dei pneumatici (TPMS)

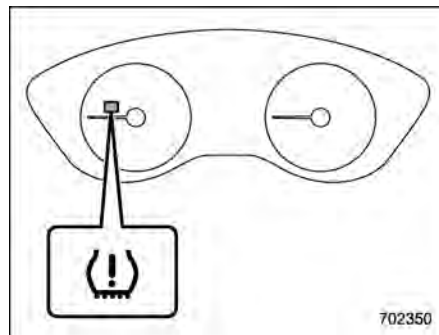

Spia di avvertimento bassa pressione dei pneumatici

Il sistema di monitoraggio della pressione dei pneumatici fornisce al conducente un messaggio di avvertenza tramite l'invio di un segnale da un sensore installato in ciascuna ruota quando viene rilevata una pressione dei pneumatici notevolmente ridotta rispetto alla modalità TPMS selezionata.

Il sistema di monitoraggio della pressione dei pneumatici si attiverà solo quando il veicolo procede a velocità superiori a 40 km/h. Inoltre, questo sistema potrebbe non reagire immediatamente ad un improvviso calo di pressione dei pneumatici

(ad esempio, una foratura causata dal passaggio su un oggetto appuntito).

AVVERTENZA

Se la spia di avvertimento bassa pressione dei pneumatici si illumina durante la guida, non frenare mai improvvisamente, bensì proseguire diritto riducendo gradualmente la velocità. Quindi arrestare la vettura in uno spazio sicuro. In caso contrario potrebbero verificarsi incidenti che possono causare seri danni al veicolo e ferite gravi alle persone.

Controllare la pressione di tutti e quattro i pneumatici e regolarla sul valore più appropriato dei due valori di pressione dei pneumatici A FREDDO (normale o carico) indicati sull'apposita etichetta applicata sul montante della porta lato conducente. Se questa spia si accende ancora durante la guida dopo aver regolato la pressione dei pneumatici, un pneumatico potrebbe essere seriamente danneggiato ed essere soggetto a una repentina perdita d'aria. In caso di pneumatico sgonfio, fare riferimento a "Foratura di pneumatici"  P396.

Quando si monta la ruota di scorta o

si sostituisce un cerchio senza trasferire il sensore di pressione/trasmittitore originale, la spia di avvertimento di bassa pressione dei pneumatici rimane illuminata dopo aver lampeggiato per circa un minuto. Ciò indica che il TPMS non è in grado di controllare tutte le quattro ruote. Si consiglia di rivolgersi al proprio concessionario SUBARU al più presto possibile per la sostituzione dei pneumatici e dei sensori e/ o per il ripristino del sistema.

Se la spia si illumina fissa dopo aver lampeggiato per circa un minuto, si consiglia di contattare immediatamente un concessionario SUBARU per far controllare il sistema.

Quando si ripara un pneumatico con liquido sigillante, la valvola e il trasmettitore di avvertenza della pressione dei pneumatici potrebbero non funzionare correttamente. Se si usa un sigillante liquido, si consiglia di contattare il concessionario SUBARU più vicino o un'altra officina qualificata il più presto possibile. Assicurarsi di sostituire la valvola e il trasmettitore di avvertenza della bassa pressione dei pneumatici quando si sostituisce il pneumatico. È possibile riutilizzare la ruota se

non è danneggiata e se il sigillante residuo viene pulito adeguatamente. Se la spia si illumina fissa dopo aver lampeggiato per circa un minuto, si consiglia di contattare immediatamente un concessionario SUBARU per far controllare il sistema.

■ Schermata TPMS

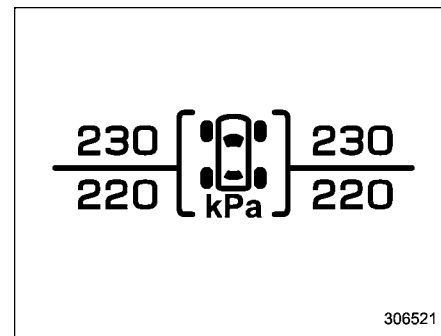

Mostra la pressione di ciascun pneumatico. Fare riferimento a "Schermate di base"  P198.

9-4. Uso dei cavi elettrici di soccorso

■ Precauzioni per la batteria!

AVVERTENZA

 Leggere attentamente le presenti istruzioni:

Per assicurare un trattamento corretto e sicuro della batteria, leggere le seguenti precauzioni molto accuratamente prima di eseguire lavori sulla batteria o prima di controllarla.

 Indossare occhiali protettivi:

Durante i lavori in prossimità della batteria del veicolo, indossare sempre occhiali protettivi. L'elettrolita della batteria contiene acido solforico, che a contatto con gli occhi può provocare la cecità. Inoltre, le batterie emettono vapori di idrogeno, un gas altamente infiammabile ed esplosivo. L'uso di occhiali protettivi può risultare vitale in caso di incendio di questo gas.



L'elettrolito della batteria contiene acido solforico:

Poiché l'elettrolita della batteria contiene acido solforico, indossare sempre guanti e occhiali protettivi durante il controllo della batteria. Evitare di ribaltare la batteria o sottoporla ad urti in grado di provocare la fuoriuscita dell'elettrolita.

In nessun caso l'elettrolita della batteria deve entrare in contatto con pelle, occhi o indumenti, altrimenti può provocare ustioni e cecità. In caso di contatto dell'elettrolita con pelle, occhi o indumenti, lavarli immediatamente con abbondante acqua. In caso di contatto con gli occhi, rivolgersi immediatamente ad un medico.

In caso di ingestione accidentale dell'elettrolita, bere immediatamente una grande quantità di latte o acqua e rivolgersi subito ad un medico.

L'elettrolita della batteria è corrosivo. In caso di spruzzi di elettrolita sulla vernice o sui tessuti del veicolo, lavarli immediatamente con abbondante acqua.



Tenere fuori dalla portata dei bambini:

Le batterie devono essere utilizzate esclusivamente da persone consapevoli dei potenziali rischi. Fare particolare attenzione a tenere sempre la batteria del veicolo fuori dalla portata dei bambini. L'uso improprio della batteria può provocare cecità e ustioni.



Tenere lontane eventuali fiamme libere:

Prima di qualsiasi lavoro in prossimità della batteria del veicolo, spegnere eventuali sigarette, fiammiferi e accendini. Inoltre tenere sempre lontane dalla batteria eventuali fiamme libere e scintille elettriche. Poiché le batterie emettono idrogeno, un gas altamente infiammabile ed esplosivo, eventuali fiamme libere o scintille nelle vicinanze possono provocare un'esplosione.

Nel lavorare in prossimità della batteria fare attenzione che i metalli non creino un cortocircuito sui morsetti (+) e (-) della batteria o collegare il morsetto (+) della batte-

ria alla carrozzeria del veicolo. Un cortocircuito può causare scintille elettriche e causare esplosioni.

Tutti gli anelli, bracciali degli orologi e altri accessori metallici devono essere rimossi prima di eseguire interventi sulla batteria o vicino a questa per evitare scintille elettriche.



Evitare esplosioni:

Durante la ricarica, le batterie emettono idrogeno, un gas altamente infiammabile ed esplosivo. Per evitare esplosioni, ricaricare sempre la batteria del veicolo in un'area ben ventilata e tenere lontano da fiamme libere.

■ Precauzioni per l'avviamento con cavi elettrici di soccorso!



AVVERTENZA

- Non tentare di ricaricare la batteria se questa è ghiacciata. Ciò potrebbe provocare un'esplosione o una bruciatura.
- Assicurarci che i cavi e i morsetti utilizzati non siano allentati e che

siano correttamente isolati.

Non eseguire il collegamento se i cavi non sono in perfette condizioni.

- Un sistema e-BOXER in funzione può essere pericoloso. Tenere dita, mani, vestiti, capelli e attrezzi lontani dalla ventola di raffreddamento, dalla cinghia di trasmissione e dagli altri componenti in movimento. Si consiglia di togliere anelli, orologi e cravatte.
- Tale procedura può essere pericolosa se non eseguita correttamente. Se non si è sicuri sulla procedura corretta contattare un meccanico.



ATTENZIONE

La batteria ausiliaria utilizzata deve essere a 12 V. Non eseguire il collegamento se non siete sicuri che la batteria ausiliaria sia corretta.

Quando il veicolo non si avvia a causa della batteria scarica, si può intervenire utilizzando una batteria esterna (batteria ausiliaria) da collegare al veicolo attraverso cavi di soccorso.

■ Come eseguire il collegamento

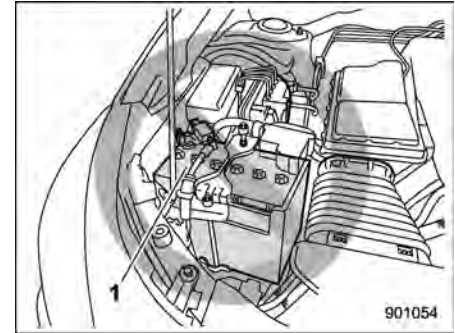

1 Batteria di riavvio del motore da 12 V



AVVERTENZA

Osservare le seguenti precauzioni. In caso contrario, eventuali fiamme o scintille nelle vicinanze potrebbero causare un'esplosione poiché le batterie emettono idrogeno, un gas altamente infiammabile ed esplosivo. Si possono inoltre verificare danni ai componenti elettrici o al sistema e-BOXER.

- Fare attenzione a non scambiare il polo positivo (+) con quello negativo (-).

- In fase di collegamento del cavo elettrico, prestare attenzione che il polo positivo (+) non tocchi quello negativo (-).
- Non collegare il cavo elettrico alla batteria di riavvio del motore da 12 V.
- Non fare collegamenti incrociati tra batteria ausiliaria da 12 V e batteria di riavvio del motore da 12 V nel tentativo di avviare il veicolo tramite batteria esterna.

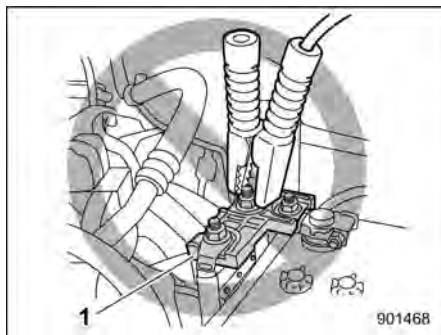

1 Fusibile

⚠ AVVERTENZA

Non collegare mai i cavi di soccorso a un fusibile vicino al terminale della batteria ausiliaria da 12 V. In questo modo, i gas generati dalla batteria potrebbero infiammarsi e provocare un'esplosione che potrebbe danneggiare i dispositivi elettronici e il motore.

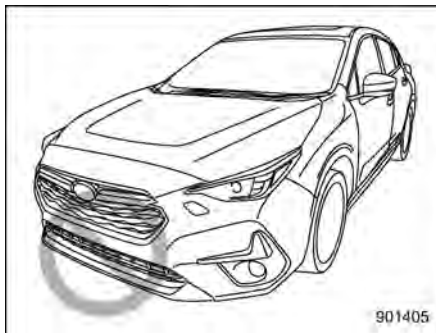

⚠ ATTENZIONE

In fase di sostituzione della batteria o di uso dei cavi elettrici di soccorso, non toccare l'area intorno al paraurti anteriore. Inoltre non collocare attrezzi o panni di stoffa in quest'area. Se una delle funzioni

del sistema di raffreddamento è attiva, possono verificarsi lesioni o guasti al sistema di raffreddamento.

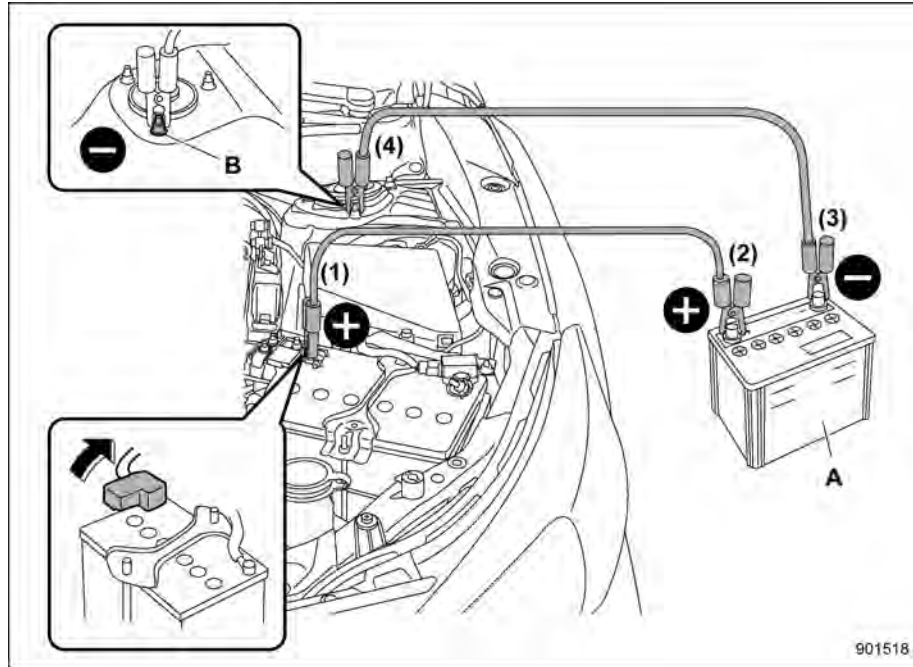

A Batteria ausiliaria
B Dado di fissaggio montante sospensione

1. Assicurarsi che la batteria ausiliaria sia a 12 V e che il polo negativo sia collegato a massa.
2. Se la batteria ausiliaria è installata su un altro veicolo verificare che essi non si tocchino.
3. Disinserire tutti gli accessori elettrici e spegnere tutte le luci.
4. Collegare i cavi di soccorso nell'esatta sequenza indicata in figura.

- (1) Collegare uno dei cavi al polo positivo (+) della batteria ausiliaria da 12 V scarica.
- (2) Collegare l'altra estremità del cavo elettrico al polo positivo (+) della batteria ausiliaria.
- (3) Collegare il secondo cavo elettrico al polo negativo (-) della batteria ausiliaria.
- (4) Collegare l'altra estremità del secondo cavo elettrico al dado di fissaggio del montante sospensione del veicolo con batteria ausiliaria da 12 V scarica.

Assicurarsi che i cavi non vengano a trovarsi in vicinanza di parti in movimento, e che le pinze di collegamento non siano a contatto con altri elementi metallici.

5. Avviare il motore del veicolo con batteria ausiliaria e farlo girare al minimo. Quindi avviare il sistema e-BOXER del veicolo con batteria ausiliaria da 12 V scarica.
6. Ad operazione ultimata, scollegare i cavi elettrici di soccorso nell'ordine esattamente inverso a quello di collegamento.

9-5. Surriscaldamento del motore



AVVERTENZA

Non rimuovere mai il tappo del radiatore prima che il motore sia stato spento e si sia completamente raffreddato. A motore caldo il liquido refrigerante è sotto pressione. La rimozione del tappo del radiatore a motore ancora caldo potrebbe provocare rilasciare uno spruzzo di liquido refrigerante bollente, che potrebbe causare ustioni molto gravi.



ATTENZIONE

In caso di surriscaldamento del motore, è possibile ridurre il regime del motore o la velocità del veicolo. Arrestare immediatamente il veicolo in un luogo sicuro.

■ Se esce vapore dal vano motore

Spegnere il motore e far scendere tutti gli occupanti dal veicolo finché si raffredda.

■ Se non esce vapore dal vano motore

NOTA

Per i dettagli sulla procedura di controllo del livello e di rabbocco del liquido refrigerante, fare riferimento a “Refrigerante motore” P451.

1. Far funzionare il motore al minimo.
2. Aprire il cofano per ventilare il vano motore. Fare riferimento a “Cofano motore” P443.
3. Verificare che la ventola sia in funzione. Se la ventola non funziona, spegnere immediatamente il motore e si consiglia di contattare un concessionario autorizzato per la riparazione.
4. Dopo che la temperatura del refrigerante motore è diminuita, spegnere il motore.
Se l'indicatore temperatura rimane nell'area di surriscaldamento, spegnere il motore.
5. Con motore raffreddato completamente, controllare il livello del liquido refrigerante nell'apposita vaschetta di

compensazione. Se il livello è sotto il valore minimo "LOW", aggiungere nuovo liquido fino al livello massimo "FULL".

- Se la vaschetta è vuota, riempire dapprima la vaschetta. Quindi rimuovere il tappo del radiatore e rabboccare liquido.

In caso di rimozione del tappo dal radiatore caldo, prima avvolgere il tappo con un panno spesso, quindi ruotare lentamente il tappo in senso antiorario senza premerlo finché si ferma. Far scaricare la pressione dal radiatore. Quando la pressione è completamente scaricata, rimuovere il tappo premendolo e ruotandolo.

9-6. Traino del veicolo

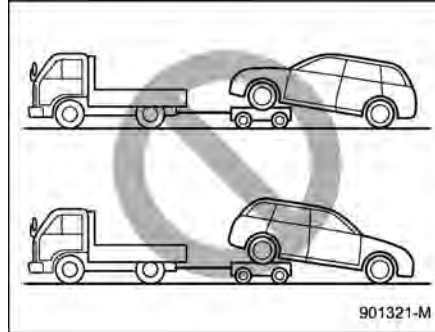

AVVERTENZA

Non trainare mai i modelli a trazione integrale con le ruote anteriori sollevate da terra e le ruote posteriori a terra, oppure con le ruote posteriori sollevate da terra e le ruote anteriori a terra. Ciò causa sbandamento del veicolo a causa del funzionamento del giunto viscoso o deterioramento del differenziale centrale.

Se è necessario trainare il veicolo, rivolgersi ad un concessionario SUBARU o a un servizio specializzato.

■ Gancio di traino e ganci/fori di ancoraggio

I ganci di traino devono essere usati solo in caso di emergenza.

SUBARU consiglia di eseguire il traino tramite un concessionario SUBARU o un servizio di traino specializzato.

ATTENZIONE

- Utilizzare esclusivamente il gancio di traino e i ganci/fori di ancoraggio specificati. Non utilizzare mai parti delle sospensioni o altri parti della carrozzeria per il traino o l'ancoraggio.
- Non usare per il traino il foro di ancoraggio più vicino al silenziatore sotto il veicolo.

Gancio di traino anteriore:

- Estrarre il cacciavite, il gancio di traino e la manovella del martinetto dallo scomparto portaoggetti sotto il piano di carico.

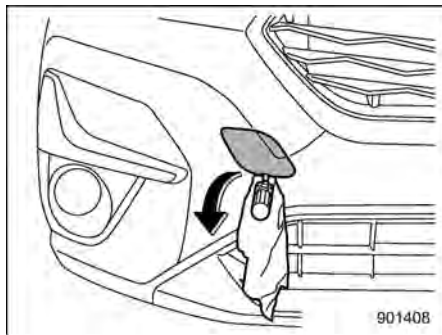

2. Coprire la punta di un cacciavite a taglio con del nastro vinilico o uno straccio di modo che non possa rigare il paraurti. Aprire il coperchio inserendo il cacciavite nella scanalatura del coperchio e facendo leva.

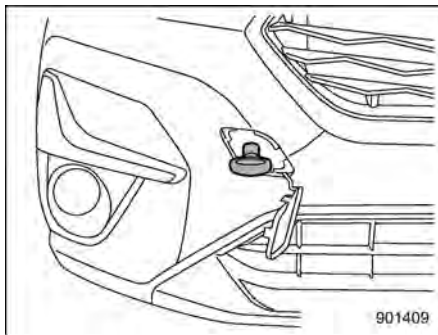

3. Avvitare il gancio di traino nel foro filettato fino a quando la filettatura non è più visibile.

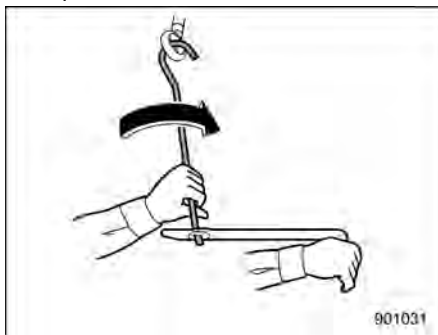

4. Attaccare il gancio di traino saldamente usando la manovella del martinetto e la chiave per i dadi ruota.

Dopo il traino, rimuovere il gancio di traino dal veicolo e riporlo nello scomparto portaoggetti sotto il piano di carico.

Sistemare il coperchio del gancio di traino sul paraurti.



AVVERTENZA

- Non utilizzare il gancio di traino per scopi diversi dal traino del veicolo.
- Assicurarsi di rimuovere il gancio di traino dopo il traino. Lasciare il gancio di traino montato sul veicolo può interferire con il buon funzionamento del sistema dell'airbag SRS in una collisione frontale.



ATTENZIONE

Per prevenire la deformazione del paraurti e del gancio di traino, non applicare un carico eccessivo sul gancio di traino.

Gancio di traino posteriore:

1. Estrarre il cacciavite, il gancio di traino e la manovella del martinetto dallo scomparto portaoggetti sotto il piano di carico.

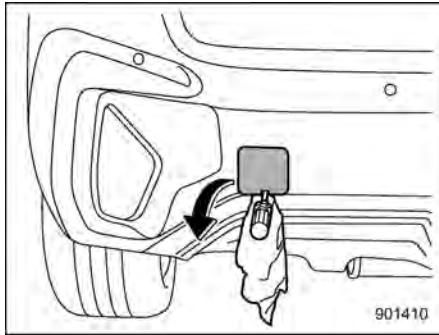

2. Coprire la punta di un cacciavite a taglio con del nastro vinilico o uno straccio di modo che non possa rigare il paraurti. Aprire il coperchio inserendo il cacciavite nella scanalatura del coperchio e facendo leva.

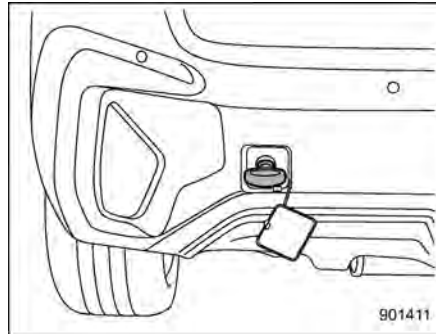

3. Avvitare il gancio di traino nel foro filettato fino a quando la filettatura non è più visibile.

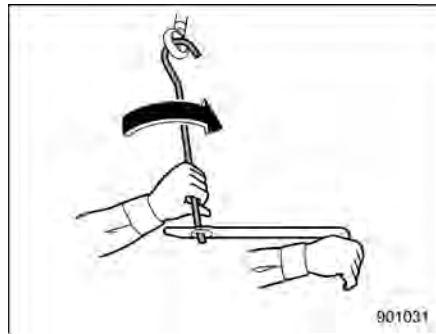

4. Attaccare il gancio di traino saldamente usando la manovella del martinetto e la chiave per i dadi ruota.

Dopo il traino, rimuovere il gancio di traino dal veicolo e riporlo nello scomparto portaoggetti sotto il piano di carico. Sistemare il coperchio del gancio di traino sul paraurti.

AVVERTENZA

- Non utilizzare il gancio di traino per scopi diversi dal traino del veicolo.
- Assicurarsi di rimuovere il gancio di traino dopo il traino. Il gancio di traino montato sul veicolo può interferire con il corretto funzionamento della funzione di spegnimento della pompa carburante quando il veicolo viene colpito da dietro.

ATTENZIONE

- Per prevenire la deformazione del paraurti e del gancio di traino, non applicare un carico eccessivo sul gancio di traino.
- Per i modelli dotati del sistema di supporto alla guida rilevamento veicolo posteriore Subaru (SRVD), quando si traina un altro veicolo, premere "Rear Vehicle".

Detection (SRVD) (Rilevamento veicolo posteriore (SRVD))” per disattivare il sistema. Il sistema potrebbe non funzionare correttamente a causa di un blocco delle onde radar. Per i dettagli su come attivare/disattivare il sistema rilevamento veicolo posteriore Subaru (SRVD), fare riferimento a “Impostazioni vettura” P218.

Ganci di ancoraggio anteriori:

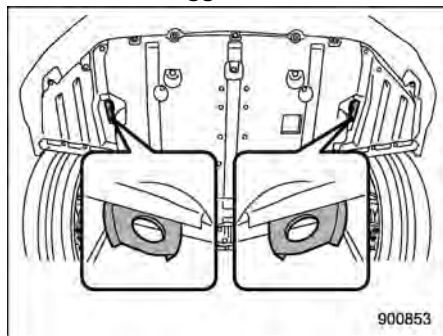

900853

I ganci di ancoraggio anteriori sono posizionati tra ciascun pneumatico anteriore e il paraurti anteriore.

I **ganci di ancoraggio anteriori** consentono di fissare il veicolo. Non sono adatti al traino.

Fori di ancoraggio posteriori:

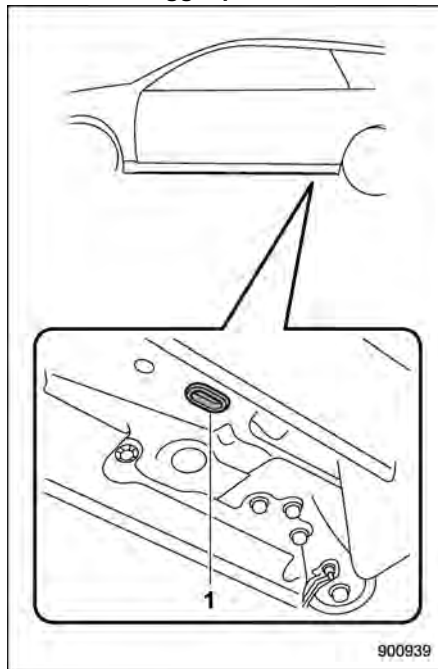

900939

1 Foro di ancoraggio posteriore

I fori di ancoraggio posteriori sono posizionati vicino a ogni rinforzo per martinetto.

È presente un tappo in ogni foro di

ancoraggio posteriore. Per utilizzare i fori di ancoraggio posteriori, rimuovere i tappi. Dopo avere usato i fori di ancoraggio, reinserire i tappi nelle posizioni originali.

AVVERTENZA

Usare i fori di ancoraggio posteriori solo per ancorare verso il basso. Se i fori sono usati per ancorare il veicolo in qualsiasi altra direzione, i cavi possono scivolare fuori dai fori, con la possibilità di causare una situazione pericolosa.

■ Trasporto del veicolo su un carro attrezzi

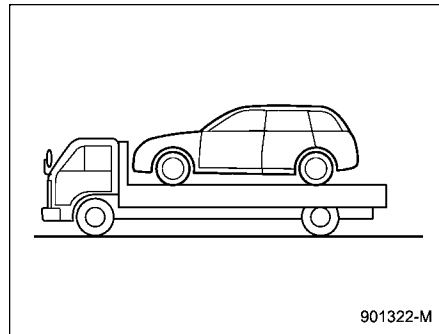

901322-M

Si tratta della migliore soluzione per trasportare il veicolo. Osservare le se-

guenti procedure per un trasporto in sicurezza.

1. Portare la leva del selettore in posizione "P".
2. Inserire il freno di stazionamento.
3. Fissare il veicolo sul camion di trasporto con catene di sicurezza. Ciascuna catena di sicurezza dovrà essere tesa nello stesso modo facendo particolare attenzione a che la tensione non sia eccessiva per non sollecitare troppo le sospensioni.

ATTENZIONE

Il trasporto con un carro attrezzi potrebbe causare il disallineamento dei fari. In tal caso, si consiglia di far controllare l'allineamento dei fari da un concessionario SUBARU dopo il trasporto del veicolo con un carro attrezzi.

■ Traino del veicolo con tutte le ruote a terra

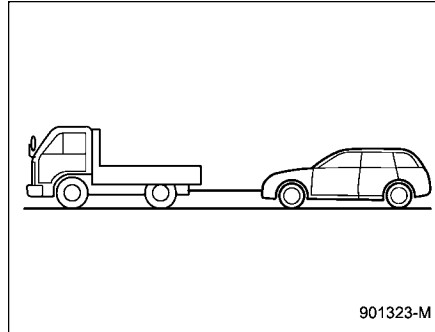

AVVERTENZA

- Durante il traino non portare mai l'interruttore di accensione su "OFF" poiché si inserisce il bloccasterzo e la direzione delle ruote si blocca.
- Tenere presente che se il sistema e-BOXER non è in funzione, il servofreno e il servosterzo non funzionano. Quando il sistema e-BOXER è spento, è necessario applicare una forza maggiore sul pedale del freno e sul volante.

ATTENZIONE

- In caso di guasto alla trasmissione, far trasportare il veicolo sopra un carro attrezzi.
- Talvolta i veicoli danneggiati non possono essere trainati a causa del tipo di danno che hanno riportato. In questo caso, utilizzare un carro attrezzi per il trasporto.
- Non avviare il sistema e-BOXER mentre il veicolo viene trainato usando questo metodo. Il traino con l'e-BOXER in funzione può causare danni alla trasmissione.
- La velocità di marcia deve essere limitata a meno di 30 km/h e la distanza da coprire deve essere inferiore a 50 km. Per velocità o distanze superiori, far trasportare il veicolo sopra un carro attrezzi.
- Usare un carro attrezzi in caso di lunghe discese o salite ripide. Tuttavia, non premere il pedale del freno a lungo poiché durante il rimorchio il freno motore non funziona. Altrimenti il freno potrebbe surriscaldarsi.

- Guidare con attenzione e non sollecitare la fune per rimorchio con partenze improvvise.
- Usare una fune da traino specifica. Se per il traino è necessario utilizzare funi o catene metalliche, avvolgere con un panno la parte di paraurti con cui entrano a contatto per proteggere il paraurti da eventuali danni.

1. Rilasciare la leva del freno di stazionamento e mettere il cambio in folle.
2. Durante il traino l'interruttore di accensione deve essere in posizione "ON".
3. Eliminare il lasco della cima di traino lentamente per non provocare danni al veicolo.

9-7. Freno di stazionamento elettronico – impossibile rilasciare il freno di stazionamento elettronico

Si consiglia di contattare un concessionario SUBARU e si consiglia di far rilasciare il freno di stazionamento elettronico dal concessionario SUBARU.

9-8. Chiave di accesso elettronica – funzionamento non corretto della chiave di accesso elettronica



Tenere oggetti metallici, fonti magnetiche e trasmettitori di segnali a distanza dalla zona tra la chiave di accesso elettronica e l'interruttore di accensione a pulsante. Questi potrebbero infatti interferire nelle comunicazioni tra la chiave di accesso elettronica e l'interruttore di accensione a pulsante.

Potrebbe essere impossibile utilizzare le seguenti funzioni a causa di forti segnali radio nelle vicinanze o di batteria della chiave di accesso elettronica scarica.

- Bloccaggio e sbloccaggio di tutte le porte, compreso il portellone posteriore
- Commutazione dello stato di alimentazione
- Avviamento del sistema e-BOXER

In questi casi eseguire la seguente procedura. Quando la batteria della chiave di accesso elettronica è scarica, sostituirla con una nuova. Fare riferimento a “Sostituzione della batteria della chiave di accesso elettronica” P485.

■ Bloccaggio e sbloccaggio

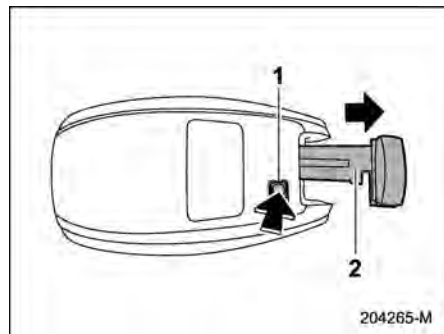

- 1 Pulsante di rilascio
- 2 Chiave meccanica di emergenza

Tenere premuto il pulsante di rilascio della chiave di accesso elettronica ed estrarre la chiave di emergenza.

Bloccare o sbloccare la porta del conducente con la chiave di emergenza seguendo la procedura descritta in “Bloccaggio e sbloccaggio dall'esterno” P142.

NOTA

Dopo il bloccaggio o lo sbloccaggio, accertarsi di fissare nuovamente la chiave di emergenza alla chiave di accesso elettronica.

■ Commutazione dello stato di alimentazione

1. Inserire il freno di stazionamento.
2. Portare la leva del selettore in posizione “P”.
3. Premere il pedale del freno.

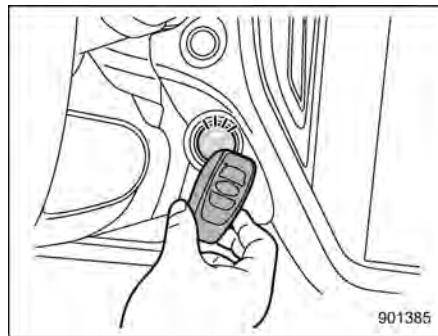

4. Tenere la chiave di accesso elettronica con i tasti rivolti verso di sé e portarla a contatto dell'interruttore di accensione a pulsante.
- Una volta completata la comunicazione tra la chiave di accesso elettronica

e il veicolo, viene emesso un segnale acustico (ding). Nello stesso tempo, lo stato dell'interruttore di accensione a pulsante passa a una delle seguenti condizioni.

- Quando il sistema di accesso senza chiave con avviamento a pulsante è disattivato: “ACC”
 - In altre condizioni: “ON”
5. Se il sistema di accesso senza chiave con avviamento a pulsante è disattivato, premere l'interruttore di accensione a pulsante con il pedale del freno rilasciato. Lo stato dell'interruttore di accensione a pulsante passerà a “ON”.

NOTA

Se l'alimentazione tuttavia non si inserisce nonostante l'esecuzione corretta della procedura di cui sopra, è consigliabile contattare il concessionario SUBARU.

■ Avviamento del sistema e-BOXER

1. Inserire il freno di stazionamento.
2. Portare la leva del selettore in posizione "P".
3. Premere il pedale del freno.

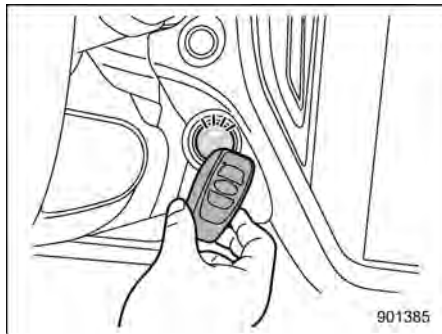

4. Tenere la chiave di accesso elettronica con i tasti rivolti verso di sé e portarla a contatto dell'interruttore di accensione a pulsante.
Una volta completata la comunicazione tra la chiave di accesso elettronica e il veicolo, viene emesso un segnale acustico (ding). Nello stesso tempo, l'interruttore di accensione a pulsante passa alla posizione "ACC" o "ON".

5. Dopo che l'interruttore di accensione a pulsante è passato in posizione "ACC" o "ON", premere il pedale del freno e contemporaneamente premere l'interruttore di accensione a pulsante.

NOTA

Se il sistema e-BOXER non si avvia nonostante l'esecuzione corretta della procedura descritta sopra, è consigliabile contattare il concessionario SUBARU.

9-9. Portellone posteriore – impossibile aprire il portellone posteriore

Se non è possibile aprire il portellone posteriore con il pulsante specifico, è possibile aprirlo dall'interno del vano di carico.

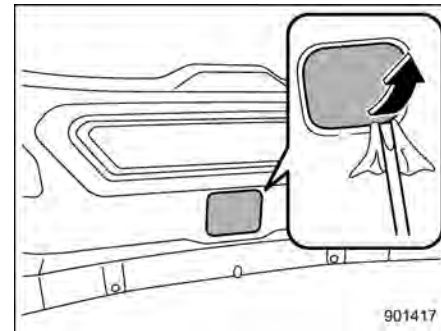

1. Coprire la punta di un cacciavite a taglio con del nastro vinilico o uno straccio in modo che non provochi graffi. Rimuovere il coperchio di accesso in basso al centro del rivestimento del portellone posteriore con un cacciavite a taglio.

ATTENZIONE

Non azionare mai la leva di sblocco del portellone posteriore con le dita per evitare possibili lesioni. Utilizzare sempre un cacciavite a taglio o un attrezzo simile.

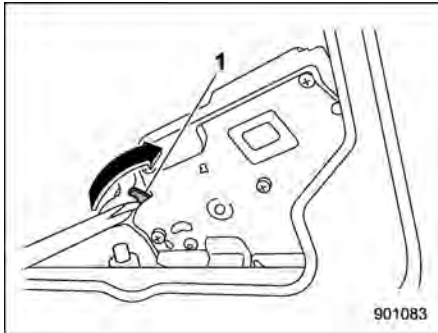

- 1 Leva di sblocco del portellone posteriore
2. Ruotare la leva di sblocco del portellone posteriore verso destra usando un cacciavite a testa piatta o un attrezzo simile. Il portellone posteriore si apre.

9-10. Tetto apribile (se in dotazione) – il tetto apribile non si chiude

Se il tetto apribile non si chiude, si consiglia di far controllare il sistema da un concessionario SUBARU.

9-11. Anomalie del display centro informazioni

Se vengono visualizzate le seguenti schermate, è possibile che nel display centro informazioni siano presenti anomalie o errori temporanei.

Se si tratta solo di errori temporanei, la procedura che segue potrebbe essere utile per eliminarli.

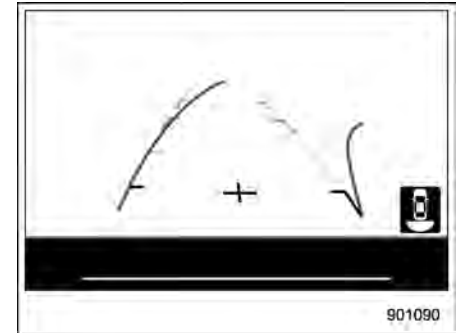

Spegnimento dello schermo

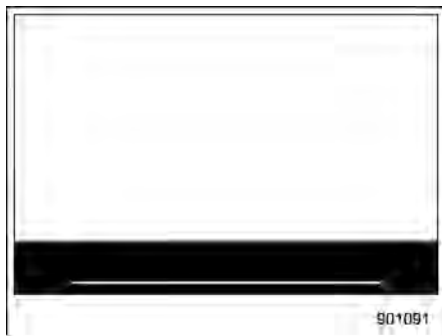

Schermo bloccato

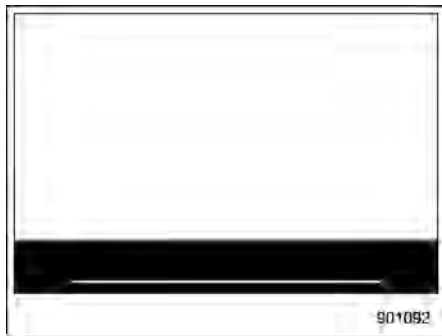

Schermo oscurato

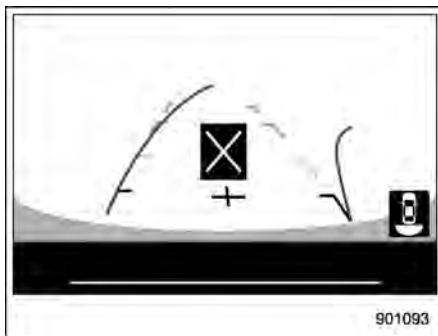

Errore A

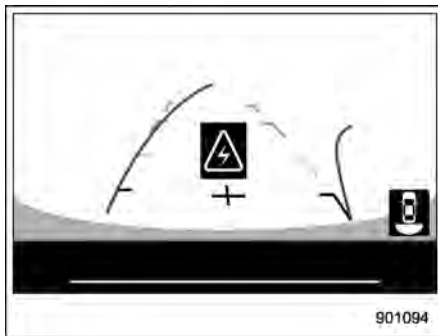

Errore B

1. Parcheggiare il veicolo in un luogo sicuro.

2. Portare una volta l'interruttore di accensione in posizione "OFF", quindi avviare il motore.

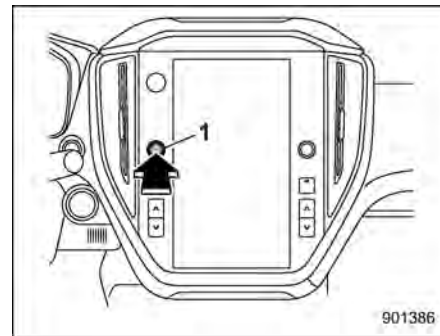

1 Manopola del volume

3. Se non è possibile ripristinare il display centro informazioni neanche dopo aver riavviato il motore, tenere premuta la manopola del volume per più di 10 secondi. Il display centro informazioni si riavvierà.
4. Se il display centro informazioni non viene ripristinato riavviandolo, si consiglia di rivolgersi al concessionario SUBARU.

9-12. Se il veicolo fatica a salire sulle colline

Se il veicolo fatica a salire sulle colline, è possibile che il controllo del motore elettrico si sia fermato perché il livello di carica della batteria ad alta tensione è basso. In questo caso, caricare temporaneamente la batteria ad alta tensione per ripristinare l'assistenza del motore elettrico. Per ulteriori informazioni su come caricare temporaneamente la batteria ad alta tensione, fare riferimento a "Suggerimenti per la batteria ad alta tensione" P20.

9-13. Se il veicolo è coinvolto in un incidente

■ Riavvio del motore dopo un incidente

ATTENZIONE

Se il veicolo viene coinvolto in un incidente, assicurarsi di controllare il terreno sotto il veicolo prima di riavviare il sistema e-BOXER. Se si notano perdite di carburante sul terreno, non provare a riavviare il sistema e-BOXER. L'impianto del carburante è danneggiato e deve essere riparato. Contattare immediatamente l'officina più vicina. Si consiglia di rivolgersi a un concessionario SUBARU.

Il veicolo è dotato di un sistema di arresto della pompa carburante. Se il veicolo subisce un urto durante un incidente, il sistema di arresto della pompa del carburante sospende l'erogazione del carburante per ridurre al minimo la possibilità di perdite. Tuttavia, in base alle condizioni di impatto al momento della collisione, il sistema di spegnimento della pompa carburante potrebbe non funzionare.

Eseguire le seguenti procedure per riavviare il sistema e-BOXER dopo che il sistema è stato attivato.

1. Portare l'interruttore di accensione a pulsante in posizione "ACC" o "OFF".
2. Riavviare il sistema e-BOXER.

NOTA

Dopo il riavvio del sistema e-BOXER è possibile guidare il veicolo solo a una velocità di circa 25 km/h o meno. Far controllare il veicolo da un concessionario SUBARU.

■ Funzione di controllo in frenata in seguito a collisione

Per prevenire o ridurre i danni secondari in caso di collisione, quando il veicolo rileva una collisione mentre sta viaggiando a una velocità di 12 km/h o più, la funzione di controllo in frenata in seguito a collisione frena automaticamente il veicolo.

ATTENZIONE

- **La funzione di controllo in frenata in seguito a collisione è una funzione che sostiene la frenata immediatamente dopo una collisione. Dopo una collisione, accertarsi di applicare i freni e di**

fermare immediatamente il veicolo in un luogo sicuro.

- Quando il veicolo viene fermato grazie all'intervento della frenata automatica della funzione di controllo in frenata in seguito a collisione, la frenata automatica viene rilasciata immediatamente dopo che il veicolo si arresta. Per tenere fermo il veicolo, premere immediatamente il pedale del freno.
- A seconda delle circostanze dell'incidente, come le condizioni della strada, l'entità dei danni al veicolo o altri fattori, anche se la frenata automatica della funzione di controllo in frenata in seguito a collisione fa rallentare il veicolo, potrebbe non essere in grado di arrestare completamente il veicolo.

NOTA

- Se viene premuto il pedale dell'acceleratore mentre la frenata automatica è in funzione, la funzione di controllo in frenata in seguito a collisione si disattiva e la frenata automatica si interrompe.

- La funzione di controllo in frenata in seguito a collisione non si attiva quando la funzione rimane danneggiata a causa di una collisione.

9-14. Se non è possibile uscire dal veicolo

■ Se non è possibile uscire dal veicolo

Utilizzare lo strumento di rottura lunotto (se in dotazione) conservato in un sacchetto di plastica nel cassetto portaoggetti.

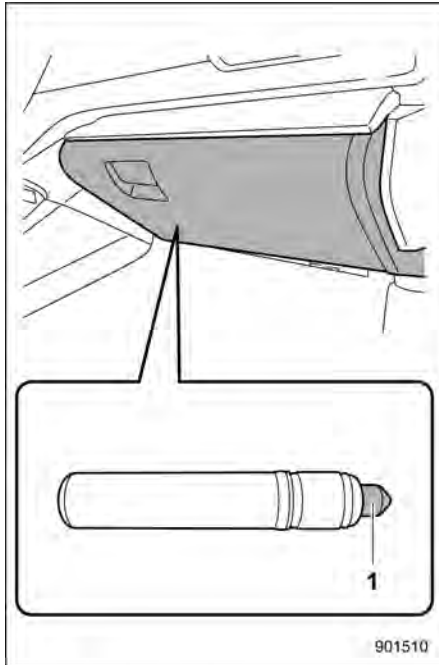

Strumento di rottura lunotto

1 Parte di rottura del vetro

Se la porta laterale o il finestrino laterale non funzionano perché il veicolo è immerso nell'acqua ecc. e se non è possibile uscire dal veicolo, utilizzare lo strumento

di rottura lunotto per rompere il finestrino laterale e abbandonare il veicolo.

NOTA

Il parabrezza è costituito da vetro stratificato e non può essere rotto con strumenti di rottura lunotto.



Impugnare lo strumento di rottura lunotto come mostrato nell'illustrazione e rompere il finestrino laterale.

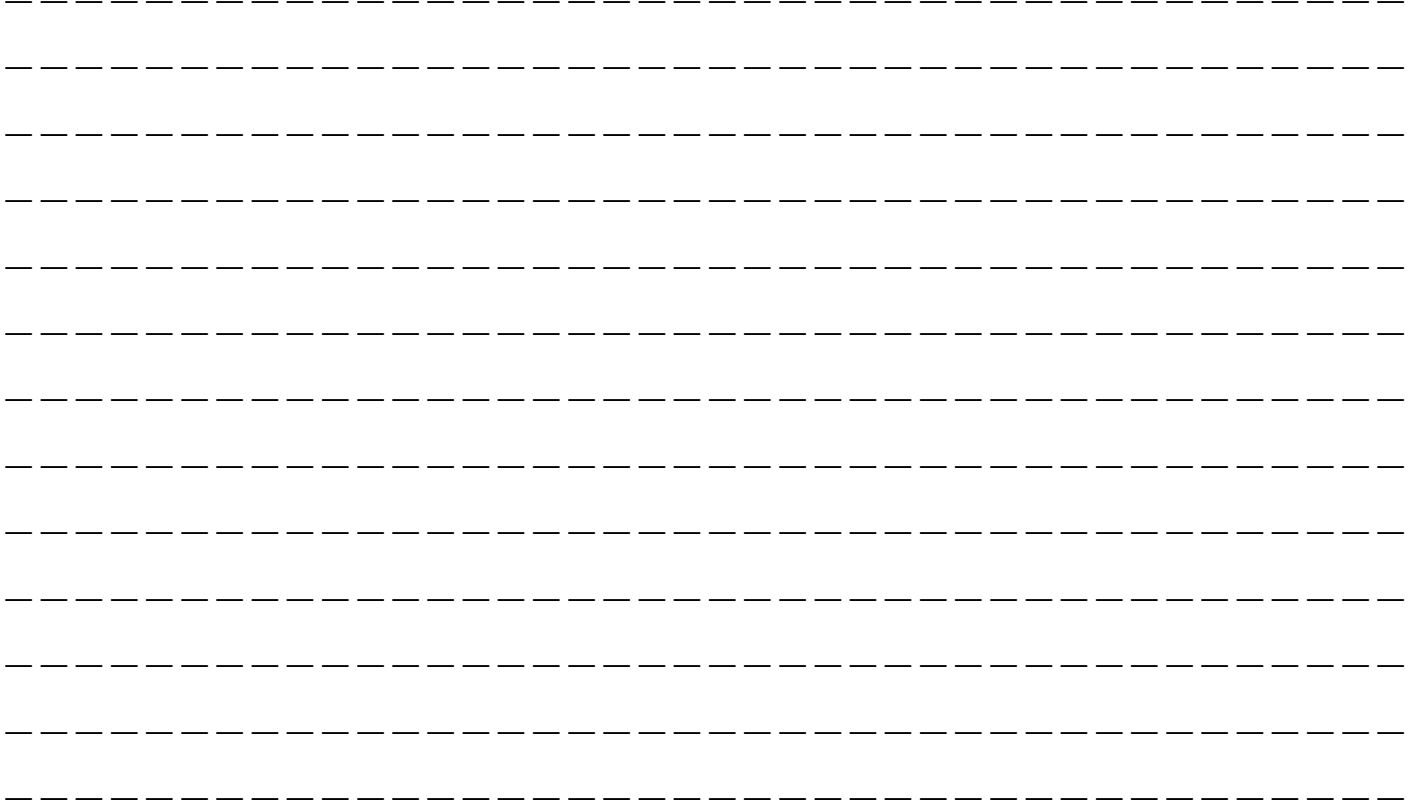

10-1. Cura degli esterni	426	10-3. Pulizia degli interni.....	430
Lavaggio	426	Materiale sedili in tessuto.....	430
Lucidatura e ceratura.....	427	Materiali dei sedili in pelle.....	430
Pulizia delle ruote in lega.....	428	Rivestimenti in pelle sintetica.....	430
10-2. Protezione contro la corrosione.....	429	Cintura di sicurezza	431
Principali cause di corrosione.....	429	Plancia portastrumenti, pannello della consolle, interruttori, strumento combinato e altre superfici plastiche.....	431
Come prevenire la corrosione	429	Display centro informazioni.....	431

10-1. Cura degli esterni

■ Lavaggio

ATTENZIONE

- Durante il lavaggio l'acqua potrebbe bagnare i freni. Di conseguenza aumentano gli spazi di frenata. Per asciugare i freni, guidare il veicolo a bassa velocità e premere leggermente il pedale del freno per riscaldare i freni e asciugarli.
- Non lavare il vano motore e le zone adiacenti. L'eventuale ingresso di acqua nella presa d'aria del motore o nelle parti elettriche potrebbe causare guasti al motore o il malfunzionamento del servosterzo.
- Quando si lava l'interno dei parafranghi, il sottoscocca, i paraurti e oggetti sporgenti quali i tubi di scarico e le finiture di scarico, prestare attenzione ad evitare lesioni derivanti dal contatto con estremità affilate.
- Non utilizzare solventi organici quando si lava la superficie della copertura del gruppo lampadine. Se tuttavia si utilizzano detergen-

ti con solventi organici per lavare la superficie della copertura, sciacquarla immediatamente con acqua. La superficie della copertura altrimenti potrebbe essere danneggiata.

- Quando si lava il veicolo, disattivare il tergilunotto. Se l'interruttore del tergilunotto è in posizione "AUTO", il tergilunotto può attivarsi in modo imprevisto durante il lavaggio e causare lesioni.
- Poiché il veicolo è dotato di tergilunotto, le spazzole del lavaggio automatico possono impigliarsi, danneggiando il braccio del tergilunotto e altri componenti. Chiedere all'addetto al lavaggio di evitare il contatto delle spazzole con il braccio del tergilunotto o di fissare il braccio sul lunotto con nastro adesivo prima di procedere al lavaggio.
- Se il sistema di climatizzazione è in funzione quando si lava il veicolo, non impostare la selezione d'ingresso aria del climatizzatore sulla modalità di circolazione aria esterna. Esiste il rischio che l'acqua possa entrare nel veicolo attraverso le prese

d'aria.

NOTA

- Quando si lava il veicolo in un autolavaggio automatico, verificare prima di tutto che si tratti di un impianto adeguato.
- Quando si lava un veicolo dotato di tergilunotto con sensore di pioggia automatico, verificare che il tergilunotto sia disattivato. Se l'interruttore del tergilunotto è in posizione "AUTO", il tergilunotto può attivarsi in modo imprevisto durante il lavaggio e le spazzole possono danneggiarsi.
- L'obiettivo della telecamera retrovisione è protetto dai graffi da un rivestimento resistente. Fare comunque attenzione a non graffiare l'obiettivo della telecamera quando si lava il veicolo o si pulisce l'obiettivo. Non utilizzare una spazzola direttamente sull'obiettivo. La qualità dell'immagine della telecamera retrovisione potrebbe degradarsi.

Il modo migliore per salvaguardare l'aspetto estetico del veicolo è lavarlo spesso. È consigliabile lavarlo almeno una volta al mese per impedire l'accumulo di sporcizia.

Togliere lo sporco con una spugna umida e abbondante acqua tiepida o fredda. Non lavare il veicolo con acqua calda, né al sole.

Sale, prodotti chimici, insetti, catrame, fuliggine, linfa degli alberi ed escrementi di uccelli devono essere rimossi utilizzando un detergente leggero, secondo necessità. Usare un detersivo neutro. Non utilizzare saponi forti o detersivi chimici. Risciacquare abbondantemente prima che il detergente si asciughi sulla superficie del veicolo. Risciacquare il veicolo abbondantemente con acqua tiepida. Asciugare quindi con un panno morbido o con una pelle scamosciata. Indossare guanti di gomma e usare una spazzola manuale per pulire il sottoscocca, l'interno parafanghi e le sospensioni, al fine di rimuovere efficacemente fango e sporizia.

▼ Pulizia del sottoscocca

Prodotti chimici, sale e sabbia impiegati sulle strade ghiacciate sono altamente corrosivi e danneggiano vari componenti quali l'impianto di scarico, le tubazioni dei freni e dell'alimentazione, i cavi dei freni, il sottoscocca, i paraurti e le sospensioni.

Lavare pertanto molto frequentemente il sottoscocca e la parte interna dei paraurti con acqua tiepida o fredda per ridurre

l'effetto nocivo di tali agenti.

Fango e sabbia possono accelerare la corrosione dei componenti del sottoscocca.

Dopo la guida fuoristrada oppure su fondi fangosi o sabbiosi, rimuovere accuratamente fango e sabbia dal sottoscocca.

Risciacquare a fondo le sospensioni e gli assali poiché fango e sabbia possono accumularsi in particolare su questi componenti. Non utilizzare oggetti appuntiti per rimuovere i depositi di fango.



ATTENZIONE

- **Prestare attenzione a non danneggiare i tubi dei freni, i cavi dei sensori e altre parti durante il lavaggio dei componenti delle sospensioni.**
- **Fare attenzione a non fare andare acqua sulla parte inferiore del motore per un lungo periodo di tempo. Ciò potrebbe causare danni ad alcuni componenti elettrici.**

▼ Utilizzo di idropultrici a caldo

- Utilizzare acqua tiepida e mantenere una distanza di almeno 30 cm fra spruzzatore e veicolo.

- Non lavare di continuo la medesima parte.
- Se una macchia risulta di difficile rimozione, lavarla a mano. Alcune idropultrici possono raggiungere alte temperature e pressioni elevate e possono danneggiare o deformare i componenti in resina come le modanature, o causare infiltrazioni di acqua nell'abitacolo.

■ Lucidatura e ceratura

Lavare e asciugare sempre il veicolo prima di cerarlo e lucidarlo.

Utilizzare una cera di buona qualità e seguire le istruzioni riportate sulla confezione. La ceratura e la lucidatura vanno eseguite a carrozzeria fredda.

Oltre alle superfici verniciate, assicurarsi di cerare e lucidare anche le parti cromate. Residui di cera sulle superfici verniciate possono far perdere la lucentezza originale e favoriscono il deterioramento delle superfici. Si consiglia di cerare la vettura almeno una volta al mese e ogni volta che la superficie non respinge più l'acqua.

Se l'aspetto della verniciatura è peggiorato al punto da non riuscire a riottenerne la lucentezza e la tonalità originali, lucidare leggermente la superficie con un apposito preparato a grana fine. Non trattare mai

soltanto l'area interessata, ma estendersi sino alle parti circostanti. Lucidare sempre nella stessa direzione. Si consiglia di utilizzare un preparato con grana N° 2000. Non utilizzare mai composti a grana grossa. L'utilizzo di composti a grana grossa può danneggiare la verniciatura. Dopo aver lucidato con l'apposito preparato, eseguire la ceratura in modo da ripristinare la brillantezza originale. L'uso frequente di preparati granulari o una tecnica di lucidatura non corretta finiranno per rimuovere lo strato di vernice e scoprire la mano di fondo sottostante. In caso di dubbi, si consiglia di contattare un concessionario SUBARU oppure un'officina specializzata in verniciature per auto.



ATTENZIONE

Non usare agenti contenenti solventi organici per la pulizia della copertura della lampadina. Tuttavia, se viene utilizzato un lucidante o una cera contenente solventi organici sulla superficie della copertura, assicurarsi di rimuovere completamente il lucidante o la cera. La superficie della copertura altrimenti potrebbe essere danneggiata.

NOTA

- **Durante l'inceratura del veicolo, prestare attenzione a non intasare con la cera gli ugelli del lavacrystalli.**
- **Non pulire la telecamera retrovisione con alcol, benzene o diluente per vernice. In caso contrario, potrebbe verificarsi uno scolorimento. Per rimuovere lo sporco, pulire la telecamera con un panno inumidito con detergente neutro diluito e quindi passare un panno morbido e asciutto.**
- **Quando si applica cera al veicolo, fare attenzione a non applicare la cera sulla telecamera retrovisione. Se la cera viene a contatto con la telecamera, inumidire un panno pulito con detergente neutro diluito e rimuovere la cera.**

■ Pulizia delle ruote in lega

- Pulire subito le ruote in lega da qualunque tipo di sporco o agente chimico. Se lo sporco viene lasciato troppo a lungo diventa difficile eliminarlo.
- Non utilizzare sapone contenente abrasivo per pulire le ruote. Utilizzare solo agenti di tipo neutro: sciacquare quindi con acqua. Non pulire i dischi con spazzole rigide o mediante dispositivi

di pulitura ad alta velocità.

- In caso di spruzzi di acqua di mare, esposizione a brezza marina o dopo aver viaggiato su strade cosparse di sale o altri agenti analoghi, pulire non appena possibile il veicolo (le ruote in lega comprese) con acqua.

10-2. Protezione contro la corrosione

I veicoli SUBARU sono stati progettati e costruiti in modo ottimale per resistere alla corrosione. In molte parti del veicolo sono stati impiegati materiali e trattamenti protettivi speciali in modo da mantenere a lungo il migliore aspetto e la massima affidabilità e resistenza all'uso.

■ Principali cause di corrosione

Le principali cause di corrosione sono:

- L'accumulo di sporczia e detriti che trattiene l'umidità, specialmente nei pannelli della carrozzeria e nelle cavità.
- Danni alla verniciatura o agli altri rivestimenti protettivi causati da ghiaia, pietrisco e piccoli urti.

La corrosione viene accelerata:

- Dall'esposizione a sale o polveri chimiche, o dall'uso prolungato in zone costiere dove la salinità dell'aria è particolarmente elevata o in zone con alto livello di inquinamento industriale.
- Dall'utilizzo del veicolo in zone umide, specialmente con temperature che scendono vicino allo zero.

- Dalla lunga permanenza di umidità in certi punti del veicolo, sebbene il resto del veicolo sia asciutto.
- In presenza di temperature elevate, quando alcune parti del veicolo non asciugano velocemente a causa di una scarsa ventilazione.

■ Come prevenire la corrosione

Lavare frequentemente il veicolo per prevenire la corrosione di carrozzeria e componenti delle sospensioni. Inoltre, il veicolo deve essere lavato il prima possibile dopo la guida su una delle seguenti superfici.

- Strade cosparse di sale per evitare la formazione di ghiaccio in inverno
- Fango, sabbia o ghiaia
- Strade costiere

Alla fine dell'inverno si consiglia di lavare con cura il sottoscocca.

All'inizio della stagione fredda controllare le condizioni dei vari componenti del sottoscocca, l'impianto di scarico, le tubazioni dei freni e dell'alimentazione, i cavi dei freni, le sospensioni, lo sterzo, i pannelli del sottoscocca e i parafanghi. Se si riscontra la presenza di ruggine, provvedere ad un trattamento antiruggine o sostituire il componente. In tal caso si

consiglia di rivolgersi per l'intervento ad un concessionario SUBARU.

Riparare quanto prima le scalfitture e i graffi alla vernice.

Verificare che all'interno del veicolo non si accumuli acqua o sporczia sotto i tappeti, poiché tali accumuli possono causare corrosione. Di tanto in tanto sollevare i tappeti e controllare che la zona sia asciutta.

Tenere asciutto il garage. Non parcheggiare il veicolo in garage umidi e poco ventilati. In tali locali l'umidità può dare origine a corrosione. Lavare il veicolo in garage, oppure parcheggiarlo in garage umido o coperto di neve può causare la corrosione.

Se si usa il veicolo in zone particolarmente fredde e/o su strade cosparse di sale e altri materiali corrosivi, controllare e lubrificare periodicamente le cerniere delle porte e le serrature e il meccanismo del cofano.

10-3. Pulizia degli interni

Usare uno straccio umido e morbido per pulire il pannello comandi della climatizzazione, l'impianto autoradio, il quadro strumenti, la consolle centrale, il quadro strumenti combinati, e gli interruttori. (Non utilizzare solventi organici).

■ Materiale sedili in tessuto

Rimuovere la sporcizia, la polvere e altro sporco con un aspirapolvere. Se lo sporco è penetrato nel tessuto e dovesse risultare difficile da rimuovere con l'aspirapolvere, usare una spazzola morbida e poi l'aspirapolvere.

Inumidire la superficie del tessuto con un panno ben strizzato, quindi asciugare bene il tessuto. Se il tessuto fosse ancora sporco, inumidire con una soluzione di acqua tiepida e sapone poco aggressivo, quindi asciugare bene.

Se la macchia non dovesse ancora essere scomparsa, utilizzare un detergente per tessuti reperibile in commercio. Provare il detergente su un punto nascosto e assicurarsi che non danneggi il tessuto. Seguire attentamente le istruzioni riportate sulla confezione del detergente.

ATTENZIONE

Per la pulizia dei sedili non utilizzare benzene, diluenti o altri prodotti simili. In caso contrario, la superficie potrebbe rovinarsi e il colore potrebbe sbiadire.

■ Materiali dei sedili in pelle

La pelle utilizzata da SUBARU è un prodotto naturale di elevata qualità che, se trattato con cura, conserva l'aspetto e la morbidezza originali per molti anni.

L'accumulo di polvere o sporco della strada sulla superficie dei sedili rende fragile la pelle e ne provoca l'usura anzitempo. Per mantenerne la morbidezza, pulire la pelle con cadenza mensile e ogni qualvolta si sporca.

Prima di pulire il rivestimento in pelle, aspirare la polvere. Usare un panno morbido e privo di lanugine inumidito con acqua tiepida e sapone neutro, facendo attenzione a non inzuppare la pelle e a evitare che l'acqua penetri nelle cuciture. Pulire la pelle con movimenti circolari leggeri, senza strofinare né applicare eccessiva pressione. Passare nuovamente la pelle con un altro panno pulito leggermente inumidito per rimuovere i residui di sapone e quindi asciugare con

un panno morbido.

I piccoli danni superficiali o le macchie ostinate possono essere trattati con un prodotto spray per pellame reperibile in commercio. Non usare alcol, solventi per la pulizia, oli per pellame, vernici o cere sui rivestimenti in pelle poiché danneggiano la finitura.

Se il veicolo SUBARU resterà parcheggiato al sole per un lungo periodo, si consiglia di coprire i sedili e i poggiatesta o di oscurare i finestrini per prevenire scolorimento e restringimento.

Si vedrà che la pelle dei sedili assumerà grinze e piccole pieghe, che sono caratteristiche della pelle naturale.

■ Rivestimenti in pelle sintetica

Il rivestimento in pelle sintetica utilizzato sui veicoli SUBARU può essere pulito utilizzando detergente delicato e acqua dopo aver asportato con un aspirapolvere o con una spazzola eventuale polvere o sporcizia. Lasciare agire il detergente per qualche minuto quindi ripassare con un panno umido ben pulito. Possono inoltre essere utilizzati appositi detergenti schiumogeni specifici per pelle sintetica che si trovano in commercio.

 **ATTENZIONE**

Detergenti aggressivi come solventi, diluenti, detersivi per vetri o carburante non devono mai essere utilizzati sulla pelle o sui materiali sintetici. In caso contrario, la superficie potrebbe rovinarsi e il colore potrebbe sbiadire.

■ Cintura di sicurezza

Per i dettagli su come pulire la cintura di sicurezza, fare riferimento a "Manutenzione delle cinture di sicurezza" P63.

■ Plancia portastrumenti, pannello della consolle, interruttori, strumento combinato e altre superfici plastiche

Usare un panno morbido inumidito per pulire la plancia portastrumenti, la consolle centrale, il pannello dello strumento combinato e gli interruttori.

 **ATTENZIONE**

- Non utilizzare solventi organici come diluente o carburante oppure detersivi forti contenenti questi solventi. In caso contrario, la superficie potrebbe rovinarsi e

il colore potrebbe sbiadire.

- Non utilizzare solventi chimici contenenti silicone sull'impianto audio, sui componenti elettrici del condizionatore d'aria o sugli interruttori del veicolo. Se del silicone aderisce a queste parti, potrebbe causare danni ai componenti elettrici.

■ Display centro informazioni

Per pulire il display centro informazioni, passarlo con un panno di silicone o un panno morbido. Se il display è estremamente sporco, pulirlo con un panno morbido inumidito con detergente neutro e quindi rimuovere il detergente rimanente con cura.

 **ATTENZIONE**

- Non spruzzare detergente neutro direttamente sul display. Altrimenti potrebbe danneggiare i componenti del Monitor.
- Non pulire il display con un panno rigido. Altrimenti potrebbe graffiarlo.
- Non utilizzare detersivi contenenti solventi, carburante o altre sostanze volatili. Tali sostanze

potrebbero cancellare le diciture sugli interruttori del display.

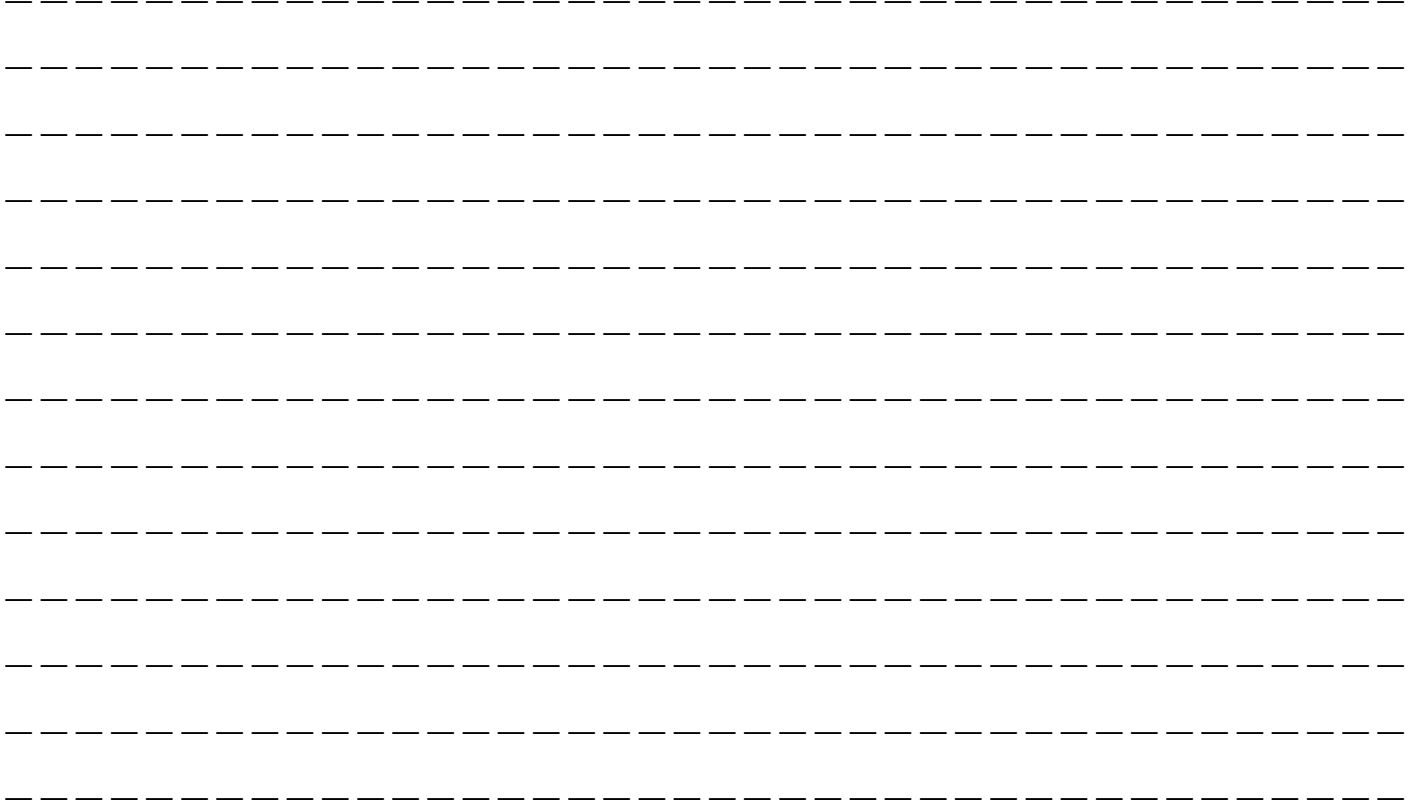

11-1. Programma di manutenzione.....	435	11-13. Liquido freni.....	456
11-2. Precauzioni per la manutenzione	439	Controllo del livello del liquido	456
Prima di eseguire controlli o interventi nel vano motore	439	Liquido freni consigliato.....	457
Durante controlli o interventi nel vano motore.....	440	11-14. Pedale del freno.....	457
Durante controlli o interventi nel vano motore con il motore in funzione	440	11-15. Sistema di assistenza per le partenze in salita.....	458
11-3. Suggerimenti di manutenzione	441	11-16. Sostituzione delle pastiglie dei freni.....	458
Quando si sostituiscono delle parti.....	441	Rodaggio di pastiglie dei freni nuove	459
Rimozione e reinstallazione di fermi.....	441	11-17. Pneumatici e ruote	459
11-4. Cofano motore	443	Tipi di pneumatici	459
11-5. Panoramica del vano motore.....	446	Sistema di monitoraggio pressione dei pneumatici (TPMS).....	459
11-6. Olio motore.....	447	Controllo dei pneumatici	462
Consumo di olio motore	447	Pressioni dei pneumatici e usura.....	462
Controllo del livello dell'olio	447	Equilibratura delle ruote	464
Cambio dell'olio e del filtro olio	449	Indicatori di usura	464
Gradazione e viscosità consigliate	449	Senso di rotazione degli pneumatici	465
Olio sintetico	449	Rotazione dei pneumatici	465
11-7. Impianto di raffreddamento.....	450	Sostituzione dei pneumatici	465
Ventola di raffreddamento, flessibili e raccordi....	450	Sostituzione delle ruote.....	469
Refrigerante motore.....	451	11-18. Ruote in lega.....	470
11-8. Cartuccia del filtro aria.....	453	11-19. Liquido lavacrystalli	470
Sostituzione della cartuccia del filtro aria.....	453	11-20. Sostituzione delle spazzole tergilavacrystalli ...	472
11-9. Candele.....	455	Montaggio della spazzola tergilavacrystalli	472
Candele consigliate	455	Gommino della spazzola tergilavacrystalli	474
11-10. Cinghia di trasmissione.....	455	Montaggio della spazzola tergilunotto.....	475
11-11. Fluido cambio a variazione continua	455	Gommino della spazzola tergilunotto.....	475
11-12. Olio del differenziale anteriore e olio del differenziale posteriore.....	456	11-21. Batteria	477
Gradazione e viscosità consigliate	456	Batteria ausiliaria da 12 V e batteria di riavvio del motore da 12 V.....	477

Manutenzione e assistenza

Batteria ad alta tensione	478
11-22. Fusibili	479
11-23. Installazione di accessori.....	480
11-24. Sostituzione delle lampadine	480
Fari	481
Gruppi ottici posteriori.....	481

Luce di retromarcia	483
Luce della targa	483
Altre lampadine.....	484
11-25. Sostituzione della batteria	484
Sostituzione della batteria della chiave di accesso elettronica	485
Smaltimento sicuro delle batterie a bottone	486

11-1. Programma di manutenzione

Per mantenere il veicolo in buone condizioni, e per assicurarsi delle ottime prestazioni, si consiglia di eseguire i servizi di manutenzione secondo il programma di manutenzione.

NOTA

- La frequenza dei servizi di ispezione e di manutenzione programmati è minima. Tuttavia potrebbe essere necessario eseguire gli interventi di manutenzione più di frequente, a seconda delle condizioni stradali, meteorologiche, atmosferiche e di impiego della vettura. Queste condizioni possono differire da un paese all'altro. Pertanto potrebbero esservi normative specifiche nel vostro paese. Si consiglia quindi di rivolgersi al proprio concessionario autorizzato SUBARU per informazioni circa il programma di manutenzione valido per il proprio veicolo.
- È possibile impostare un promemoria da visualizzare quando sta per arrivare il momento di un intervento di manutenzione programmata. Per i dettagli, fare riferimento a "Impostazioni generali" ☞ P213.

Oltre 120.000 km o 96 mesi riprendere il programma di manutenzione dalla terza colonna aggiungendo 120.000 km o 96 mesi all'instestazione di ogni colonna.

Simboli utilizzati:

R: Sostituire

I: Controllare e regolare, correggere o se necessario sostituire.

P: Eseguire

(I): Servizio consigliato per il funzionamento sicuro del veicolo

ELEMENTO SU CUI INTERVENIRE		INTERVALLO DI INTERVENTO (numero di mesi o chilometri, a seconda della scadenza raggiunta per prima)								NOTE	
		Mesi	12	24	36	48	60	72	84		96
		× 1.000 km	15	30	45	60	75	90	105		120
1	Olio motore	R	R	R	R	R	R	R	R	R	Vedere NOTA 1)
2	Filtro olio motore	R	R	R	R	R	R	R	R	R	Vedere NOTA 1)
3	Cinghia di trasmissione	I	I	I	I	I	I	I	I	I	

ELEMENTO SU CUI INTERVENIRE		INTERVALLO DI INTERVENTO (numero di mesi o chilometri, a seconda della scadenza raggiunta per prima)								NOTE	
		Mesi	12	24	36	48	60	72	84		96
		× 1.000 km	15	30	45	60	75	90	105		120
4	Sistema di raffreddamento, tubi flessibili e raccordo			I		I		I		I	
5	Sostituire il liquido refrigerante (SUBARU SUPER COOLANT o equivalente)		1 ^a sostituzione: 132 mesi (11 anni)/220.000 km Dalla 2 ^a sostituzione: 72 mesi (6 anni)/120.000 km								
6	Sistema del carburante, condotti e collegamenti			I		I		I		I	Vedere NOTA 2)
7	Filtro carburante	Per l'Europa*								R	Sostituire ogni 120.000 km
		Esclusa Europa						R			Sostituire ogni 90.000 km
8	Cartuccia del filtro aria		I	I	R	I	I	R	I	I	Sostituire ogni 45.000 km
9	Candele								R		Sostituire ogni 105.000 km
10	Lubrificanti del differenziale anteriore e posteriore (olio per ingranaggi)			I		R		I		R	Vedere NOTA 3)

*: Ad eccezione di CSI e Israele

ELEMENTO SU CUI INTERVENIRE	INTERVALLO DI INTERVENTO (numero di mesi o chilometri, a seconda della scadenza raggiunta per prima)									NOTE
	Mesi	12	24	36	48	60	72	84	96	
	× 1.000 km	15	30	45	60	75	90	105	120	
11	Fluido cambio a variazione continua		I		I		I		I	Vedere NOTA 4)
12	Liquido freni		R		R		R		R	Vedere NOTA 5)
13	Pastiglie e dischi freni/Cuffie e giunti dei semiassi anteriori e posteriori	I	I	I	I	I	I	I	I	Vedere NOTA 2)
14	Guarnizioni e tamburi dei freni (comprese guarnizioni e tamburi del freno di stazionamento)		I		I		I		I	Vedere NOTA 2)
15	Controllo tubazioni freni e funzionamento del freno di stazionamento e dei freni di servizio		P		P		P		P	Vedere NOTA 2)
16	Sterzo e sospensioni		I		I		I		I	Vedere NOTA 2)
17	Cuscinetti ruote anteriori e posteriori								(I)	
18	Filtro aria dell'abitacolo (ad eccezione di CSI e Israele)	I	R	I	R	I	R	I	R	Vedere NOTA 6)
19	Filtro aria dell'abitacolo (per CSI e Israele)	Sostituire ogni 12 mesi o 12.000 km in base alla prima scadenza raggiunta								Vedere NOTA 6)
20	ADDITIVO CARBURANTE ORIGINALE SUBARU (Aree in cui il carburante ha un alto contenuto di impurità)	Aggiungere un flacone nel serbatoio carburante ogni 15.000 km								Vedere NOTA 7)

NOTA

- 1) Se il veicolo viene utilizzato nelle condizioni gravose descritte nei seguenti esempi*, l'olio motore e il relativo filtro devono essere sostituiti con maggiore frequenza.
- 2) Se il veicolo viene utilizzato nelle condizioni gravose descritte nei seguenti esempi*, i controlli vanno eseguiti ogni 15.000 km o 12 mesi, a seconda dell'evento che si verifica prima.
- 3) Se il veicolo viene utilizzato frequentemente in condizioni gravose, quali il traino di un rimorchio, l'olio del differenziale (anteriore e posteriore) deve essere sostituito con maggiore frequenza.
- 4) Se il veicolo viene utilizzato nelle condizioni gravose descritte nei seguenti esempi*, il fluido del cambio a variazione continua deve essere sostituito ogni 45.000 km.
- 5) Se il veicolo viene utilizzato nelle seguenti zone, sostituire il liquido ogni 15.000 km o ogni 12 mesi, a seconda della scadenza raggiunta per prima.
 - (1) Zone ad elevata umidità
 - (2) Zone montagnose
- 6) Se il veicolo viene utilizzato nelle condizioni gravose descritte nei seguenti esempi*, la cartuccia del filtro aria e il filtro stesso devono essere sostituiti con maggiore frequenza.
- 7) In aree in cui il carburante è ad alto contenuto di impurità.

* Esempi di condizioni di uso difficili:

- (1) Impiego in climi estremamente freddi (solo interventi 1, 2 e 16)
- (2) Traino di un rimorchio (solo interventi 1, 2, 10, 11, 13, 15 e 16)
- (3) Frequenti percorsi brevi (solo interventi 1, 2, 13 e 14)
- (4) Guida su strade polverose (solo interventi 8, 13, 14, 18 e 19)
- (5) Guida su strade sconnesse e/o fangose (solo interventi 13, 14, 16, 18 e 19)
- (6) Guida su strade cosparse di sale o altre sostanze corrosive (solo interventi 6, 13, 14, 15 e 16)
- (7) Residenza in zone costiere (solo interventi 6, 13, 14, 15 e 16)

11-2. Precauzioni per la manutenzione

Quando sono necessari interventi di manutenzione e assistenza, si consiglia di farli eseguire presso un concessionario SUBARU.

Se si desidera eseguire manutenzioni e assistenza da solo, familiarizzarsi con le informazioni fornite in questa sezione che interessano le manutenzioni e l'assistenza generali del veicolo SUBARU.

Interventi incompleti o errati possono compromettere l'affidabilità del veicolo. I danni provocati da manutenzioni e assistenza non corrette eseguite in autonomia non sono coperti da garanzia.



AVVERTENZA

- Prima di qualsiasi intervento portare sempre il veicolo in un'area sicura.
- Lavorare sul veicolo facendo molta attenzione per evitare infortuni. Tenere presente che alcuni materiali presenti sul veicolo possono essere pericolosi se utilizzati o maneggiati in modo non corretto, ad esempio l'acido della batteria.

- Gli interventi sul veicolo devono essere eseguiti solo da persone competenti. Interventi eseguiti da persone inesperte possono dare origine a gravi lesioni.
- Utilizzare solo attrezzi adatti e in perfetto stato.
- Non infilarsi sotto il veicolo quando è sostenuto solo da un martinetto. Usare sempre dei cavalletti di sicurezza per sostenere il veicolo.
- Non tenere in funzione il sistema e-BOXER in un'area poco ventilata, per esempio in un garage o altri locali chiusi.
- Non fumare o usare fiamme libere vicino al carburante o alla batteria. Ciò potrebbe dare origine ad incendi.
- Poiché l'impianto di alimentazione è sotto pressione, si consiglia di rivolgersi ad un concessionario SUBARU per la sostituzione del filtro del carburante.
- Indossare occhiali protettivi per prevenire schizzi d'olio o di liquidi negli occhi. In caso di contatto con gli occhi, lavarli abbondantemente con acqua pulita.

- Non manomettere il cablaggio del sistema airbag SRS e dei pretensionatori delle cinture di sicurezza, né tentare di scollegare i connettori, in quanto si corre il rischio di attivare il sistema o di comprometterne il funzionamento. Non utilizzare MAI tester elettronici su tali cablaggi. Per eventuali necessità di assistenza al sistema airbag SRS o ai pretensionatori delle cinture di sicurezza, si consiglia di consultare il più vicino concessionario SUBARU.
- Verificare che all'interno del vano motore non siano rimasti panni o attrezzi. Se rimangono all'interno, potrebbero provocare malfunzionamenti e incendi.

■ Prima di eseguire controlli o interventi nel vano motore



AVVERTENZA

- Spegnerne sempre il sistema e-BOXER e inserire il freno di stazionamento per evitare spostamenti del veicolo.

- Operare solo a motore freddo. Alcune parti del motore raggiungono temperature molto elevate quando il motore è funzione e restano calde anche dopo che il motore è stato spento.
- Non spruzzare olio motore, liquido refrigerante, fluido freni o altri fluidi su componenti caldi del motore. Ciò potrebbe causare incendi.
- Quando l'interruttore di accensione è in posizione "ON", la ventola di raffreddamento potrebbe attivarsi improvvisamente anche se il sistema e-BOXER è spento. Se il proprio corpo o i vestiti vengono a contatto con una ventola in rotazione, possono verificarsi lesioni gravi. Per prevenire il rischio di lesioni, rispettare le seguenti precauzioni.
 - Portare sempre l'interruttore di accensione a pulsante in posizione "OFF" e verificare che la spia di funzionamento sull'interruttore sia spenta. Quindi estrarre la chiave di accesso elettronica dal veicolo.

■ Durante controlli o interventi nel vano motore

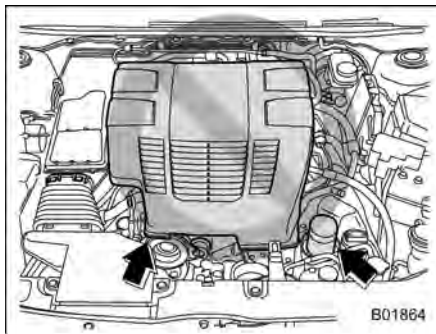

▲ AVVERTENZA

Se non è necessario azionare il motore durante operazioni di controllo o di manutenzione, accertarsi che l'interruttore di accensione sia in posizione "OFF".

▲ ATTENZIONE

- Non toccare il carter durante il controllo dei componenti nel vano motore. La mano potrebbe scivolare dal cofano, con conseguenti lesioni impreviste.

- Non toccare il filtro dell'olio finché il motore non si raffredda completamente. Ciò può provocare ustioni o gravi lesioni. Il filtro dell'olio raggiunge temperature molto elevate quando il motore è in funzione e resta caldo anche dopo l'arresto del motore.

■ Durante controlli o interventi nel vano motore con il motore in funzione

▲ AVVERTENZA

Un motore in funzione può essere pericoloso. Tenere dita, mani, vestiti, capelli e attrezzi lontani dalla ventola di raffreddamento, dalla cinghia di trasmissione e dagli altri componenti in movimento. Si consiglia di togliere anelli, orologi e cravatte.

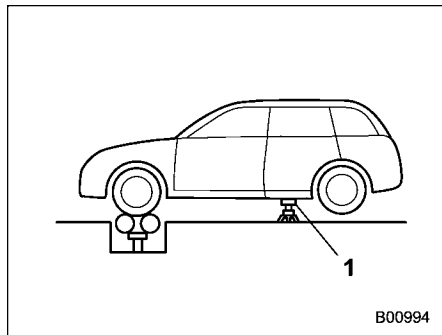

1 Cavalletto di sicurezza

Per qualsiasi manutenzione o controllo su modelli a trazione integrale in cui è necessario tenere il sistema e-BOXER acceso e le ruote in rotazione, sollevare da terra tutte e quattro le ruote o impiegare un banco a rulli per evitare che il veicolo si sposti. Non eseguire mai brusche accelerazioni o frenate.

11-3. Suggerimenti di manutenzione

■ Quando si sostituiscono delle parti

Per informazioni sulla sostituzione di parti per manutenzione, si consiglia di rivolgersi a un concessionario o un'officina autorizzata SUBARU, o altro professionista debitamente qualificato e attrezzato.

■ Rimozione e installazione di fermi

È necessario rimuovere alcuni fermi e rivestimenti dei parafranghi prima di sostituire la cartuccia del filtro aria o determinate lampadine.

▼ Rimozione dei fermi

Sul veicolo sono utilizzati diversi tipi di fermi.

▽ Fermi di tipo A e D

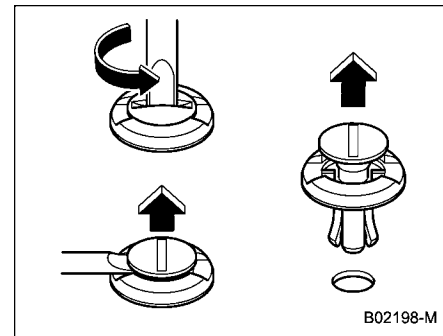

Fermi di tipo A

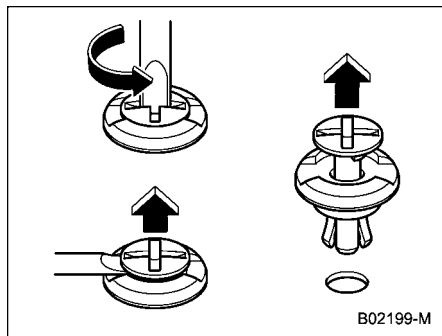

Fermi di tipo D

1. Ruotare i fermi in senso antiorario usando un cacciavite a testa piatta finché la parte centrale del fermo non si solleva.
2. Rimuovere i fermi facendo leva con un cacciavite a testa piatta.

▽ **Fermi di tipo B**

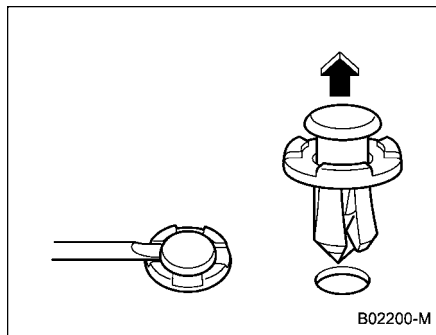

B02200-M

1. Estrarre la parte centrale del fermo usando un cacciavite a testa piatta come illustrato nella figura.
2. Tirare la parte centrale sporgente per rimuovere tutto il corpo del fermo.

▽ **Fermi di tipo C**

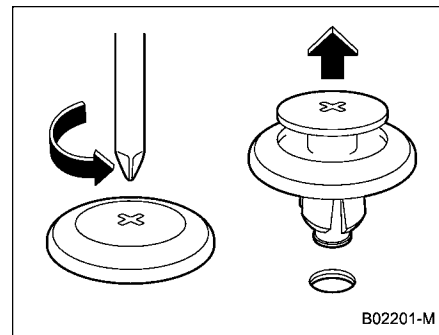

B02201-M

1. Ruotare il fermo in senso antiorario usando un cacciavite a croce finché la parte centrale del fermo non si solleva.
2. Rimuovere il fermo completamente tirandolo verso l'alto.

▼ Reinstallazione dei fermi

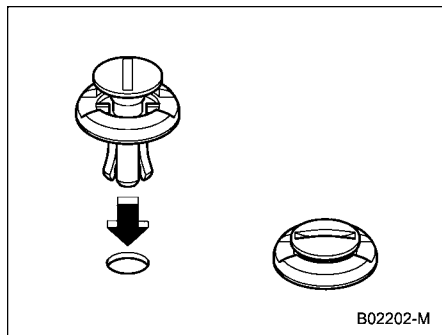

Fermi di tipo A

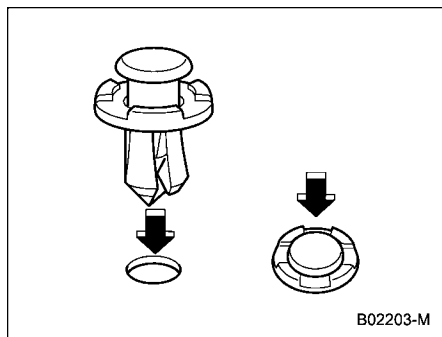

Fermi di tipo B

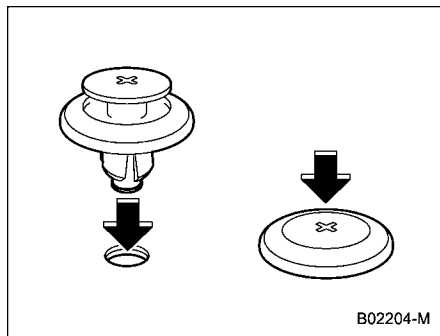

Fermi di tipo C

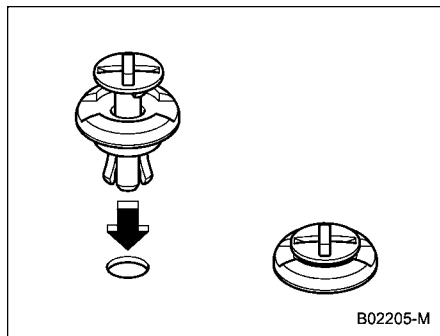

Fermi di tipo D

Inserire innanzitutto il fermo senza la parte centrale, quindi premere la parte centrale del fermo nel foro.

11-4. Cofano motore

 **AVVERTENZA**

Non aprire il cofano quando il motore si spegne automaticamente.

Se il cofano motore viene aperto, il sistema e-BOXER si spegne automaticamente per motivi di sicurezza, anche se il conducente preme il pedale del freno. In tal caso è possibile che si verifichino le seguenti situazioni.

- Il veicolo inizia a muoversi su una pendenza.
- Il movimenti del volante diventano pesanti.
- I freni diventano inefficaci.

 **ATTENZIONE**

- Prestare estrema attenzione che dita o altri oggetti non rimangano intrappolati quando il cofano motore viene chiuso.
- Non premere sul cofano per chiuderlo. Potrebbe deformare il metallo.

- Prestare estrema attenzione quando si apre il cofano motore con vento forte. Il cofano motore potrebbe chiudersi improvvisamente e con forza, con conseguente rischio di lesioni.
- Non installare accessori diversi dalle parti originali SUBARU sul cofano motore. Se il cofano motore diventa troppo pesante, il supporto potrebbe non essere in grado di mantenerlo aperto.
- Verificare che l'estremità del sostegno del cofano sia inserita nell'alloggiamento. Se l'inserimento non è corretto, il cofano può cadere e causare lesioni.

NOTA

Se la base del sostegno del cofano è inceppata, riposizionare il sostegno senza applicare una forza eccessiva.

Per aprire il cofano motore:

1. Se le spazzole del tergicristalli sono sollevate dal parabrezza, riportarle nella loro posizione originale.

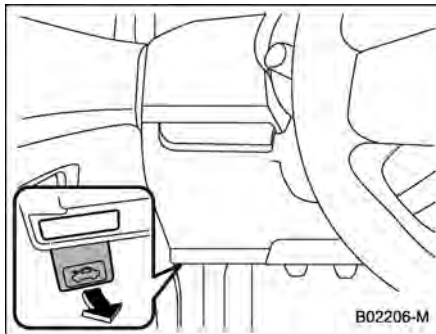

2. Tirare la manopola di apertura cofano posta sotto la plancia portastrumenti.

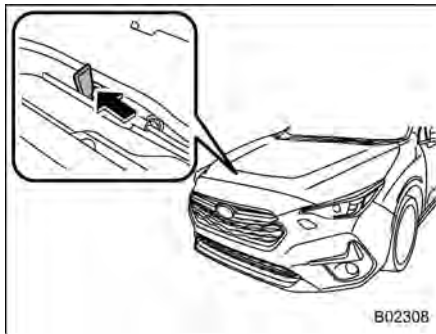

3. Rilasciare il gancio secondario spostando a sinistra la leva tra la griglia frontale e il cofano.

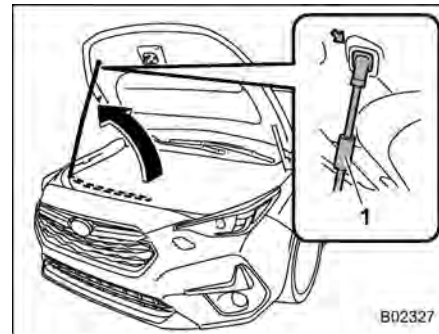

1. Impugnatura
4. Sollevare il cofano, rilasciare il sostegno del cofano dal fermo e posizionare l'estremità del sostegno nell'alloggiamento sul cofano. Per maneggiare il sostegno del cofano afferrare l'apposita impugnatura.

Per chiudere il cofano motore:

1. Sollevare leggermente il cofano e rimuovere il sostegno dall'alloggiamento sul cofano, quindi ricollocare il sostegno sul suo fermo.
2. Abbassare il cofano motore fino all'altezza di circa 20 a 30 cm dalla posizione di chiusura e lasciarlo cadere.
3. Dopo la chiusura, controllare che il cofano sia ben bloccato.

Se tale operazione non chiude il cofano, lasciarlo cadere da una posizione più elevata.

**AVVERTENZA**

Prima di mettersi in marcia, controllare sempre che il cofano motore sia correttamente bloccato. In caso contrario il cofano può aprirsi durante la marcia occludendo la visuale, quindi essere causa di gravi incidenti.

11-5. Panoramica del vano motore

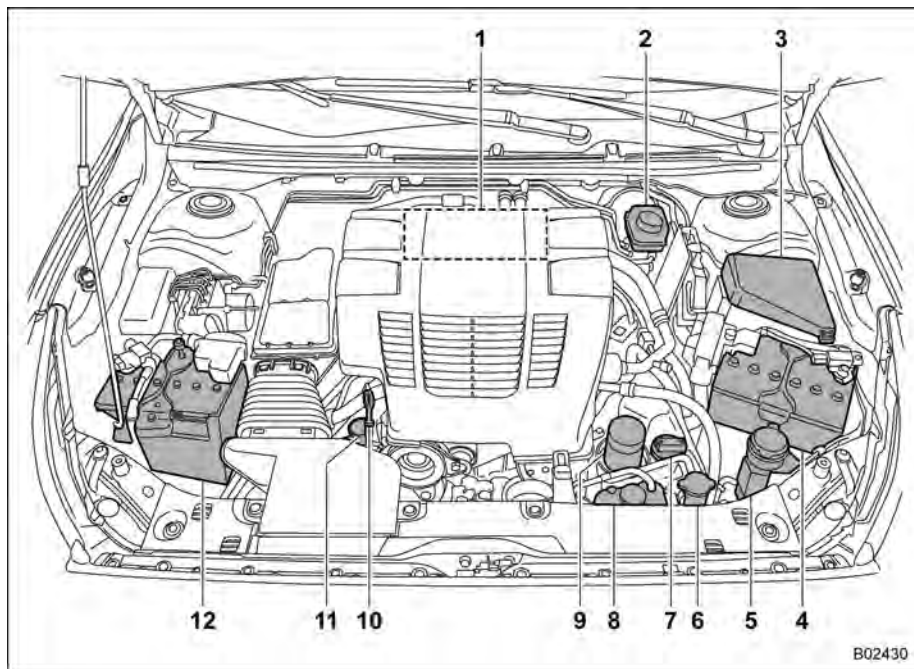

- 1 Scatola filtro aria (pagina 453)
- 2 Serbatoio liquido freni (pagina 456)
- 3 Portafusibili (pagina 479)
- 4 Batteria ausiliaria da 12 V (pagina 477)
- 5 Serbatoio del liquido lavacrystalli (pagina 470)
- 6 Tappo del radiatore (pagina 451)
- 7 Tappo rifornimento olio motore (pagina 447)
- 8 Serbatoio del refrigerante motore (pagina 451)
- 9 Filtro olio motore (pagina 449)
- 10 Indicatore livello olio motore (pagina 447)
- 11 Tappo del tubo del refrigerante (pagina 453)
- 12 Batteria di riavvio del motore da 12 V (pagina 477)

La figura si riferisce a modelli con guida a sinistra. Per i modelli con guida a destra l'elemento n. 2 (serbatoio liquido freni) è in posizione opposta rispetto a quella mostrata.

11-6. Olio motore

ATTENZIONE

- **Se l'astina di livello non si estrae agevolmente, ruotarla a destra e a sinistra e quindi estrarla. In caso contrario ci si potrebbe ferire accidentalmente.**
- **Utilizzare solo l'olio motore di grado e viscosità consigliati.**
- **Fare attenzione a non far fuoriuscire l'olio motore durante il rabbocco. Il contatto dell'olio motore con il tubo di scarico può provocare cattivi odori, fumo e/o un incendio. Se l'olio motore penetra nel tubo di scappamento, asciugarlo.**

■ Consumo di olio motore

Durante la guida si consuma una parte di olio motore. Il tasso di consumo può essere influenzato da fattori quali tipo di cambio, stile di guida, terreno e temperatura. Il consumo di olio motore, nelle condizioni indicate di seguito, può aumentare e richiedere quindi un rabbocco tra gli intervalli di manutenzione:

- Quando il motore è nuovo e in periodo di rodaggio
- Quando l'olio motore è di scarsa qualità
- Quando si utilizza un olio dalla viscosità non adatta
- Quando si utilizza il freno motore (ripetutamente)
- Quando il regime del motore è elevato (per periodi prolungati)
- Quando il motore è sottoposto a carichi pesanti (per periodi prolungati)
- Quando il motore gira al minimo per periodi prolungati
- Quando il veicolo viene usato in condizioni di forte traffico e frequenti frenate e riprese
- Quando il veicolo viene utilizzato in condizioni termiche difficili
- Quando si accelera e si frena frequentemente

In queste o simili condizioni, è necessario controllare l'olio almeno ogni due pieni di carburante ed eseguire un cambio dell'olio motore molto frequente. Se il tasso di consumo di olio è superiore a 1 litro ogni 2.000 km, si consiglia di rivolgersi a un concessionario SUBARU per far eseguire un test in condizioni controllate.

■ Controllo del livello dell'olio

1. Parcheggiare il veicolo in piano e spegnere il motore. Se il livello dell'olio viene controllato immediatamente dopo avere spento il motore, aspettare almeno 5 minuti in modo che l'olio possa rifluire completamente nella coppa prima di controllare il livello.

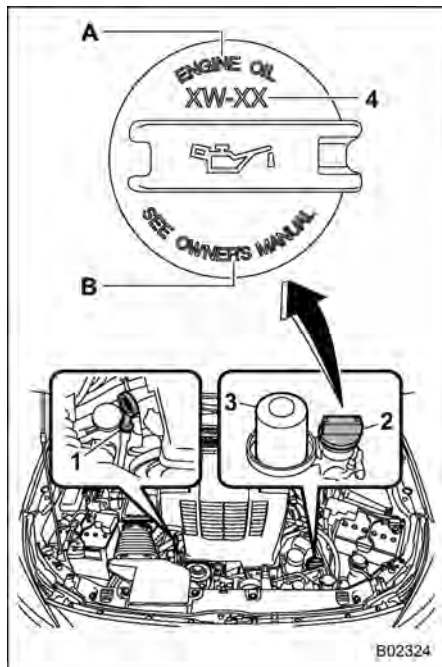

- 1 Indicatore livello olio
- 2 Tappo rifornimento olio
- 3 Filtro dell'olio
- 4 Viscosità dell'olio 0W-20
- A OLIO MOTORE
- B VEDERE LIBRETTO D'USO

⚠ ATTENZIONE

Se l'astina di livello non si estrae agevolmente, ruotarla a destra e a sinistra e quindi estrarla. In caso contrario ci si potrebbe ferire accidentalmente.

2. Estrarre l'astina di livello dell'olio, pulirla e reinserirla.
3. Assicurarsi che l'astina sia correttamente inserita finché non si ferma.

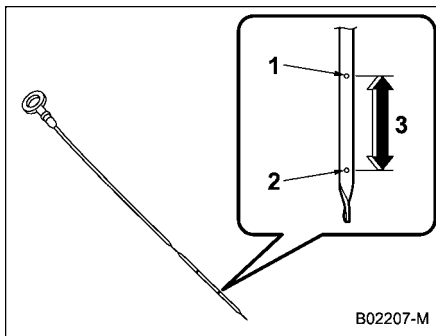

- 1 Livello massimo
- 2 Livello minimo
- 3 Circa 1,0 litro tra il livello minimo e il livello massimo
4. Estrarre nuovamente l'astina.
5. Controllare il livello dell'olio su entrambi i lati dell'astina. Il livello dell'olio

⚠ ATTENZIONE

- Fare attenzione a non toccare il filtro olio motore durante la rimozione del tappo rifornimento olio. In caso contrario si rischia un'ustione, una lesione alle dita o altri tipi di lesione.
- Utilizzare solo l'olio motore di grado e viscosità consigliati.
- Fare attenzione a non far fuoriuscire l'olio motore durante il rabbocco. Il contatto dell'olio motore con il tubo di scarico può provocare cattivi odori, fumo e/o un incendio. Se l'olio motore penetra nel tubo di scappamento, asciugarlo.

Per rabboccare l'olio motore, togliere il tappo rifornimento olio motore e, lentamente, versare l'olio nell'apposito canale di riempimento. Dopo aver versato olio nel motore, utilizzare l'astina per verificare che il livello dell'olio sia corretto.

motore da tenere in considerazione è quello inferiore. Se il livello dell'olio è inferiore al segno del minimo, aggiungere olio in modo da raggiungere il livello massimo.

NOTA

- Per evitare rabbocchi inutili, non rabboccare l'olio motore oltre il livello massimo a motore freddo.
- La spia di avvertimento livello olio motore basso può rimanere illuminata quando il motore viene avviato subito dopo il rabbocco o il cambio dell'olio motore. In questi casi, parcheggiare il veicolo su una superficie in piano e attendere più di un minuto affinché il livello dell'olio si stabilizzi, dopodiché la spia di avvertimento si spegnerà. Fare riferimento a "Spia di avvertimento livello olio motore basso" P173.

■ Cambio dell'olio e del filtro olio

Sostituire l'olio e il relativo filtro in base al programma di manutenzione.

L'olio motore e il filtro olio vanno sostituiti più spesso di quanto previsto nel programma di manutenzione in caso di frequenti viaggi brevi o di impiego in climi estremamente freddi.

NOTA

- Il cambio olio motore e la sostituzione del filtro devono essere eseguiti da personale adeguatamente formato. Per il cambio olio motore e la

sostituzione del filtro, è consigliabile rivolgersi al proprio concessionario SUBARU. Presso il proprio concessionario SUBARU, saranno sempre disponibili meccanici altamente addestrati, in grado di utilizzare gli attrezzi speciali, i pezzi di ricambio e l'olio consigliato per questo intervento, nonché di smaltire idoneamente gli oli esausti.

- Se si cambia l'olio personalmente, attenersi alle normative locali e smaltire correttamente l'olio esausto.

■ Gradazione e viscosità consigliate

ATTENZIONE

Utilizzare solo l'olio motore di grado e viscosità consigliati.

Fare riferimento a "Olio motore" P492.

NOTA

La viscosità (densità) dell'olio motore influisce sul consumo di carburante. Gli oli con viscosità più basse favoriscono il risparmio di carburante. Tuttavia, con temperature ambiente elevate, è necessario lubrificare il motore con

olio di maggiore viscosità.

■ Olio sintetico

Si deve utilizzare un olio motore sintetico conforme agli stessi requisiti indicati per l'olio motore tradizionale. Quando si utilizza olio sintetico, è necessario usare olio che abbia classificazione, viscosità e gradazione corrispondenti a quanto indicato in questo Libretto di uso e manutenzione. Fare riferimento a "Olio motore" P492. È inoltre necessario rispettare gli intervalli per il cambio dell'olio e del filtro illustrati nel programma di manutenzione. Fare riferimento a "Programma di manutenzione" P435.

NOTA

L'olio sintetico dalla gradazione e viscosità indicate nel capitolo 12 è l'olio motore consigliato per ottenere le massime prestazioni del motore. In caso di indisponibilità di olio sintetico è possibile utilizzare un olio tradizionale.

11-7. Impianto di raffreddamento

AVVERTENZA

- Non rimuovere il tappo del radiatore prima di aver spento il motore e di averlo lasciato raffreddare completamente. Poiché l'impianto di raffreddamento è sigillato e sotto pressione, fare attenzione a non ustionarsi a causa di liquido refrigerante bollente.
- Prestare attenzione alla rotazione della ventola di raffreddamento quando il cofano motore è aperto. Quando la temperatura del motore è alta, la ventola di raffreddamento nel vano motore potrebbe attivarsi quando l'interruttore di accensione è in posizione "ON", anche se il motore è spento. Toccare la ventola di raffreddamento mentre sta ruotando potrebbe provocare lesioni.

ATTENZIONE

- L'impianto di raffreddamento è stato caricato in fabbrica con un liquido refrigerante di alta qualità, anticorrosione e antigelo per tutto l'anno, adatto per condizioni ambientali esterne al di sotto di -36°C . Assicurarsi di usare sempre SUBARU SUPER COOLANT originale o equivalente (refrigerante di tipo non amminico).
- Se il liquido refrigerante deve essere diluito in acqua, usare esclusivamente acqua non dura (o acqua pulita e potabile) e il seguente rapporto di diluizione.
- L'eventuale miscelazione con un liquido refrigerante diverso e/o acqua dura può dar luogo a problemi, fra cui minore durata dei componenti del motore, intasamento dell'impianto di raffreddamento, perdite di refrigerante e danni al motore dovuti al surriscaldamento. Non miscelare quindi mai liquidi refrigeranti di tipo diverso e/o acqua dura anche se non sono previste temperature inferiori allo zero.
- Fare attenzione a non versare il refrigerante sulle parti verniciate.

L'alcool contenuto nel refrigerante può danneggiare la vernice.

■ Ventola di raffreddamento, flessibili e raccordi

Il veicolo è dotato di una elettroventola controllata da un termostato che comanda l'accensione quando il liquido refrigerante del motore raggiunge una determinata temperatura.

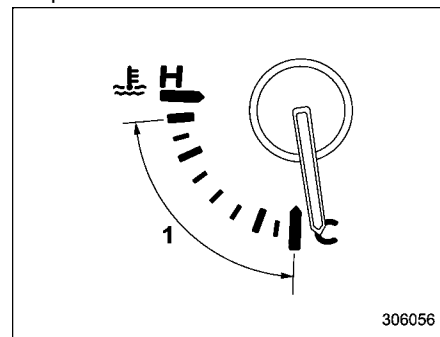

1 Intervallo operativo normale

Se la ventola di raffreddamento del radiatore non entra in funzione quando l'indicatore temperatura del refrigerante motore supera l'intervallo operativo normale, il circuito della ventola di raffreddamento potrebbe essere difettoso. Fare riferimen-

to a "Indicatore temperatura refrigerante motore" P165.

Controllare il fusibile e se necessario sostituirlo. Fare riferimento a "Fusibili" P479. Se il fusibile non è bruciato, si consiglia di far controllare l'impianto di raffreddamento da un concessionario SUBARU.

Se è necessario aggiungere spesso liquido refrigerante tra un tagliando e l'altro, si consiglia di far ispezionare il veicolo da un concessionario SUBARU per verificare la presenza di perdite, danni o elementi allentati.

■ Refrigerante motore

▼ Controllo livello del liquido refrigerante

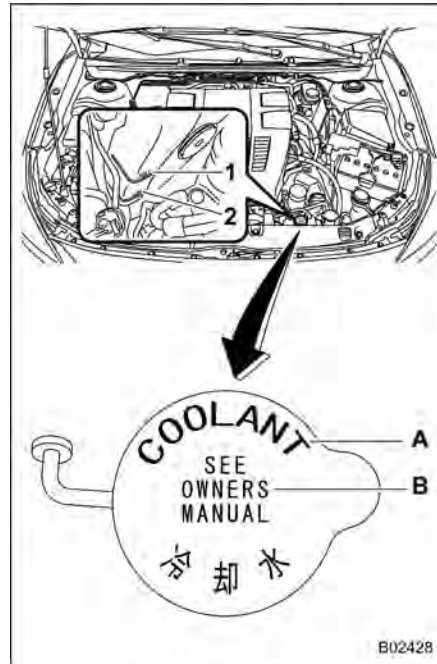

- 1 Segno di livello "FULL"
- 2 Segno di livello "LOW"
- A LIQUIDO REFRIGERANTE

B VEDERE LIBRETTO D'USO

Il controllo del livello del liquido refrigerante deve essere eseguito a ogni rifornimento di carburante.

1. Controllare il livello del liquido refrigerante sull'esterno del serbatoio a motore freddo.
2. Se il livello è vicino oppure più basso del segno "LOW" (minimo), aggiungere liquido refrigerante fino al segno "FULL" (massimo).

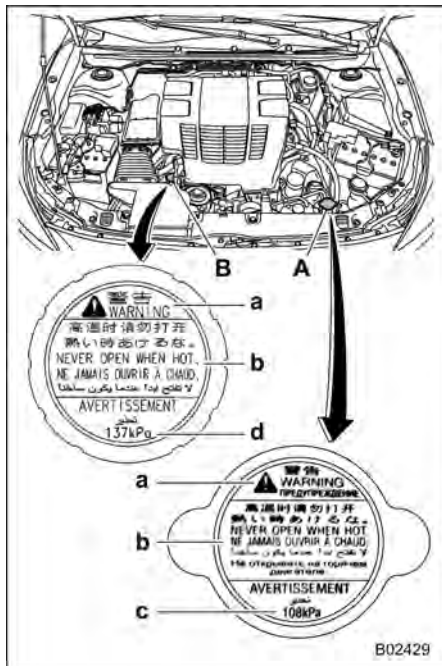

- A Tappo del radiatore
B Tappo del tubo del refrigerante

Etichetta sul tappo

- a AVVERTENZA
b NON APRIRE MAI A CALDO.
c 108 kPa
d 137 kPa

3. Se il serbatoio di espansione è vuoto, rimuovere il tappo del radiatore e rabboccare con il liquido di raffreddamento fino al livello immediatamente sotto il bocchettone.

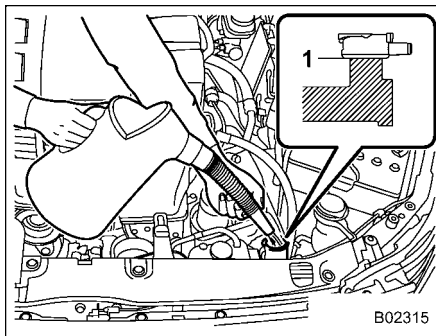

- 1 Riempire fino a questo livello.

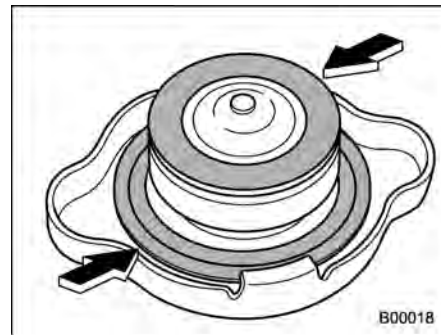

4. Dopo aver eseguito il rabbocco del serbatoio di espansione e del radiatore, riposizionare il tappo e controllare che la guarnizione in gomma del tappo del radiatore sia posizionata correttamente e in buono stato.

ATTENZIONE

- Fare attenzione a non far fuoriuscire il refrigerante durante il rabbocco. In caso di contatto del refrigerante con il tubo di scarico, esso può provocare cattivi odori, fumo e/o un incendio. Se il liquido refrigerante del motore penetra nel tubo di scappamento, rimuoverlo.

- Fare attenzione a non versare il refrigerante sulle parti verniciate. L'alcool contenuto nel refrigerante può danneggiare la vernice.

▼ Sostituzione del liquido refrigerante

La sostituzione del liquido refrigerante può risultare difficoltosa. Si consiglia di far sostituire il liquido refrigerante dal concessionario SUBARU se necessario.

Cambiare il liquido refrigerante secondo il programma di manutenzione specificato in "Programma di manutenzione" P435.

11-8. Cartuccia del filtro aria

⚠ AVVERTENZA

Non azionare il motore quando la cartuccia del filtro aria è stata rimossa. La cartuccia del filtro aria non solo filtra l'aria che entra nel veicolo, ma blocca anche i ritorni di fiamma del motore. Se la cartuccia del filtro aria non è installata, in caso di un ritorno di fiamma del motore, si corre il rischio di ustionarsi.

⚠ ATTENZIONE

Per la sostituzione della cartuccia del filtro aria, utilizzare una cartuccia del filtro aria originale SUBARU. In caso contrario, potrebbero esservi effetti negativi sul motore.

La cartuccia del filtro aria agisce come uno schermo filtrante. Se la cartuccia del filtro aria viene forata o rimossa, l'usura del motore aumenta e la sua durata si riduce.

La cartuccia del filtro aria è del tipo a secco. Non è necessario pulire o lavare la cartuccia del filtro aria.

■ Sostituzione della cartuccia del filtro aria

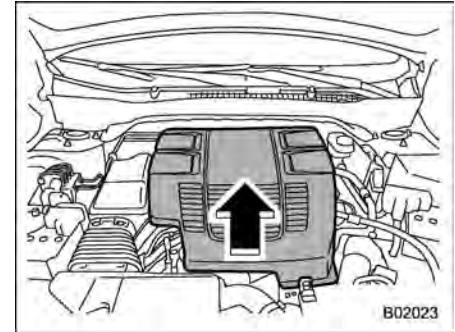

1. Sollevare il lato anteriore del coperchio, quindi far scorrere il lato posteriore verso la parte posteriore del veicolo, come mostrato dalla freccia nella figura.

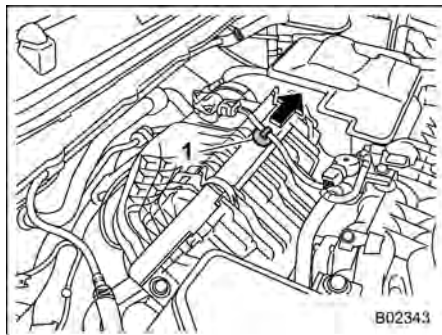

1 Fermo dei cavi

2. Rimuovere il fermo dei cavi.

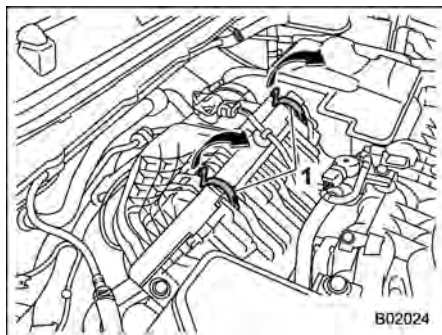

1 Fermi

3. Aprire i due fermi che fissano la scatola filtro aria (lato anteriore).

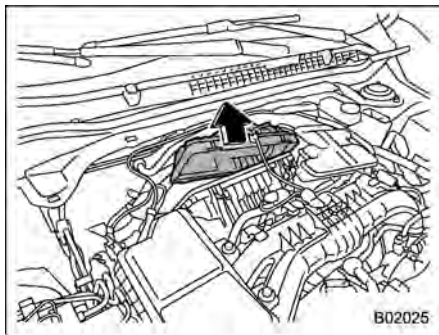

4. Aprire la scatola filtro aria (lato posteriore) e tirare il coperchio all'indietro sollevandolo.

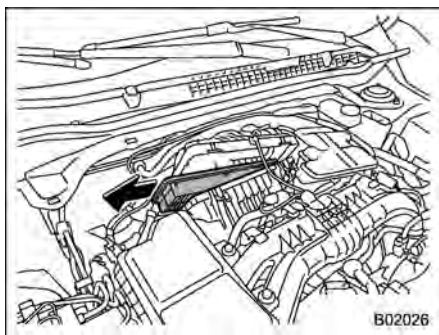

5. Rimuovere la cartuccia del filtro dell'aria.

6. Pulire l'interno della scatola filtro aria (entrambi i lati anteriore e posteriore) con uno straccio umido e installare una nuova cartuccia del filtro aria.

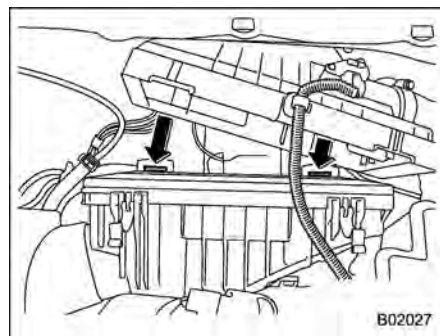

7. Per installare la scatola filtro aria (lato posteriore), inserire le tre sporgenze presenti sulla scatola filtro aria (lato posteriore) nelle apposite fessure sulla stessa (lato anteriore).

8. Installare in ordine inverso rispetto alla rimozione.

11-9. Candele

La sostituzione delle candele può risultare difficoltosa. Si consiglia di far sostituire le candele da un concessionario SUBARU.

Sostituire la candela secondo il programma di manutenzione specificato. Fare riferimento a "Programma di manutenzione" P435.

■ Candele consigliate

Fare riferimento a "Impianto elettrico" P495.

11-10. Cinghia di trasmissione

Non è necessario controllare periodicamente la deflessione della cinghia di comando dato che il motore è dotato di regolatore automatico del tensionamento. La cinghia deve però essere sostituita in base al programma di manutenzione specificato in "Programma di manutenzione" P435. Per la sostituzione si consiglia di consultare il Concessionario SUBARU. Se la cinghia di trasmissione è allentata, sfilacciata o usurata, si consiglia di rivolgersi a un concessionario SUBARU.

11-11. Fluido cambio a variazione continua

Non è presente un indicatore del livello del fluido. Non è necessario controllare il livello del fluido del cambio a variazione continua. Tuttavia si consiglia di consultare il concessionario SUBARU per il controllo.

11-12. Olio del differenziale anteriore e olio del differenziale posteriore

Non è presente un indicatore del livello dell'olio. Per controllare il livello dell'olio del differenziale anteriore e posteriore, si consiglia di consultare un concessionario SUBARU.

■ Gradazione e viscosità consigliate

Ogni produttore d'olio utilizza propri oli di base e additivi. Non mescolare mai oli di marche differenti. Per i dettagli, fare riferimento a "Olio del differenziale anteriore e posteriore" P494.



ATTENZIONE

L'utilizzo di un olio per differenziale diverso da quello specificato potrebbe causare un calo delle prestazioni del veicolo.

11-13. Liquido freni

■ Controllo del livello del liquido



AVVERTENZA

- Evitare che il liquido dei freni venga a contatto con gli occhi, poiché può essere pericoloso per la vista. In caso di contatto con il liquido freni, lavare gli occhi con abbondante acqua pulita. Per sicurezza, facendo questo lavoro, si consiglia di indossare occhiali protettivi.
- Il liquido dei freni assorbe l'umidità presente nell'aria. L'eventuale umidità assorbita può provocare una pericolosa riduzione delle prestazioni di frenata.
- Se è necessario il frequente rabbocco del liquido, potrebbe esserci una perdita. Qualora si sospetti la presenza di un guasto, si consiglia di far controllare il veicolo da un concessionario SUBARU.



ATTENZIONE

- In sede di rabbocco del liquido freni, fare attenzione a non far penetrare sporcizia nel serbatoio.
- Non far cadere mai il liquido dei freni su superfici verniciate o parti in gomma. L'alcool contenuto nel liquido dei freni può danneggiarle.
- Fare attenzione a non far fuoriuscire il liquido dei freni durante il rabbocco. Il contatto del liquido dei freni con il tubo di scarico può provocare cattivi odori, fumo e/o un incendio. Se il liquido dei freni penetra nel tubo di scappamento, rimuoverlo.

Controllare a vista una volta al mese il livello del liquido freni nel serbatoio su una superficie piana.

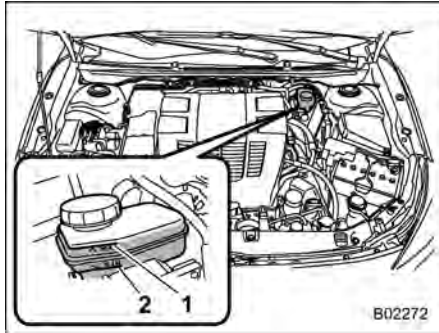

- 1 Segno di livello "MAX"
- 2 Segno di livello "MIN"

Accertarsi di controllare il livello del liquido freni dall'esterno del serbatoio. Se il livello del liquido è inferiore a "MIN", rabboccare il liquido freni fino al livello "MAX". Utilizzare esclusivamente liquido dei freni prelevato da contenitori sigillati.

■ Liquido freni consigliato

Fare riferimento a "Fluidi" P494.



ATTENZIONE

Non mescolare mai liquidi dei freni di marche differenti. Inoltre, evitare di utilizzare insieme liquidi dei freni DOT 3 e DOT 4 anche se sono della stessa marca.

11-14. Pedale del freno

Controllare il gioco libero del pedale del freno e la sua distanza dal pavimento a fondocorsa in base al programma di manutenzione.

11-15. Sistema di assistenza per le partenze in salita

Verificare che il sistema di assistenza per le partenze in salita si azioni correttamente nelle seguenti circostanze.

1. Fermare il veicolo in salita premendo il pedale del freno, con il motore in moto.
2. Verificare che il veicolo non si sposti all'indietro per alcuni secondi dopo il rilascio del pedale del freno.
3. Verificare quindi che il veicolo parta in salita seguendo le normali procedure di avvio.

Se il sistema di assistenza per le partenze in salita non si aziona come descritto sopra, si raccomanda di rivolgersi a un concessionario SUBARU.

11-16. Sostituzione delle pastiglie dei freni

⚠ ATTENZIONE

- **Continuare ad usare il veicolo nonostante si odano gli indicatori acustici di usura delle pastiglie, può portare alla necessità di costose riparazioni o sostituzioni di dischi o tamburi dei freni.**
- **Si raccomanda di scollegare la batteria ausiliaria da 12 V prima di sostituire le pastiglie dei freni. È comunque pericoloso scollegare la batteria ausiliaria da 12 V. Si consiglia di rivolgersi a un concessionario SUBARU per la sostituzione delle pastiglie dei freni.**

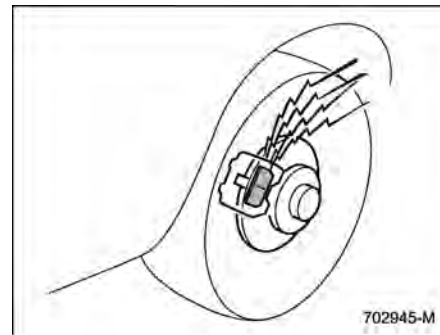

I freni a disco sono dotati di indicatori acustici di usura delle pastiglie. Quando l'usura delle pastiglie è prossima al limite, gli indicatori di usura emettono un chiaro suono di raschiamento quando si preme il pedale del freno.

Qualora si avverta tale suono di raschiamento a ogni pressione del pedale del freno, si consiglia di far sostituire le pastiglie dei freni il prima possibile presso un concessionario SUBARU.

■ Rodaggio di pastiglie dei freni nuove

Per la sostituzione delle pastiglie dei freni, si consiglia di utilizzare solo ricambi SUBARU originali. Dopo la sostituzione, i componenti nuovi devono essere rodati come segue:

▼ Pastiglie dei freni

Mantenendo una velocità di 50 a 65 km/h, premere leggermente il pedale del freno. Ripetere l'operazione per almeno cinque volte.



AVVERTENZA

Per il rodaggio, scegliere un luogo adatto e sicuro.

11-17. Pneumatici e ruote

■ Tipi di pneumatici

Il conducente deve essere a conoscenza del tipo di pneumatici installati sul veicolo.

▼ Pneumatici per ogni stagione

I pneumatici per ogni stagione sono progettati per fornire un livello adeguato di trazione, manovrabilità e prestazioni di frenata per tutto l'anno, anche in condizioni di neve e ghiaccio. Tuttavia, questi pneumatici non offrono le stesse prestazioni di trazione rispetto ai pneumatici invernali (da neve), in particolare in condizioni di neve pesante o strade ghiacciate. Tutti i pneumatici per ogni stagione sono identificati con "ALL SEASON" e/o "M+S" (Mud & Snow) sul lato del pneumatico.

▼ Pneumatici estivi

I pneumatici estivi sono progettati per l'alta velocità e risultano ideali in particolare per la guida in autostrada su strade asciutte.

I pneumatici estivi sono inadeguati per la guida su strade scivolose, ad esempio innevate o ghiacciate.

In caso di strade innevate o ghiacciate, si raccomanda vivamente di utilizzare pneumatici invernali (da neve).

In caso di montaggio dei pneumatici invernali, si consiglia di sostituire tutti e

quattro gli pneumatici.

▼ Pneumatici invernali (da neve)

I pneumatici invernali sono ideali per la guida su strade innevate e ghiacciate. Tuttavia, i pneumatici invernali non offrono le stesse prestazioni dei pneumatici estivi e ogni stagione su strade non innevate e ghiacciate.

■ Sistema di monitoraggio pressione dei pneumatici (TPMS)

Il sistema di monitoraggio della pressione dei pneumatici fornisce al conducente un messaggio di avvertenza tramite l'invio di un segnale da un sensore installato in ciascuna ruota quando viene rilevata una pressione dei pneumatici notevolmente ridotta. Il sistema di monitoraggio della pressione dei pneumatici si attiva solo quando il veicolo viene guidato. Inoltre, questo sistema potrebbe non reagire immediatamente ad un improvviso calo di pressione dei pneumatici (ad esempio, una foratura causata dal passaggio su un oggetto appuntito).

Se si regola la pressione dei pneumatici in un garage riscaldato e poi si guida il veicolo all'aria più fredda dell'esterno, la diminuzione della pressione dei pneumatici potrebbe causare l'accensione della

spia di avvertimento della bassa pressione dei pneumatici. Per evitare questo problema quando si regola la pressione dei pneumatici in un garage riscaldato, gonfiare i pneumatici a una pressione superiore a quella indicata sull'etichetta della pressione dei pneumatici. Per la precisione, gonfiarli di ulteriori 6,9 kPa (0,07 kgf/cm²) ogni 10°C di differenza fra la temperatura nel garage e quella esterna. A titolo indicativo, la seguente tabella mostra le pressioni dei pneumatici richieste, in corrispondenza di varie temperature esterne quando la temperatura nel garage è di 15,6°C.

Esempio:

Dimensione pneumatico: 215/50R17 91V

Pressioni dei pneumatici standard:

Anteriore: 250 kPa (2,5 kgf/cm²)

Posteriore: 240 kPa (2,4 kgf/cm²)

Temperatura garage: 15,5°C

Temperatura esterna	Pressione regolata [kPa (kgf/cm ²)]	
	Anteriore	Posteriore
-1°C	270 (2,7)	260 (2,6)
-12°C	285 (2,85)	275 (2,75)
-23°C	300 (3,0)	290 (2,9)

Se la spia di avvertimento della bassa pressione dei pneumatici si accende quando si guida il veicolo in condizioni di

temperatura esterna bassa dopo aver regolato la pressione dei pneumatici in un garage riscaldato, regolare nuovamente le pressioni dei pneumatici utilizzando il metodo descritto qui sopra. Quindi, aumentare la velocità del veicolo ad almeno 40 km/h e controllare che la spia di avvertimento bassa pressione dei pneumatici si spenga entro alcuni minuti. Se la spia di avvertimento bassa pressione dei pneumatici non si spegne, il sistema di monitoraggio pressione dei pneumatici potrebbe non funzionare correttamente. In questo caso, si consiglia di recarsi da un concessionario SUBARU per far controllare il sistema non appena possibile.

Quando il veicolo viene guidato, l'attrito tra il manto stradale e i pneumatici fa sì che questi ultimi si riscaldino. Dopo che la spia di avvertimento bassa pressione dei pneumatici si è illuminata, qualsiasi aumento della pressione dei pneumatici causata da un aumento della temperatura dell'aria esterna o dei pneumatici può causare lo spegnimento della spia di avvertimento bassa pressione dei pneumatici.

Potrebbe non essere possibile installare le valvole di TPMS su alcune ruote presenti sul mercato. Pertanto, se si modificano le ruote (ad esempio, se si passa a pneumatici da neve), utilizzare ruote che

abbiano lo stesso numero di componente di quelle in dotazione standard. In assenza dei quattro sensori/valvole TPMS funzionanti sulle ruote, il sistema TPMS non funzionerà in modo completo e la spia di avvertimento nel quadro strumenti si illuminerà stabilmente dopo aver lampeggiato per circa un minuto.



AVVERTENZA

- **Se la spia di avvertimento di bassa pressione dei pneumatici non si illumina brevemente dopo aver portato l'interruttore di accensione in posizione ON o se rimane accesa dopo aver lampeggiato per circa un minuto, si consiglia di far controllare appena possibile il sistema di monitoraggio della pressione dei pneumatici da un concessionario SUBARU.**

Se questa spia si illumina durante la guida, non frenare mai improvvisamente, bensì proseguire continuare a guidare in linea retta riducendo gradualmente la velocità. Quindi arrestare la vettura in uno spazio sicuro. In caso contrario potrebbero verificarsi incidenti che possono causare seri danni al veicolo e

ferite gravi alle persone.

Se questa spia si accende ancora durante la guida dopo aver regolato la pressione dei pneumatici, un pneumatico potrebbe essere seriamente danneggiato ed essere soggetto a una repentina perdita d'aria. In caso di pneumatico sgonfio, fare riferimento a "Foratura di pneumatici" ☞ P396.

- Quando si monta la ruota di scorta o si sostituisce un cerchio senza trasferire il sensore di pressione/trasmittitore originale, la spia di avvertimento di bassa pressione dei pneumatici rimane illuminata dopo aver lampeggiato per circa un minuto. Ciò indica che il TPMS non è in grado di controllare tutte le quattro ruote. Si consiglia di rivolgersi al proprio concessionario SUBARU al più presto possibile per la sostituzione dei pneumatici e dei sensori e/o per il ripristino del sistema. Se la spia si illumina fissa dopo aver lampeggiato per circa un minuto, si consiglia di contattare immediatamente un concessionario SUBARU per far controllare il sistema.

- Quando si ripara un pneumatico con liquido sigillante, la valvola e il trasmettitore di avvertenza della pressione dei pneumatici potrebbero non funzionare correttamente. Se si usa un sigillante liquido, si consiglia di contattare il concessionario SUBARU più vicino o un'altra officina qualificata il più presto possibile. Assicurarsi di sostituire la valvola e il trasmettitore di avvertenza della bassa pressione dei pneumatici quando si sostituisce il pneumatico. È possibile riutilizzare la ruota se non è danneggiata e se il sigillante residuo viene pulito adeguatamente. Se la spia si illumina fissa dopo aver lampeggiato per circa un minuto, si consiglia di contattare immediatamente un concessionario SUBARU per far controllare il sistema.

▼ Auto registrazione della valvola TPMS

In caso di sostituzione dei pneumatici (ad esempio quando si montano i pneumatici da neve) o quando una nuova valvola TPMS viene montata su un pneumatico nuovo, è necessario eseguire l'auto regi-

strazione della valvola TPMS. Fare riferimento alla procedura seguente per effettuare l'auto registrazione della valvola TPMS.

1. Montare i pneumatici con le valvole TPMS sul veicolo.
2. Regolare la pressione dei pneumatici al valore specificato. Per informazioni sul valore specificato per la pressione dei pneumatici, fare riferimento a "Pneumatici" ☞ P495.
3. Guidare a una velocità superiore ai 40 km/h per almeno 6 km o fino a quando la spia di avvertimento bassa pressione dei pneumatici si spegne.

NOTA

- Durante l'installazione delle valvole TPMS, usare solo ricambi SUBARU originali.
- La registrazione delle valvole TPMS può essere effettuata anche presso un concessionario SUBARU. Consigliamo di contattare un concessionario SUBARU.

■ Controllo dei pneumatici

Controllare quotidianamente che i pneumatici non presentino danni gravi, chiodi e sassi. Controllare anche che i pneumatici non siano usurati in modo anomalo.

In caso di problemi, si consiglia di rivolgersi immediatamente al proprio concessionario SUBARU.

NOTA

- **In caso di urti con marciapiedi oppure di forti sobbalzi durante la guida su un terreno irregolare, le ruote e i pneumatici possono subire danni invisibili a occhio nudo. Questo tipo di danni si rileva solamente dopo un certo periodo di tempo. Fare quindi attenzione ad evitare buche, marciapiedi o terreni irregolari. Qualora siano inevitabili, procedere a bassa velocità, possibilmente a passo d'uomo o a una velocità ancora inferiore e affrontare i marciapiedi con tutta la precisione possibile. Accertarsi inoltre che i pneumatici non siano premuti contro il marciapiede quando si parcheggia il veicolo.**
- **In caso di vibrazioni anomale durante la guida oppure qualora risulti difficile sterzare il veicolo, uno dei pneumatici e/o ruote potrebbero**

essere danneggiati. Si consiglia di procedere lentamente fino al concessionario SUBARU più vicino e far controllare il sistema.

■ Pressioni dei pneumatici e usura

La corretta pressione dei pneumatici contribuisce ad aumentare la durata dei pneumatici ed è essenziale per ottenere le massime prestazioni di guida. Controllare e regolare se necessario la pressione di ogni pneumatico almeno una volta al mese e prima di ogni lungo viaggio.

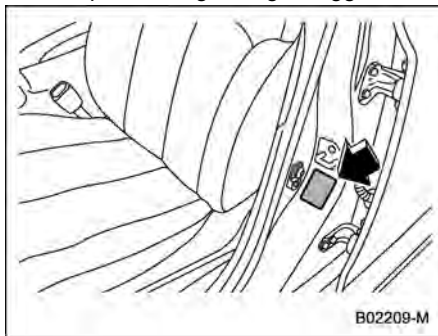

Etichetta della pressione dei pneumatici

Le pressioni dei pneumatici devono essere controllate con i pneumatici freddi. Utilizzando un manometro, regolare la

pressione dei pneumatici secondo i valori indicati sulla targhetta della pressione dei pneumatici. L'etichetta della pressione dei pneumatici è applicata sul montante della porta lato conducente.

Anche nei brevi tragitti, i pneumatici si surriscaldano e aumenta la pressione. Inoltre, le pressioni dei pneumatici dipendono anche dalla temperatura esterna. Pertanto, prima di utilizzare il veicolo è opportuno controllare le pressioni dei pneumatici all'aperto.

Quando un pneumatico si surriscalda, l'aria al suo interno si espande provocando un aumento di pressione. Fare attenzione a non rilasciare l'aria inavvertitamente da un pneumatico caldo per ridurre la pressione.

NOTA

- **La pressione dell'aria in un pneumatico aumenta di circa 30 kPa (0,3 kgf/cm²) quando il pneumatico si surriscalda.**
- **I pneumatici sono considerati freddi quando il veicolo è rimasto parcheggiato per almeno 3 ore oppure ha percorso meno di 1,6 km.**

AVVERTENZA

Non far fuoriuscire l'aria calda dai pneumatici per regolarne la pressione. Altrimenti si otterrà una pressione insufficiente.

Pressioni errate dei pneumatici possono compromettere il controllo del veicolo e il comfort di guida, nonché provocare l'usura anomala dei pneumatici.

- Pneumatici gonfiati correttamente (usura uniforme del battistrada)

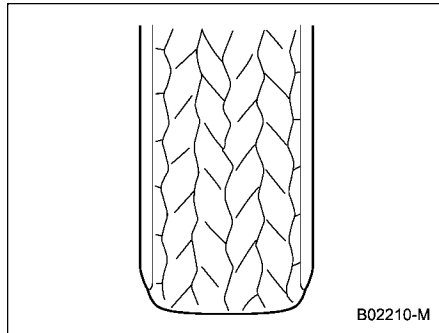

Buona tenuta di strada e risposta del volante. La resistenza al rollio è bassa, quindi il consumo di carburante è ridotto.

- Pneumatico non sufficientemente gonfi (battistrada consumato sul lato trasversale)

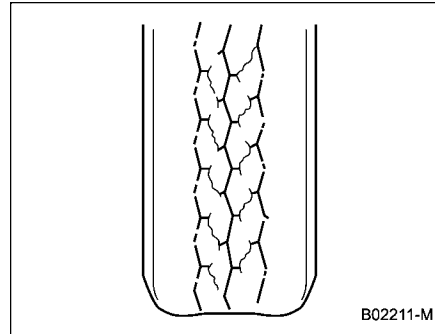

La resistenza al rollio è elevata, quindi il consumo di carburante è maggiore.

- Pneumatici troppo gonfi (battistrada consumato al centro)

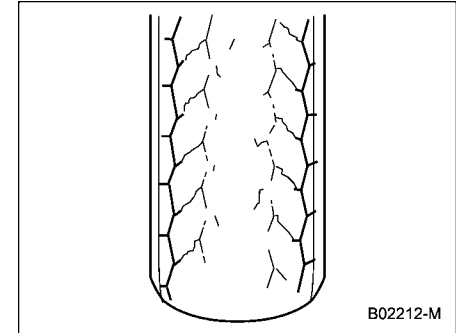

Mediocre comfort di guida. Inoltre, il pneumatico amplifica gli effetti di buche e irregolarità del manto stradale, con conseguente rischio di danni al veicolo.

Se sull'etichetta della pressione dei pneumatici sono riportate le pressioni dei pneumatici per il veicolo a pieno carico, regolare la pressione dei pneumatici sui valori che corrispondono alle condizioni di carico.

AVVERTENZA

La guida ad alta velocità con la pressione dei pneumatici eccessivamente bassa può provocare il surriscaldamento e gravi deforma-

zioni dei pneumatici. Un rapido aumento di temperatura può provocare il distacco del battistrada e la distruzione dei pneumatici. La conseguente perdita di controllo del veicolo può portare ad incidenti.

■ Equilibratura delle ruote

Nei veicoli nuovi ogni ruota è equilibrata correttamente, ma durante l'uso le ruote possono perdere il proprio equilibrio e i pneumatici possono usurarsi. In tal caso, il volante vibra leggermente a determinate velocità del veicolo e il veicolo non procede perfettamente diritto. Inoltre possono verificarsi problemi a sterzo e sospensioni e l'usura anomala dei pneumatici. Qualora si sospetti che le ruote non siano perfettamente equilibrate, si consiglia di rivolgersi al proprio concessionario SUBARU per il controllo e la regolazione. L'equilibratura delle ruote deve essere eseguita anche dopo le riparazioni e la rotazione dei pneumatici.



ATTENZIONE

L'errato allineamento delle ruote provoca l'usura anomala di un lato dei pneumatici e riduce la stabilità del veicolo. In caso di usura anoma-

la dei pneumatici, si consiglia di rivolgersi ad un concessionario SUBARU.

NOTA

Le sospensioni sono progettate per mantenere ogni ruota ad un determinato allineamento (rispetto alle altre ruote e al terreno) per la massima stabilità e le massime prestazioni di sterzata del veicolo.

■ Indicatori di usura

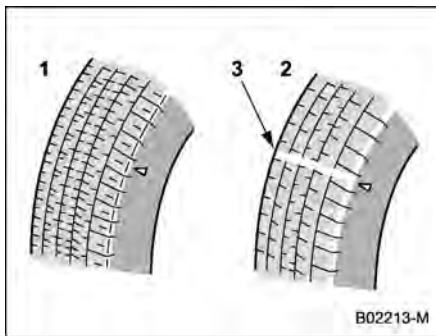

- 1 Battistrada nuovo
- 2 Battistrada usurato
- 3 Indicatore dell'usura del pneumatico

Ogni pneumatico è dotato di un indicatore dell'usura del battistrada, che diventa visibile quando la profondità del battistrada scende a 1,6 mm. Il pneumatico deve essere sostituito quando l'indicatore dell'usura appare come una striscia continua attraverso il battistrada.



AVVERTENZA

Quando l'indicatore dell'usura del battistrada diventa visibile, il pneumatico è usurato oltre il limite accettabile e deve essere sostituito immediatamente. Con il pneumatico in queste condizioni, la guida ad alta velocità su strade bagnate può provocare lo slittamento del veicolo. La conseguente perdita di controllo del veicolo provoca il rischio di incidente.

NOTA

Per motivi di sicurezza, controllare regolarmente i battistrada e sostituire i pneumatici prima che gli indicatori di usura siano visibili.

■ Senso di rotazione degli pneumatici

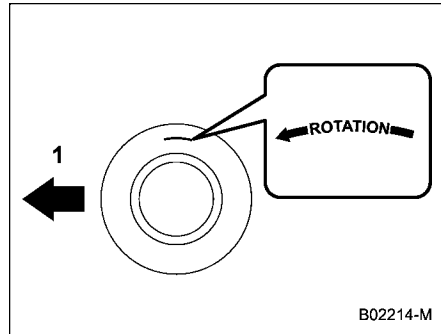

B02214-M

Esempio di senso di rotazione segnata sul lato

1 Anteriore

Se gli pneumatici hanno un senso di rotazione specifico, fare riferimento alla freccia segnata sul lato.

La freccia deve puntare in avanti quando la ruota è installata.

■ Rotazione dei pneumatici

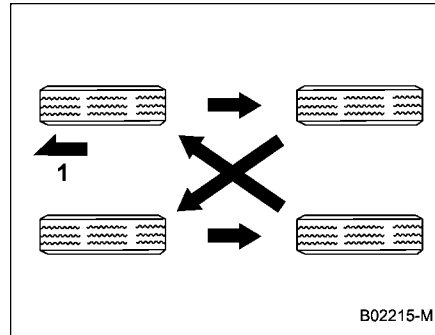

B02215-M

Modelli con 4 pneumatici non unidirezionali

1 Anteriore

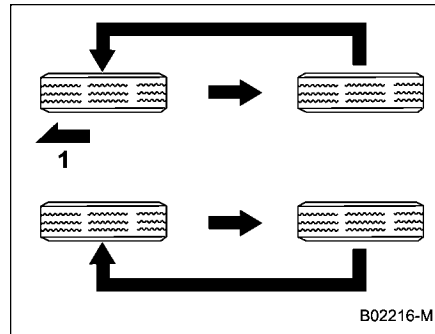

B02216-M

Modelli con pneumatici unidirezionali

1 Anteriore

L'usura dei pneumatici varia da ruota a ruota. Per ottimizzare la durata di ogni pneumatico e garantire un'usura uniforme dei pneumatici, è preferibile ruotare i pneumatici ogni 10.000 km. Spostare i pneumatici nelle posizioni indicate nella figura ogni volta che vengono ruotati.

In occasione della rotazione, sostituire i pneumatici danneggiati o usurati in modo irregolare. Dopo la rotazione dei pneumatici, regolare le pressioni dei pneumatici e accertarsi che i dadi delle ruote siano serrati correttamente.

Dopo aver percorso circa 1.000 km, ricontrrollare i dadi delle ruote e riserrare gli eventuali dadi allentati.

NOTA

Potrebbe essere difficile ruotare i pneumatici. Si consiglia di rivolgersi a un concessionario SUBARU per la rotazione dei pneumatici.

■ Sostituzione dei pneumatici

Le ruote e i pneumatici sono importanti e sono parte integrante del veicolo e non possono quindi essere sostituiti arbitrariamente. I pneumatici montati di serie sono ottimali per le caratteristiche del veicolo e sono stati selezionati per fornire la migliore combinazione possibile di prestazioni,

comfort di guida e durata. È essenziale che ogni pneumatico abbia le dimensioni, la struttura, il simbolo di velocità e l'indice di carico indicati sull'etichetta della pressione dei pneumatici.

L'uso di pneumatici diversi da quelli indicati può compromettere il controllo del veicolo, il comfort di guida, le prestazioni di frenata, la precisione del tachimetro e del contachilometri totale. Inoltre, ciò provoca una errata distanza tra i pneumatici e la carrozzeria e l'inadeguata distanza del veicolo dal terreno.

Tutti e quattro gli pneumatici devono avere la stessa marca (design del battistrada), struttura e dimensione. I pneumatici devono essere sostituiti con pneumatici identici a quelli montati di serie.

Per il funzionamento sicuro del veicolo, SUBARU raccomanda di sostituire e quattro gli pneumatici contemporaneamente.



AVVERTENZA

- Quando si sostituiscono o si montano uno o più pneumatici, tutti e quattro i pneumatici devono presentare le stesse caratteristiche che seguono.

(a) Dimensioni

(b) Simbolo di velocità

(c) Indice di carico

(d) Circonferenza

(e) Costruzione

(f) Produttore

(g) Marchio (design del battistrada)

(h) Grado di usura

Per le voci da (a) a (c), è necessario rispettare i dati tecnici indicati sull'etichetta della pressione dei pneumatici. L'etichetta della pressione dei pneumatici è applicata sul montante della porta lato conducente.

Se tutti e quattro i pneumatici non sono identici relativamente alle voci da (a) a (h), è possibile che si verifichino gravi danni meccanici alla trasmissione dell'automobile, influenzando ciò che segue.

- Marcia
- Maneggevolezza
- Freni
- Taratura del tachimetro/contachilometri totale
- Distanza tra la carrozzeria e gli pneumatici

Può costituire un pericolo e condurre alla perdita di controllo del veicolo e a conseguenti incidenti.

- Utilizzare esclusivamente pneumatici radiali. Non utilizzare pneumatici radiali insieme a pneumatici cinturati e/o telati. Altrimenti si può compromettere pericolosamente il controllo del veicolo con il conseguente rischio di incidente.

▼ Procedura di sostituzione



AVVERTENZA

- Non sollevare il veicolo su superfici inclinate o accidentate. Il martinetto potrebbe scivolare fuori dal punto di appoggio o affondare nel terreno, con conseguente rischio di lesioni gravi o mortali.
- Usare solo il martinetto e la relativa manovella in dotazione al veicolo. Il martinetto in dotazione deve essere usato solo per la sostituzione dei pneumatici. Non posizionare mai nessuna parte del corpo sotto il veicolo sollevato dal martinetto. Ciò può provocare lesioni gravi o mortali.

- Prima di sollevare il veicolo con il martinetto, assicurarsi che non vi siano passeggeri o bagagli a bordo.
- Non sollevare il veicolo con un oggetto posizionato sopra o sotto il martinetto. Ciò provoca instabilità del martinetto, con conseguente rischio di gravi incidenti.
- Spegnerne sempre il sistema e-BOXER prima di sollevare il pneumatico con il martinetto. Non far oscillare o spingere il veicolo quando è sostenuto dal martinetto. Tali movimenti potrebbero far fuoriuscire il martinetto dal punto di appoggio, con conseguente rischio di lesioni gravi o mortali.
- Tutti i passeggeri devono scendere dal veicolo prima di sollevarlo con il martinetto. Sollevare il veicolo con occupanti al suo interno potrebbe causare lesioni gravi o mortali.
- Non avviare il veicolo mentre è sostenuto dal martinetto. Ciò può provocare lesioni gravi o mortali.



ATTENZIONE

Durante la rimozione e l'installazione del pneumatico non colpire o piegare la piastra posteriore del rotore del disco. Se piegata, la piastra posteriore può raschiare contro il rotore del disco e causare rumori quando il veicolo è in movimento.

NOTA

Contattare un concessionario SUBARU quando il veicolo viene sollevato con un martinetto da officina.

1. Se possibile, parcheggiare il veicolo su una superficie dura e piana e spegnere il sistema e-BOXER.
2. Inserire il freno di stazionamento saldamente e spostare la leva del selettore in posizione "P" (Parcheggio).
3. Accendere le luci di emergenza, scaricare i bagagli e far scendere tutti gli occupanti dal veicolo.

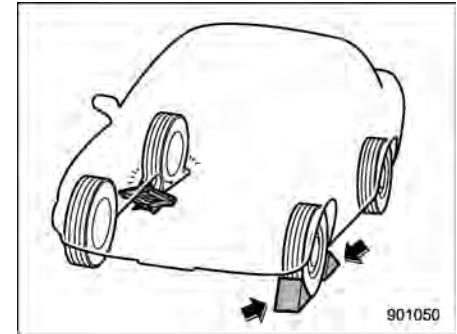

4. Posizionare dei blocchi davanti e dietro alla ruota diagonalmente opposta a quella da sostituire.
5. Estrarre il martinetto, la manovella del martinetto e la chiave per i dadi ruota. Fare riferimento a "Attrezzi" P394.

NOTA

Assicurarsi che il martinetto sia ben lubrificato prima di usarlo.

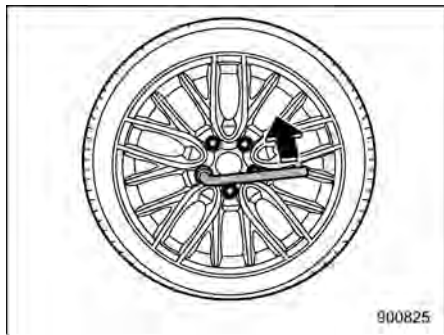

6. Allentare i dadi ruota con l'apposita chiave senza toglierli.

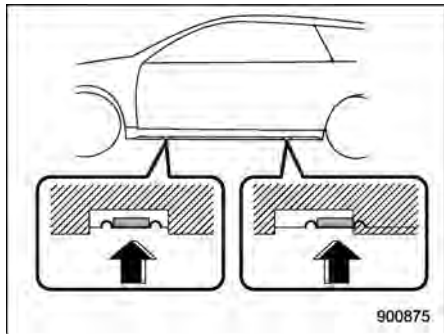

Punti di sollevamento

7. Inserire il martinetto sotto la soglia laterale in corrispondenza del punto di appoggio anteriore o posteriore più

vicino al pneumatico da sostituire.

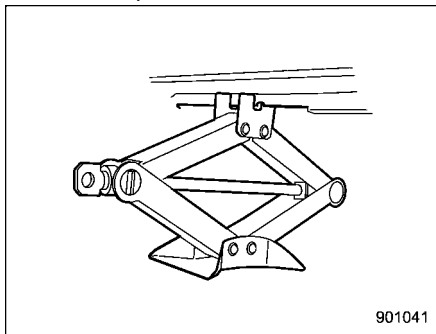

Girare la vite del martinetto manualmente fino a che il martinetto si impegna saldamente nel punto di appoggio.

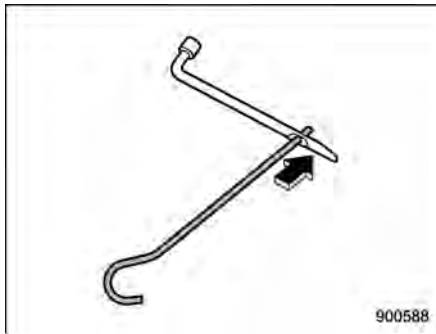

8. Inserire la manovella del martinetto nel foro della chiave per dadi ruota.

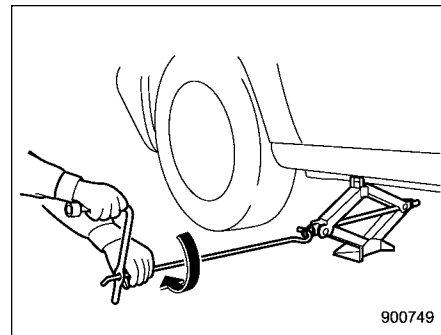

9. Inserire la manovella sulla vite del martinetto e girarla fino a sollevare da terra la ruota. Non sollevare il veicolo più del necessario.
10. Rimuovere i dadi ruota e la ruota da sostituire.

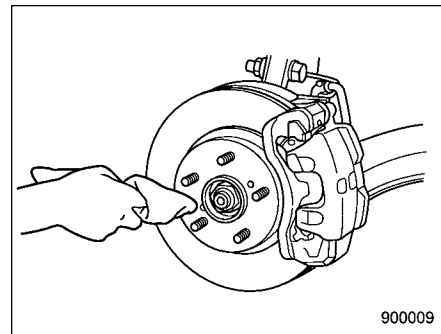

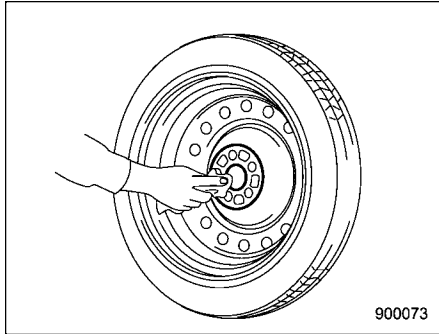

900073

11. Prima di installare la nuova ruota, pulire con un panno la superficie della ruota e del mozzo.
12. Montare la nuova ruota. Rimettere i dadi ruota. Serrarli manualmente.

AVVERTENZA

Non utilizzare olio o grasso sui perni o sui dadi ruota quando si monta la nuova ruota. Ciò potrebbe provocare un allentamento dei dadi e quindi pericolosi incidenti.

13. Girare la manovella del martinetto in senso antiorario per abbassare il veicolo.

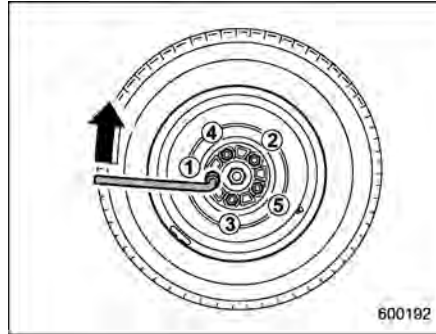

600192

14. Con la chiave per i dadi ruota serrare i dadi alla coppia di serraggio prescritta seguendo l'ordine di serraggio indicato in figura.
Per la coppia di serraggio dei dadi ruota, fare riferimento a "Pneumatici" P495. Non utilizzare mai i piedi o particolari prolunghe per non superare la coppia di serraggio prescritta. Far controllare la coppia di serraggio dei dadi presso l'officina più vicina.
15. Riporre il martinetto, la relativa manovella e la chiave per dadi ruota nei rispettivi alloggiamenti.

AVVERTENZA

Non riporre mai la ruota da sostituire o gli attrezzi utilizzati nell'abitacolo

dopo aver cambiato una ruota. In caso di brusca frenata o incidente, ciò potrebbe provocare pericolosi spostamenti e conseguenti lesioni agli occupanti. Riporre gli attrezzi al loro posto.

■ Sostituzione delle ruote

Durante la sostituzione delle ruote, ad esempio, in caso di danni, accertarsi che le ruote di ricambio siano conformi ai dati tecnici delle ruote montate di serie. Le ruote di ricambio possono essere acquistate presso i concessionari SUBARU.

AVVERTENZA

Non montare ruote diverse da quelle indicate. Infatti, le ruote che non soddisfano i dati tecnici possono entrare a contatto con le ganasce dei freni e si può alterare la distanza tra le ruote destre e sinistre con il conseguente contatto tra pneumatici e passaruota in sede di sterzata. La conseguente perdita di controllo del veicolo può portare ad incidenti.

NOTA

In occasione della rimozione e sostituzione delle ruote per la rotazione o sostituzione degli pneumatici, controllare sempre il serraggio dei dadi delle ruote dopo aver percorso circa 1.000 km. Se i dadi sono allentati, serrarli alla coppia indicata.

11-18. Ruote in lega

Le ruote di alluminio possono graffiarsi e danneggiarsi facilmente. Trattarle con la massima cautela per mantenerne inalterati aspetto, prestazioni e sicurezza.

- Quando una delle ruote viene rimossa e sostituita per la rotazione dei pneumatici o per sostituire un pneumatico forato, controllare sempre il serraggio dei dadi delle ruote dopo avere percorso circa 1.000 km. Se i dadi sono allentati, serrarli alla coppia indicata.
- Non oliare mai le parti filettate, i dadi delle ruote o le superfici coniche della ruota.
- Prestare attenzione a non graffiare le ruote contro parti sporgenti o marciapiedi.
- Accertarsi di montare sempre le eventuali catene da neve in modo che avvolgano completamente il pneumatico, altrimenti si può graffiare la ruota.
- Per la sostituzione di dadi delle ruote, pesi di equilibratura o coprimozzo, accertarsi di utilizzare ricambi originali SUBARU per ruote in lega.
- Quando si impilano i pneumatici rimossi per conservarli, intervallarli con materiale antiurto per proteggere le ruote da graffi.

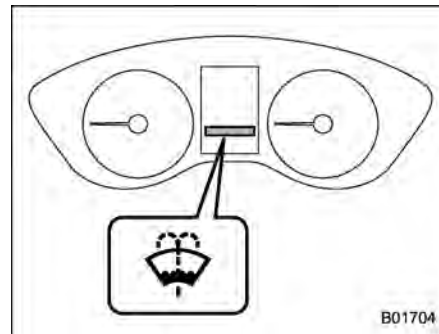
11-19. Liquido lavacristalli**Spia di avvertimento liquido lavacristalli**

Quando la quantità di liquido lavacristalli rimanente è bassa, viene visualizzata la spia di avvertimento liquido lavacristalli. In tal caso riempire la vaschetta del liquido di lavaggio come segue.

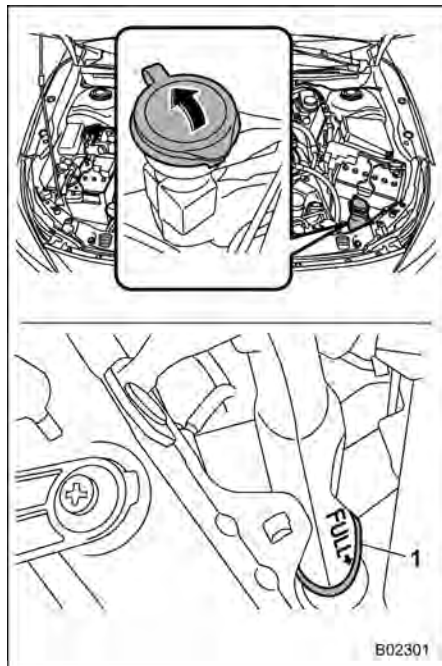

1 Segno "FULL"

Rimuovere il tappo di rifornimento del serbatoio liquido lavacrystalli, quindi aggiungere liquido fino al segno "FULL" sul serbatoio.

Utilizzare liquido lavacrystalli specifico.

Qualora il liquido lavacrystalli non sia disponibile, utilizzare acqua pulita.

Nelle zone con inverni particolarmente freddi, utilizzare un liquido lavacrystalli contenente antigelo.

ATTENZIONE

Non utilizzare mai il liquido refrigerante per il lavacrystalli, altrimenti si può danneggiare la vernice della carrozzeria.

Se si rabbocca il serbatoio liquido lavacrystalli con un liquido di concentrazione diversa da quella utilizzata in precedenza, svuotare il liquido precedente dalla tubazione tra il serbatoio liquido lavacrystalli e gli ugelli azionando il lavacrystalli per un certo periodo di tempo. In caso contrario, se la concentrazione del liquido residuo nella tubazione è troppo bassa per la temperatura esterna, può congelarsi e ostruire gli ugelli.

ATTENZIONE

• Regolare la concentrazione del liquido lavacrystalli in modo appropriato per la temperatura esterna. Se la concentrazione non è corretta, il liquido lavacrystalli spruzzato può congelare

sul parabrezza e ostruire la visuale e il liquido può congelare nel serbatoio del liquido lavacrystalli.

- Fare attenzione a evitare la contaminazione del liquido lavacrystalli con materiale estraneo durante il riempimento del serbatoio. La contaminazione potrebbe causare malfunzionamenti quali l'ostruzione della pompa.
- È possibile che le normative locali o nazionali sui composti organici volatili limitino l'utilizzo di metanolo, un comune additivo antigelo per lavacrystalli. I liquidi per lavacrystalli che contengono antigelo non a base di metanolo possono essere utilizzati solo se forniscono protezione a basse temperature senza danneggiare la vernice del veicolo, le spazzole tergicristalli o l'impianto lavacrystalli.

11-20. Sostituzione delle spazzole tergcristalli

Grasso, cera, insetti o altri materiali sul parabrezza oppure sulle spazzole tergcristalli possono compromettere il funzionamento dei tergcristalli e lasciare striature sul parabrezza. Se non è possibile togliere queste striature dopo l'azionamento del lavacristalli o se il movimento dei tergcristalli è irregolare, pulire la superficie esterna del parabrezza e del lunotto posteriore utilizzando una spugna o un panno morbido con detergente neutro o detersivo leggermente abrasivo. Non utilizzare detergenti per pulire i gommini delle spazzole. Per pulire i gommini delle spazzole utilizzare solo una spugna o un panno morbido (ed evitare qualsiasi tipo di detergente). Se i gommini delle spazzole vengono strofinati troppo energicamente, il rivestimento nero viene rimosso causando la vibrazione delle spazzole stesse. Inoltre, dopo avere pulito le spazzole, assicurarsi che i gommini non si siano allentati. Dopo la pulizia dei cristalli e delle spazzole dei tergcristalli, sciacquare con acqua pulita. Sciacquare i cristalli fino a quando non si formano più gocce d'acqua sul vetro. Questo indica che il vetro è pulito.

ATTENZIONE

- **Non pulire le spazzole con carburante o solventi ad esempio diluente o benzene. Ciò può provocare il deterioramento delle spazzole dei tergcristalli.**
- **Quando è necessario sollevare il braccio del tergcristallo lato passeggero, sollevare prima il braccio lato conducente. In caso contrario, il gruppo tergcristallo del lato passeggero e il gruppo tergcristallo del lato conducente entreranno in contatto, con la possibilità di causare graffi.**
- **Riportare il braccio del tergcristallo del lato passeggero nella sua posizione originale prima di riportare il braccio del tergcristallo del lato conducente nella sua posizione originale. In caso contrario, il gruppo tergcristallo del lato passeggero e il gruppo tergcristallo del lato conducente entreranno in contatto, con la possibilità di causare graffi.**
- **Quando i tergcristalli vengono riportati nelle posizioni di origine, eseguire l'operazione manualmente e lentamente. Riportare i tergcristalli in posizione**

utilizzando la molla potrebbe modificare la forma dei bracci dei tergcristalli o graffiare il parabrezza.

- **Dopo aver rimosso le spazzole dai bracci del tergcristalli, evitare di riportare questi ultimi nelle relative posizioni originali. In caso contrario, la superficie del parabrezza potrebbe rigarsi.**

Qualora non sia possibile eliminare le striature nemmeno con questo metodo, sostituire i gommini delle spazzole dei tergcristalli procedendo nel seguente modo.

■ Montaggio della spazzola tergcristalli

NOTA

Non abbassare il braccio del tergcristalli quando la spazzola è stata rimossa.

1. Staccare i tergcristalli dal braccio. Sollevare prima il braccio del tergcristalli lato conducente e quindi il braccio lato passeggero anteriore.



ATTENZIONE

Tenere il braccio del tergicristallo quando si sostituisce la spazzola. Tenendo la spazzola del tergicristallo è possibile deformarla.

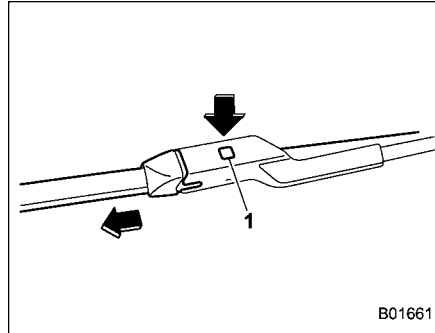

- 1 Manopola di bloccaggio
2. Tenere il collegamento della spazzola con la mano, quindi premere la manopola di bloccaggio per sbloccarla ed estrarre il gruppo spazzola del tergicristallo.

NOTA

Non utilizzare oggetti duri per spingere la manopola di bloccaggio. Così facendo è possibile graffiare la manopola di bloccaggio.

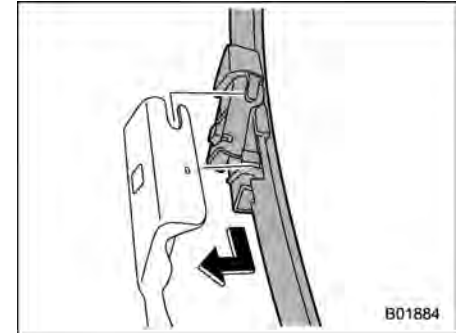

3. Quando si monta il gruppo spazzola, allinearlo con la parte di collegamento del braccio del tergicristallo e quindi farlo scorrere nella direzione opposta a quella di rimozione per montarlo. Dopo avere montato il gruppo spazzola del tergicristallo, verificare che la parte di collegamento sia completamente bloccata.
4. Tenere il braccio del tergicristalli con la mano e abbassarlo lentamente nella sua posizione.

■ Gommino della spazzola tergcristalli

Sostituire il gommino della spazzola osservando la seguente procedura.

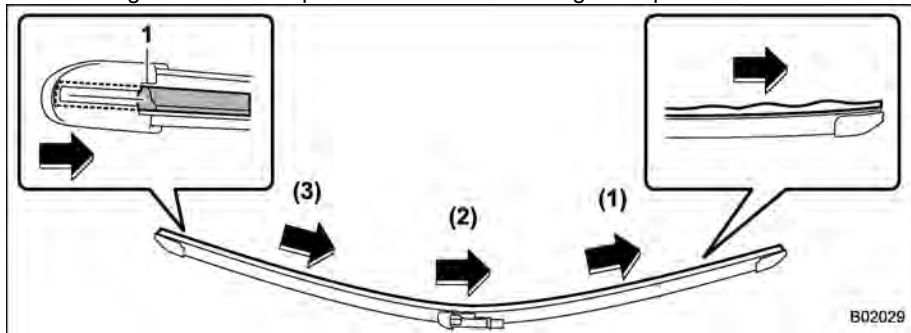

1 Fessura

1. Tirare il gommino della spazzola dal lato destro nella sequenza (1), (2) e (3) finché la fessura sulla spazzola non è visibile nella posizione corretta.

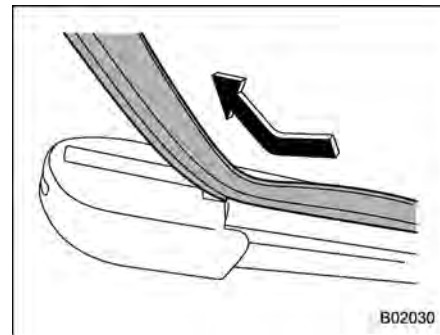

2. Tirare l'estremità del gommino della spazzola attraverso la fessura per rimuoverlo.

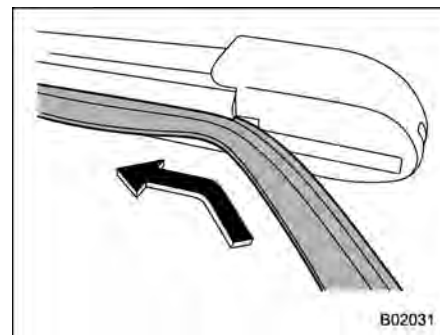

3. Inserire un nuovo gommino della spazzola nella fessura. Non inserire il gommino della spazzola nella fessura

errata.

■ Montaggio della spazzola tergilunotto

1. Sollevare il braccio del tergicristalli dal lunotto.

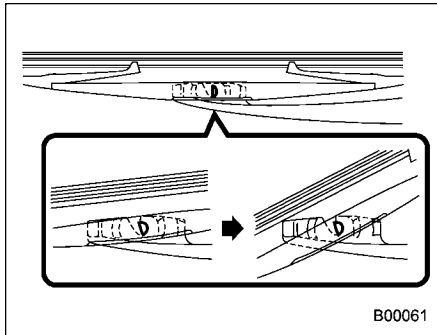

2. Girare la spazzola del tergicristalli in senso antiorario.

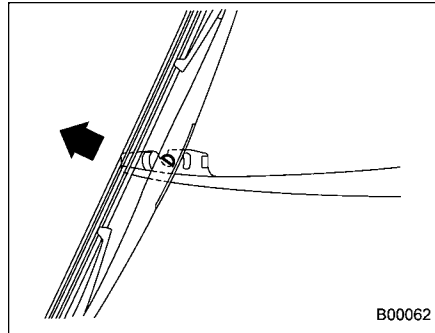

3. Tirare la spazzola del tergicristalli verso di sé per toglierlo dal relativo braccio.

■ Gommino della spazzola tergilunotto

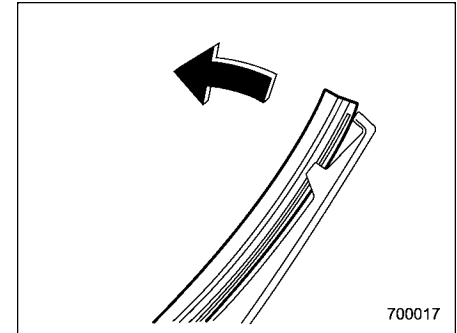

1. Tirare l'estremità del gommino per sganciarlo dal supporto di plastica.

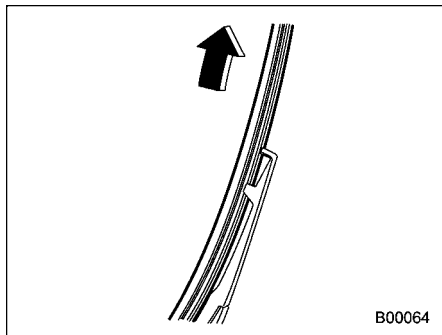

2. Staccare il gommino dal supporto di plastica.

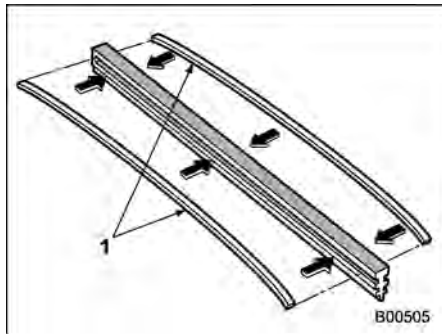

1 Bande metalliche

3. Se il nuovo gommino della spazzola è sprovvisto delle due bande metalliche, togliere le bande metalliche dal vec-

chio gommino e montarle nel nuovo gommino della spazzola.

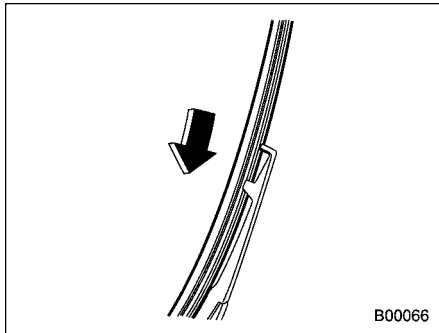

4. Allineare gli agganci del supporto di plastica con le scanalature nel gommino e inserirlo in posizione.

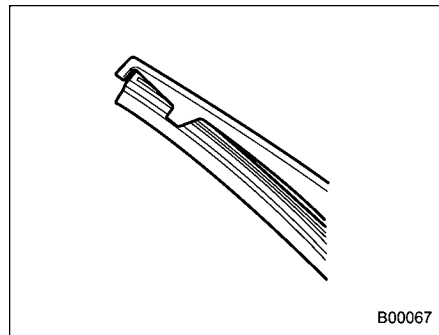

Fissare saldamente entrambe le estremità del gommino con i fermi sulle estremità del supporto di plastica. Se il gommino non è fissato correttamente, il tergcristalli può graffiare il lunotto.

5. Montare la spazzola del tergcristalli sul relativo braccio. Accertarsi che sia ben inserita in posizione.
6. Tenere il braccio del tergcristalli con la mano e abbassarlo lentamente nella sua posizione.

11-21. Batteria

■ Batteria ausiliaria da 12 V e batteria di riavvio del motore da 12 V

▼ Precauzioni per la batteria!

AVVERTENZA



Leggere attentamente le presenti istruzioni:

Per assicurare un trattamento corretto e sicuro della batteria, leggere le seguenti precauzioni molto accuratamente prima di eseguire lavori sulla batteria o prima di controllarla.



Indossare occhiali protettivi:

Durante i lavori in prossimità della batteria del veicolo, indossare sempre occhiali protettivi. L'elettrolita della batteria contiene acido solforico, che a contatto con gli occhi può provocare la cecità. Inoltre, le batterie emettono vapori di idrogeno, un gas altamente infiammabile ed esplosivo. L'uso di occhiali protettivi può risultare vitale in caso di incendio di questo gas.



L'elettrolito della batteria contiene acido solforico:

Poiché l'elettrolita della batteria contiene acido solforico, indossare sempre guanti e occhiali protettivi durante il controllo della batteria. Evitare di ribaltare la batteria o sottoporla ad urti in grado di provocare la fuoriuscita dell'elettrolita.

In nessun caso l'elettrolita della batteria deve entrare in contatto con pelle, occhi o indumenti, altrimenti può provocare ustioni e cecità. In caso di contatto dell'elettrolita con pelle, occhi o indumenti, lavarli immediatamente con abbondante acqua. In caso di contatto con gli occhi, rivolgersi immediatamente ad un medico.

In caso di ingestione accidentale dell'elettrolita, bere immediatamente una grande quantità di latte o acqua e rivolgersi subito ad un medico.

L'elettrolita della batteria è corrosivo. In caso di spruzzi di elettrolita sulla vernice o sui tessuti del veicolo, lavarli immediatamente con abbondante acqua.



Tenere fuori dalla portata dei bambini:

Le batterie devono essere utilizzate esclusivamente da persone consapevoli dei potenziali rischi. Fare particolare attenzione a tenere sempre la batteria del veicolo fuori dalla portata dei bambini. L'uso improprio della batteria può provocare cecità e ustioni.



Tenere lontane eventuali fiamme libere:

Prima di qualsiasi lavoro in prossimità della batteria del veicolo, spegnere eventuali sigarette, fiammiferi e accendini. Inoltre tenere sempre lontane dalla batteria eventuali fiamme libere e scintille elettriche. Poiché le batterie emettono idrogeno, un gas altamente infiammabile ed esplosivo, eventuali fiamme libere o scintille nelle vicinanze possono provocare un'esplosione.

Nel lavorare in prossimità della batteria fare attenzione che i metalli non creino un cortocircuito sui morsetti (+) e (-) della batteria o collegare il morsetto (+) della batte-

ria alla carrozzeria del veicolo. Un cortocircuito può causare scintille elettriche e causare esplosioni.

Tutti gli anelli, bracciali degli orologi e altri accessori metallici devono essere rimossi prima di eseguire interventi sulla batteria o vicino a questa per evitare scintille elettriche.



Evitare esplosioni:

Durante la ricarica, le batterie emettono idrogeno, un gas altamente infiammabile ed esplosivo. Per evitare esplosioni, ricaricare sempre la batteria del veicolo in un'area ben ventilata e tenere lontano da fiamme libere.



ATTENZIONE

Per la ricarica non usare mai una corrente di oltre 10 A, altrimenti si riduce la durata della batteria.

NOTA

Per evitare di scaricare la batteria, non utilizzare l'energia elettrica (ad esempio luci, tergicristalli, climatizzazione,

riscaldatore sedili, ecc.) più a lungo del necessario, quando il motore è spento. Se si utilizzano la radio, le luci dell'abitacolo o altre apparecchiature elettriche a motore spento, anche se l'interruttore di accensione è in posizione "ACC", la batteria si scaricherà.

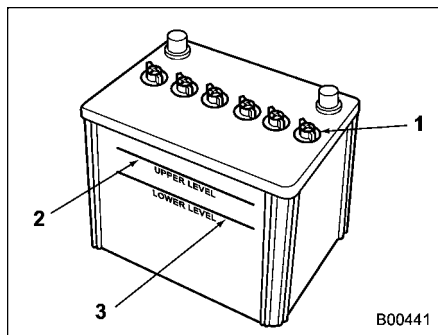

- 1 Tappo
- 2 Livello superiore
- 3 Livello inferiore

Non è necessario controllare periodicamente il livello del liquido della batteria e rabboccare periodicamente con acqua distillata.

Tuttavia, se il livello del fluido della batteria è inferiore al minimo, è necessario togliere il tappo. Poi rabboccare fino a livello superiore con acqua distillata.

■ Batteria ad alta tensione

La batteria ad alta tensione si ricarica per azione del motore termico e dei freni rigenerativi. Di conseguenza, non è necessario ricaricare la batteria ad alta tensione tramite una fonte di alimentazione esterna.

Per conservare la batteria in buone condizioni, tuttavia, è necessario guidare il veicolo per almeno 30 minuti al mese. Se il veicolo resta inutilizzato per un lungo periodo di tempo, la batteria può scaricarsi o può ridursi la sua durata.

11-22. Fusibili

ATTENZIONE

Non sostituire mai un fusibile con un altro di maggiore amperaggio oppure con altri dispositivi, altrimenti si corre il rischio di causare gravi danni o incendio nell'impianto elettrico.

NOTA

L'amperaggio dei fusibili e il circuito di uso sono descritti sul retro di ciascun coperchio del portafusibili.

I fusibili sono progettati per bruciare in caso di sovraccarico al fine di prevenire danni a equipaggiamenti e cablaggi elettrici. I fusibili sono alloggiati in due scatole portafusibili.

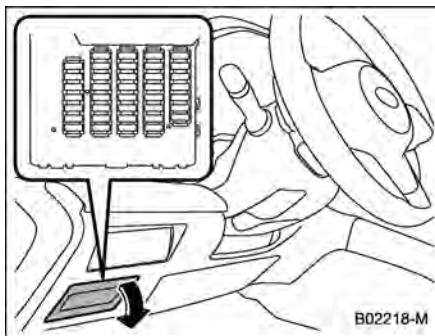

Una è sistemata sotto il quadro strumenti dietro un coperchio della scatola portafusibili sul lato conducente. Tirare il coperchio per rimuoverlo.

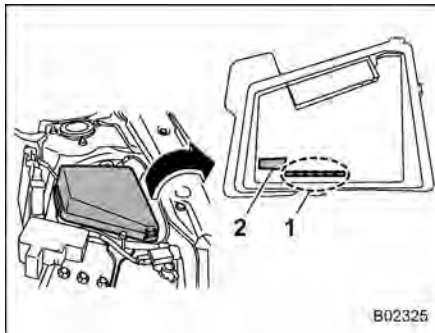

- 1 Fusibili di ricambio
- 2 Estrattore fusibili

L'altra (la scatola portafusibili principale) si trova nel vano motore. Inoltre, i fusibili di ricambio e l'estrattore sono riposti sul coperchio del portafusibili.

Afferrare la parte superiore dell'estrattore fusibili quando lo si rimuove dalla scatola portafusibili principale.

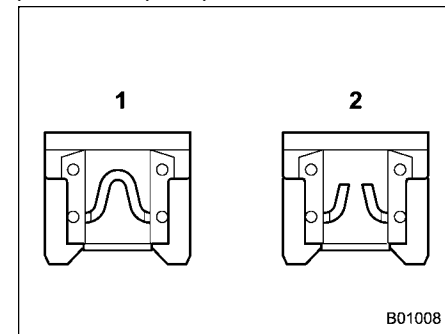

- 1 Integro
- 2 Bruciato

In caso di mancato funzionamento di luci, accessori o altre utenze elettriche, controllare il fusibile corrispondente. Sostituire il fusibile se bruciato.

1. Portare l'interruttore di accensione su "OFF" e spegnere tutti gli accessori elettrici.
2. Rimuovere il coperchio del portafusibili.

- Localizzare il fusibile bruciato. Osservare il lato posteriore di ciascun coperchio del portafusibili.

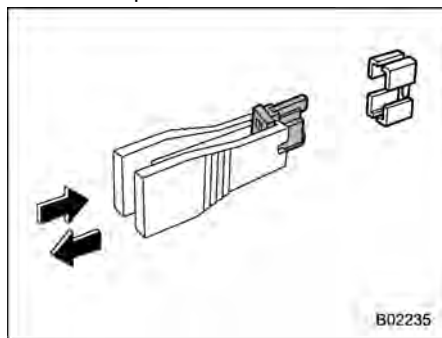

- Estrarre il fusibile con l'estrattore fusibili.
- Controllare il fusibile. Se è bruciato, sostituirlo con un fusibile di scorta dello stesso amperaggio.
- Se lo stesso fusibile brucia nuovamente, probabilmente il relativo sistema ha un problema. Si consiglia di rivolgersi per gli interventi relativi ad un concessionario SUBARU.

11-23. Installazione di accessori

Prima di montare eventuali fari fendinebbia o altri dispositivi elettrici sul veicolo, si consiglia di consultare sempre un concessionario SUBARU. Se non montati correttamente oppure non adatti al veicolo, alcuni accessori possono provocare anomalie di funzionamento dell'impianto elettrico. Si consiglia di installare sul veicolo esclusivamente accessori originali SUBARU.

Inoltre si consiglia sempre di rivolgersi al concessionario SUBARU prima di installare una radio sul veicolo.

11-24. Sostituzione delle lampadine

AVVERTENZA

Le lampadine si riscaldano parecchio quando sono accese. Prima di sostituire le lampadine, spegnere le luci e attendere che le lampadine si raffreddino per prevenire il rischio di ustionarsi.

ATTENZIONE

Sostituire le lampadine solo con una lampadina nuova con il wattaggio indicato. L'uso di una lampadina di diversa potenza può causare un incendio. Per il wattaggio prescritto per ciascuna lampadina, fare riferimento a "Tabella delle lampadine" P496. Per la sostituzione, si consiglia di rivolgersi a un concessionario SUBARU.

Non toccare la parte in vetro della lampadina a mani nude. Se è inevitabile toccare la parte in vetro, afferrarla con un panno asciutto e pulito per evitare di depositare umidità e grasso sulla lampadina. Se vi

sono impronte di dita o grasso sulla superficie della lampadina, rimuoverle con un panno morbido inumidito con alcool. Inoltre, se la lampadina viene graffiata o fatta cadere, potrebbe scoppiare o rompersi.

■ Fari

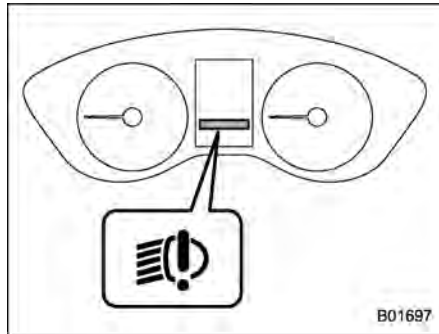

Spia di avvertimento fari a LED

La spia di avvertimento fari a LED si illumina se i fari a LED presentano un malfunzionamento.

Si consiglia di fare controllare il veicolo da un concessionario SUBARU il prima possibile.

■ Gruppi ottici posteriori

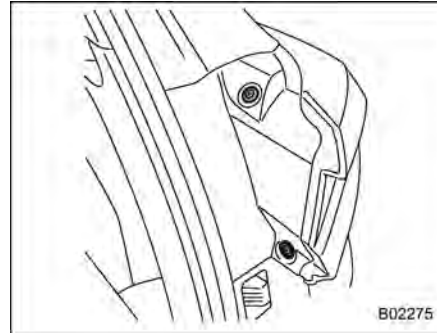

1. Utilizzare un cacciavite per rimuovere i fermi dei coperchi.

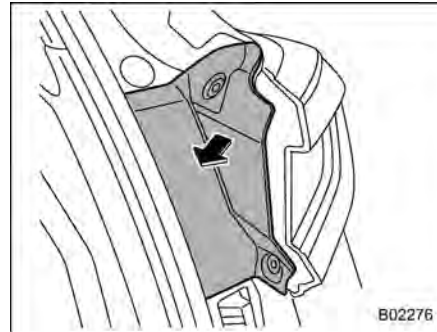

2. Rimuovere il coperchio laterale.

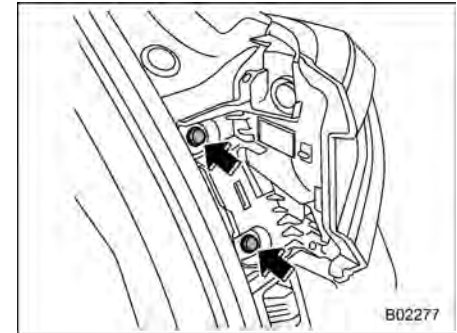

3. Rimuovere le viti superiore e inferiore.

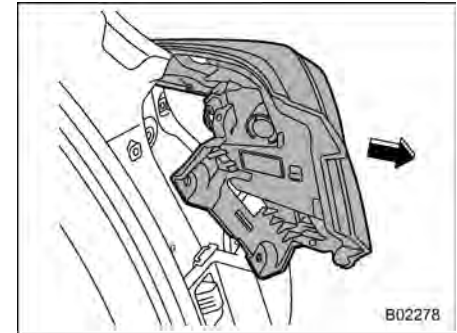

4. Far scorrere all'indietro il gruppo ottico posteriore e toglierlo dal veicolo.

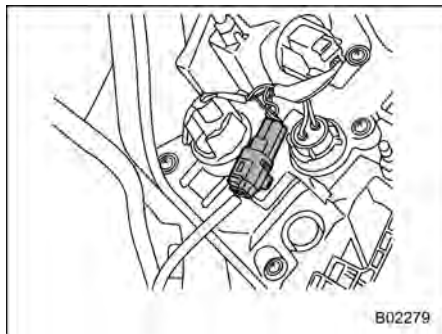

5. Scollegare il connettore elettrico.

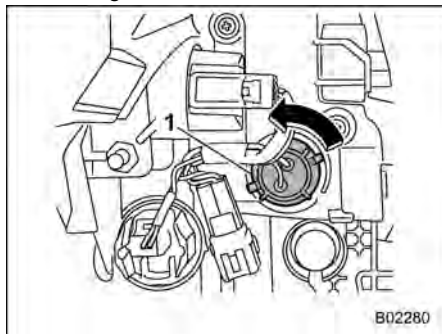

1 Indicatore di direzione posteriore

6. Rimuovere il portalampada dal gruppo ottico posteriore ruotandolo in senso antiorario.

7. Estrarre la lampadina dal portalampada e sostituirla con una nuova.
8. Inserire il portalampada nel gruppo ottico posteriore e ruotare in senso orario fino a bloccarlo in posizione.
9. Ricollegare il connettore elettrico.

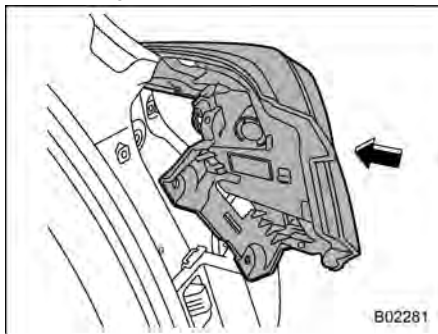

10. Installare nuovamente il gruppo ottico posteriore facendo scorrere la parte biforcuta del gruppo in ciascuna sede sul lato veicolo.

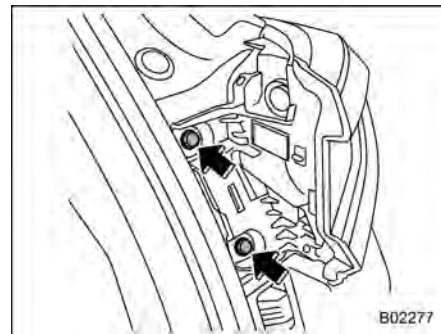

11. Serrare le viti superiore e inferiore.

12. Installare nuovamente il coperchio laterale.

■ Luce di retromarcia

NOTA

La sostituzione delle lampadine può risultare difficoltosa. Si consiglia di far sostituire le lampadine dal concessionario SUBARU.

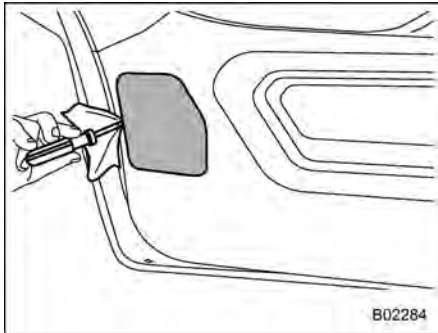

1. Coprire la punta di un cacciavite a taglio con del nastro vinilico o uno straccio in modo che non provochi graffi. Applicare un cacciavite a testa piatta sul coperchio delle luci come illustrato in figura e far leva sul coperchio per staccarlo dalla modanatura del portellone posteriore.

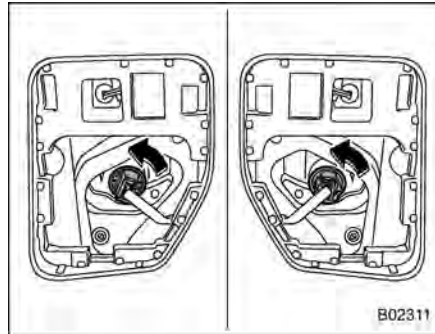

2. Girare il portalampada in senso antiorario e rimuoverlo.

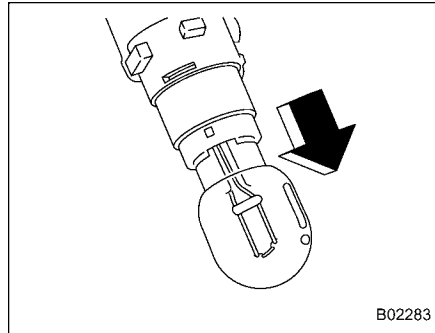

3. Estrarre la lampadina dalla presa e sostituirla con una nuova.
4. Montare il portalampada girandolo in senso orario.

5. Montare il coperchio della luce sul portellone posteriore.

■ Luce della targa

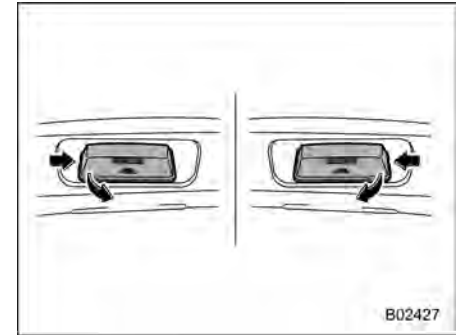

1. La luce della targa deve prima essere spinta verso l'interno, quindi tirata in fuori per rimuoverla.

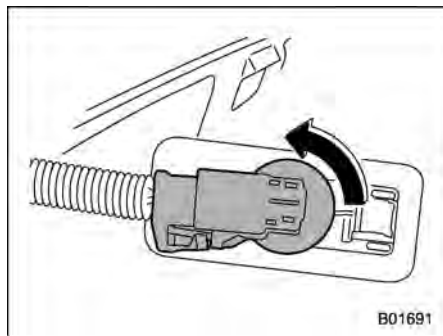

2. Girare il portalampada in senso antiorario ed estrarlo.
3. Estrarre la lampadina dal portalampada.
4. Montare una nuova lampadina.
5. Reinstallare il portalampada e il coperchio luce targa.

■ Altre lampadine

La sostituzione delle lampadine può risultare difficoltosa. Si consiglia di far sostituire le lampadine dal concessionario SUBARU.

11-25. Sostituzione della batteria

La batteria della chiave di accesso elettronica potrebbe scaricarsi nelle seguenti condizioni.

- La funzione di accesso senza chiave funziona in modo instabile.
- Il raggio d'azione del sistema di telecomando porte è instabile.
- Il trasmettitore non funziona regolarmente quando viene usato entro il raggio d'azione previsto.

Sostituire la batteria con una nuova.

⚠ AVVERTENZA

Non ingerire la batteria poiché sussiste il pericolo di bruciature di origine chimica

(Il telecomando in dotazione a) Questo prodotto contiene una batteria a bottone. L'eventuale ingestione della batteria a bottone potrebbe provocare gravi bruciature interne in sole 2 ore e può portare alla morte.

Tenere le batterie nuove e usate lontano dalla portata dei bambini.

Se lo scomparto della batteria non viene chiuso bene, interrompere

l'utilizzo del prodotto e tenerlo lontano dalla portata dei bambini.

Se si ritiene che le batterie potrebbero essere state ingerite o inserite in parti del corpo, rivolgersi immediatamente a un medico.

⚠ ATTENZIONE

⚠ Questo simbolo avverte l'utente della presenza di importanti istruzioni per l'uso e la manutenzione (assistenza) nel materiale illustrativo allegato all'apparecchiatura.

- Nella sostituzione della batteria evitare che polvere, olio o acqua penetrino nella chiave di accesso elettronica.
- Prima di sostituire la batteria rimuovere l'elettricità statica.
- Fare attenzione a non toccare o danneggiare il circuito stampato della chiave di accesso elettronica durante la sostituzione della batteria.
- Fare attenzione a non permettere i bambini di toccare la batteria o

le altre parti rimosse; i bambini potrebbero ingerirle.

- Se la batteria viene sostituita in modo errato sussiste il pericolo di esplosione. Sostituire solo con lo stesso tipo o equivalente.
- Non esporre a calore eccessivo (raggi diretti del sole, fuoco ecc.).

NOTA

- Sostituire soltanto con batteria uguale o dello stesso tipo consigliata dal costruttore.
- Smaltire le batterie esauste in base alle normative locali.
- Montare la batteria rispettando il corretto orientamento per evitare perdite di fluido. Prestare attenzione a non piegare i morsetti. Ciò potrebbe causare anomalie di funzionamento.
- Per la sostituzione della batteria è consigliabile affidarsi ad un concessionario SUBARU.
- Usare soltanto batterie nuove.
- Dopo la sostituzione della batteria, verificare che la chiave di accesso elettronica funzioni correttamente.

■ Sostituzione della batteria della chiave di accesso elettronica



ATTENZIONE

- La batteria (sia nuova che usata) è pericolosa e deve essere tenuta lontana dai bambini.
- La batteria può causare lesioni gravi o mortali in 2 ore o meno, se viene ingerita o se penetra in qualsiasi parte dell'organismo.
- Rivolgersi immediatamente a un medico se si sospetta che la batteria sia stata ingerita o sia penetrata in qualsiasi parte dell'organismo.
- Quando si rimuove o si reinstalla il coperchio della chiave di accesso, assicurarsi che la parte in plastica non si stacchi o si disallinei.
- Prima di sostituire la batteria rimuovere l'elettricità statica.

Batteria: Batteria a bottone CR2032 o equivalente

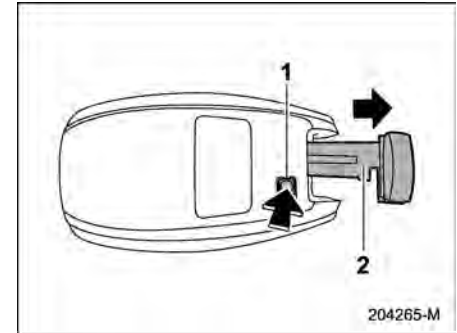

- 1 Pulsante di rilascio
- 2 Chiave meccanica di emergenza

1. Estrarre la chiave di emergenza.

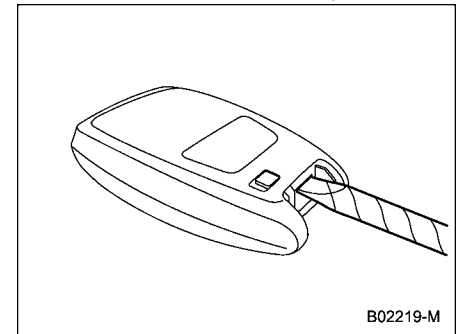

2. Avvolgere un cacciavite a taglio con un nastro in vinile o un panno e inserirlo nella fessura per rimuovere il coper-

chio.

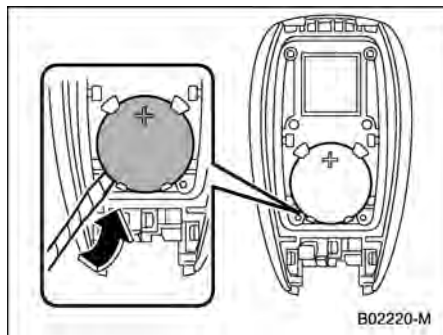

3. Estrarre la batteria mediante un cacciavite a taglio con un nastro in vinile o un panno.

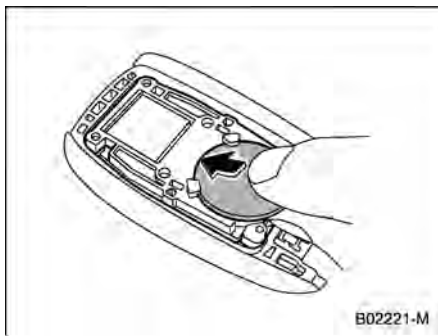

4. Inserire una nuova batteria con il suo lato positivo (+) rivolto verso l'alto come illustrato.

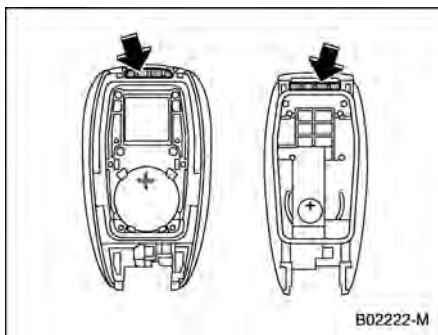

5. Inserire il coperchio alla chiave di accesso elettronica facendo combaciare sporgenze e incavi.

■ Smaltimento sicuro delle batterie a bottone

Smaltire immediatamente le batterie a bottone in modo sicuro.

Al termine della vita utile di una batteria a bottone, applicare subito del nastro adesivo su entrambi i lati della batteria. In questo modo sarà meno attraente per i bambini e si ridurrà il rischio di incendio. Dopodiché smaltirla immediatamente in un cestino posto all'esterno, fuori dalla portata dei bambini, o riciclarla in modo sicuro.

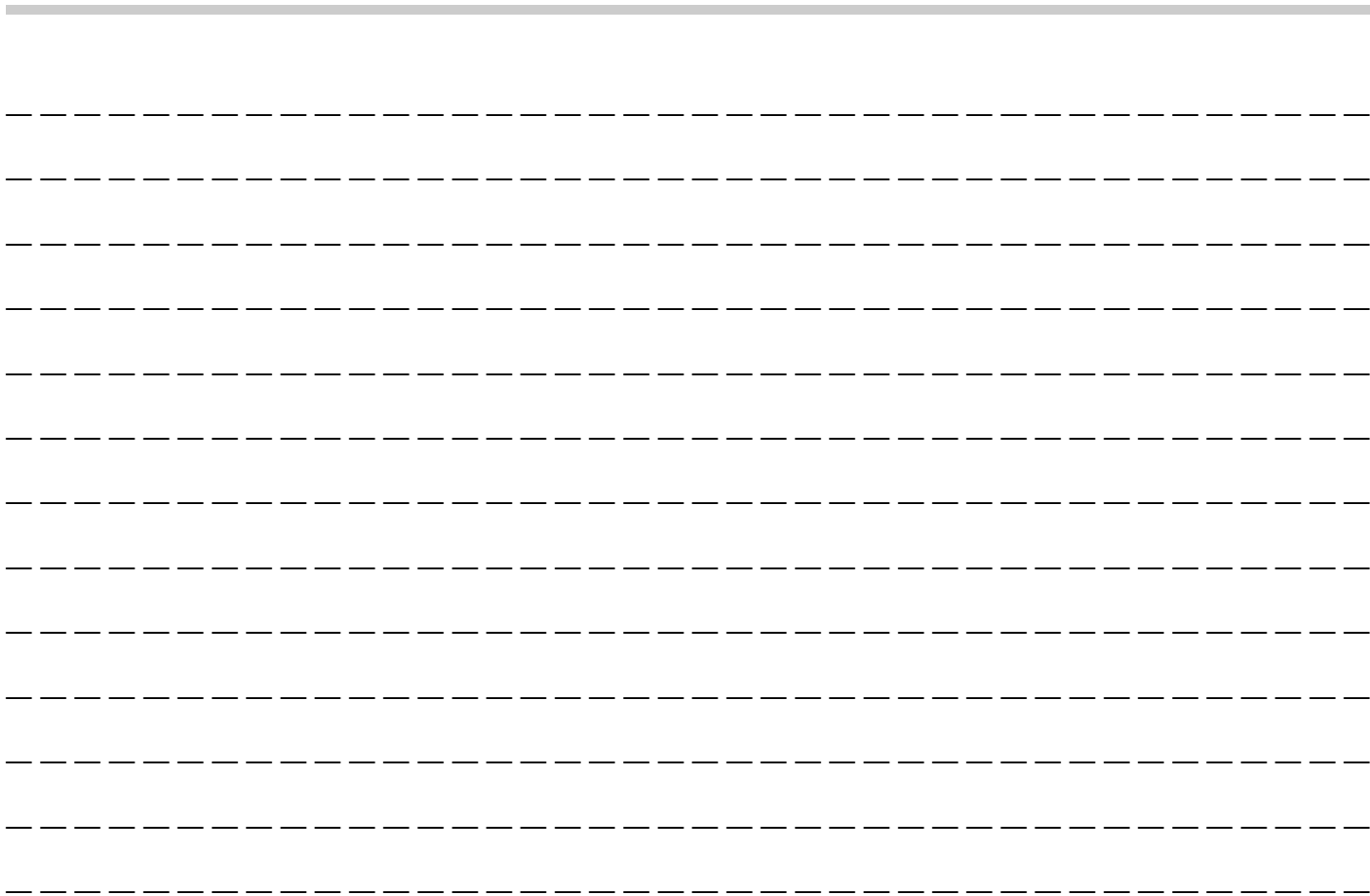

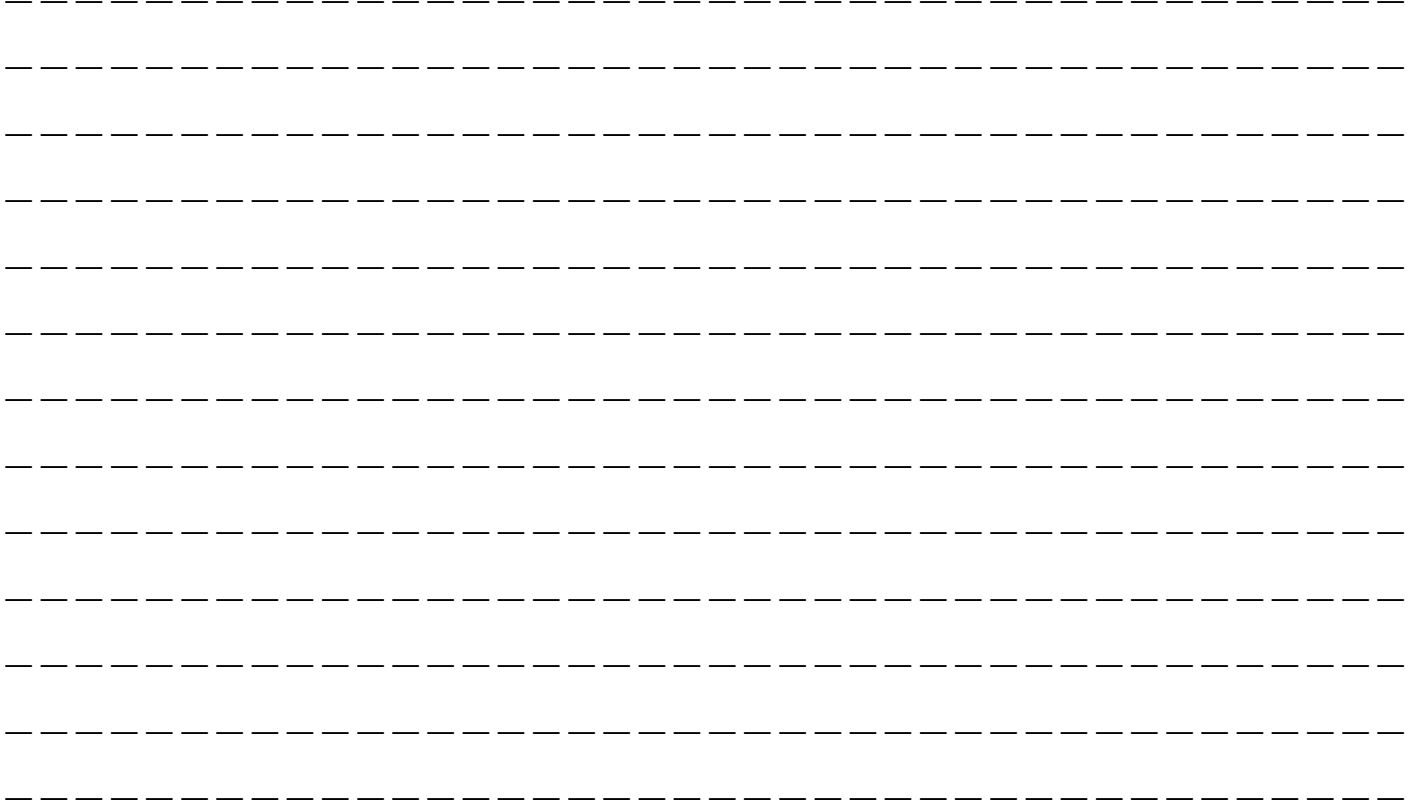

12-1. Dati tecnici	490
Dimensioni	490
Motore.....	490
Batteria ad alta tensione	491
Carburante	491
Olio motore	492
Olio del differenziale anteriore e posteriore	494
Fluidi.....	494
Refrigerante motore.....	495
Impianto elettrico.....	495
Pneumatici.....	495
Dischi dei freni.....	495
12-2. Tabella delle lampadine	496
Precauzioni di sicurezza.....	496
Tabella delle lampadine	497
12-3. Targhette di identificazione	499
12-4. Impostazioni delle funzioni	500
Impostazioni e regolazioni delle funzioni sul display centro informazioni	500
Impostazioni e regolazioni di funzioni eseguite da un concessionario.....	500

12-1. Dati tecnici

I seguenti dati tecnici possono essere soggetti a modifica senza preavviso.

■ Dimensioni

Articolo		mm
Lunghezza totale		4.490
Larghezza totale		1.780
Altezza totale		1.515
Base ruota		2.670
Carreggiata	Anteriore	1.540
	Posteriore	1.545
Altezza da terra*1		135

*1: Misurato a veicolo vuoto

■ Motore

Modello di motore	FB20 (2,0 litri, DOHC, non turbo)
Tipo di motore	Opposto orizzontalmente, raffreddamento a liquido, 4 cilindri, motore a benzina a 4 tempi
Cilindrata cc	1.995
Alesaggio × corsa mm	84,0 × 90,0
Rapporto di compressione	12,5 : 1
Ordine di accensione	1 – 3 – 2 – 4

■ Batteria ad alta tensione

Tipo	Batteria agli ioni di litio
Tensione della batteria ad alta tensione	118,4 V
Potenza massima	13,5 kW

■ Carburante

Specifiche del carburante*			Capacità serbatoio carburante
Per l'Europa	Tipo di carburante	Benzina senza piombo	48 litri
	Numero di Ottano di Ricerca (RON)	95 o superiore	
	Quantità di etanolo nel carburante	Fino al 10% o carburante con etichette E5, E10	
Per altre aree	Tipo di carburante	Benzina senza piombo	
	Numero di Ottano di Ricerca (RON)	95 o superiore	
	Quantità di etanolo nel carburante	Fino al 10%.	

*: Per i dettagli, fare riferimento a "Carburante" \varnothing P299.

■ **Olio motore**

Per le procedure di controllo, rabbocco, cambio o altri dettagli, fare riferimento a “Olio motore” ☞ P447.

NOTA

La procedura per il cambio dell’olio motore e del filtro olio deve essere eseguita da personale adeguatamente formato. Si consiglia di far eseguire questo intervento dal proprio concessionario SUBARU.

▼ **Olio motore approvato**

Utilizzare sempre l’olio motore approvato da SUBARU. Per ulteriori dettagli, si consiglia di rivolgersi al proprio concessionario SUBARU.

Se l’olio motore approvato non è disponibile, utilizzare l’olio motore alternativo specificato nella pagina seguente.

▼ **Olio motore alternativo**

Se l'olio approvato da SUBARU non è disponibile, è possibile utilizzare il seguente olio alternativo.

NOTA

- Ciascuna quantità qui indicata è solo orientativa. La quantità effettiva per la sostituzione può variare leggermente in funzione della temperatura e di altri fattori.
- La disponibilità di olio motore sul mercato dipende dal paese e dalla regione.

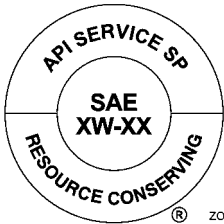
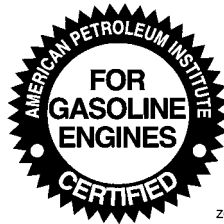
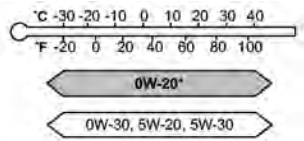
Gradazione olio	N. viscosità SAE e temperatura di esercizio	Capacità olio
<div style="display: flex; justify-content: space-around; align-items: center;"> <div style="text-align: center;">  <p>ZOM0886</p> </div> <div style="text-align: center;">  <p>ZOM0293</p> </div> </div> <p>Classificazione API SN con indicazione "RESOURCE CONSERVING" (RISPARMIO RISORSE), SN PLUS con indicazione "RESOURCE CONSERVING" o SP con indicazione "RESOURCE CONSERVING"</p> <p>o</p> <p>ILSAC GF-5 o GF-6A, che può essere identificato con marchio di certificazione ILSAC (marchio Starburst)</p> <p>o</p> <p>Dati tecnici ACEA A3 o A5</p>	<ul style="list-style-type: none"> • 0W-20* • 0W-30 • 5W-20 • 5W-30  <p style="text-align: right; font-size: small;">ZOM0952</p> <p>*: Equivalente all'olio fornito in fabbrica</p>	<ul style="list-style-type: none"> – Aggiunta di olio dal livello L al livello F: 1,0 litri – Sostituzione dell'olio e del filtro olio: 4,2 litri

■ Olio del differenziale anteriore e posteriore

Olio	Olio del differenziale anteriore
Gradazione olio	<ul style="list-style-type: none"> ● SUBARU Extra MT*3 ● Classificazione API GL-5 (75W-90)
Capacità olio*1	1,3 litri
Note*2	"Olio del differenziale anteriore e olio del differenziale posteriore" ☞P456

*1: La quantità d'olio indicata è solo orientativa. La quantità effettiva per la sostituzione può variare leggermente in funzione della temperatura e di altri fattori. Dopo aver rabboccato l'olio nella scatola del cambio, controllare il livello dell'olio.

*2: Per ulteriori dettagli su manutenzione e assistenza, fare riferimento alla sezione indicata.

*3: Equivalente all'olio usato dal produttore.

Olio	Olio del differenziale posteriore
Gradazione olio	Classificazione API GL-5 (75W-90)
Capacità olio*1	0,8 litri
Note*2	"Olio del differenziale anteriore e olio del differenziale posteriore" ☞P456

*1: La quantità d'olio indicata è solo orientativa. La quantità effettiva per la sostituzione può variare leggermente in funzione della temperatura e di altri fattori. Dopo aver rabboccato l'olio nella scatola del cambio, controllare il livello dell'olio.

*2: Per ulteriori dettagli su manutenzione e assistenza, fare riferimento alla sezione indicata.

■ Fluidi

Fluido	Tipo di fluido*1	Capacità fluido*2	Note*3
Fluido cambio a variazione continua	Si consiglia di rivolgersi a un concessionario SUBARU.	12,6 litri	"Fluido cambio a variazione continua" ☞P455
Liquido freni	Liquido dei freni FMVSS N° 116, DOT 3 o DOT 4	—	"Liquido freni" ☞P456

*1: Usare uno dei tipi di fluido indicati.

*2: La quantità di fluido indicata è solo orientativa. La quantità effettiva per la sostituzione può variare leggermente in funzione della temperatura e di altri fattori.

*3: Per ulteriori dettagli su manutenzione e assistenza, fare riferimento alla sezione indicata.

■ Refrigerante motore

Capacità liquido refrigerante	Tipo di refrigerante
Modelli con guida a sinistra: 8,1 litri Modelli con guida a destra: 8,2 litri	SUBARU SUPER COOLANT

La quantità di liquido refrigerante indicata è solo orientativa. La quantità effettiva per la sostituzione può variare leggermente in funzione della temperatura e di altri fattori. Per ulteriori dettagli su manutenzione e assistenza, fare riferimento a "Impianto di raffreddamento" ☞ P450.

■ Impianto elettrico

Tipo di batteria	Batteria ausiliaria da 12 V	75D23L
	Batteria di riavvio del motore da 12 V	N-55R
Generatore integrato del motorino di avviamento		12 V-165 A
Convertitore CC/CC		12 V-120 A
Candele		DILKAR7Q8 (NGK)

■ Pneumatici

Per i dati tecnici dei pneumatici (ad esempio, dimensioni pneumatici, indice di carico e categoria velocità), vedere la targhetta con la pressione dei pneumatici situata sul montante della porta lato conducente.

Coppia di serraggio dadi ruota	120 N·m (12 kgf·m)*1*2
--------------------------------	------------------------

*1: Tale coppia è equivalente all'applicazione di una forza di circa 40 a 50 kgf sull'estremità della chiave per i dadi ruota. Se si sono serrati i dadi ruota da sé, farne controllare la coppia di serraggio presso l'officina più vicina appena possibile.

*2: Per la procedura di serraggio dei dadi ruota, fare riferimento a "Procedura di sostituzione" ☞ P466.

■ Dischi dei freni

Per informazioni sui limiti di utilizzo dei dischi dei freni e a come valutarli, è consigliabile consultare il concessionario SUBARU.

12-2. Tabella delle lampadine

■ Precauzioni di sicurezza



AVVERTENZA

Le lampadine si riscaldano parecchio quando sono accese. Prima di sostituire le lampadine, spegnerle e attendere che si raffreddino. In questo modo si evita il rischio di ustionarsi.



ATTENZIONE

Sostituire le lampadine solo con una lampadina nuova con il wattaggio indicato. L'uso di una lampadina di diversa potenza può causare un incendio.

■ Tabella delle lampadine

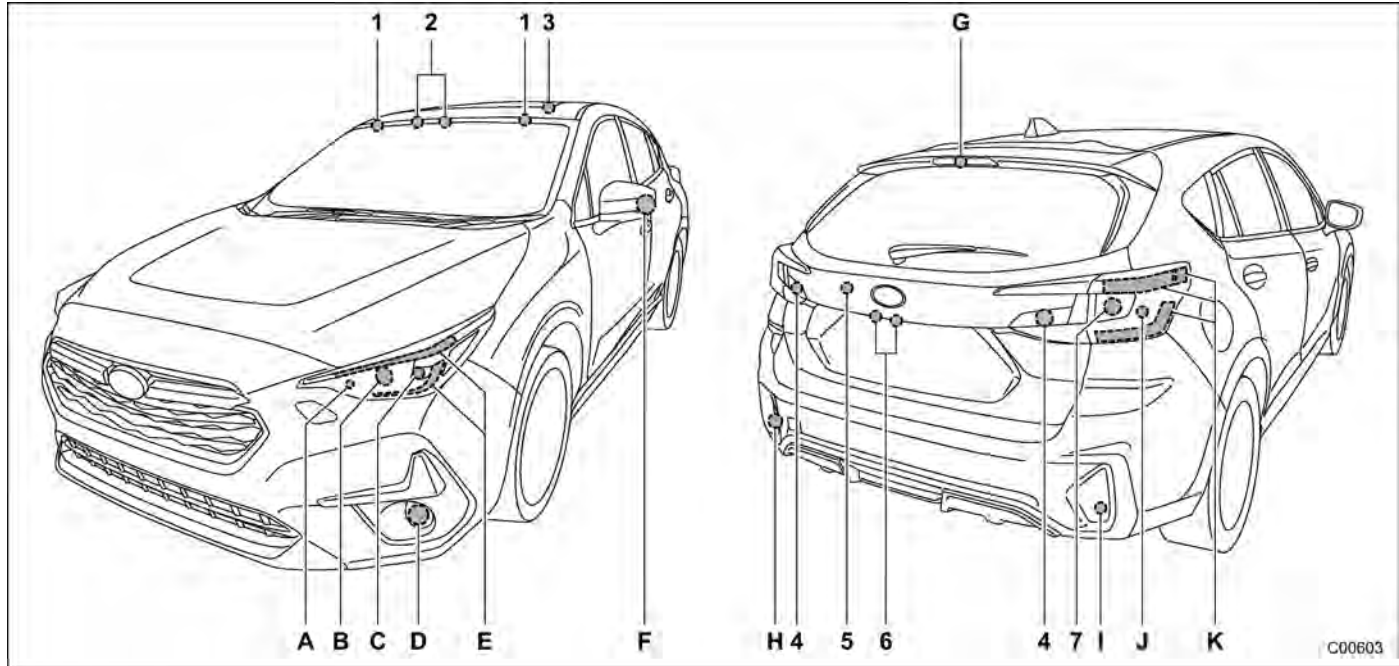

NOTA

Le luci indicate dalle lettere sono di tipo a LED (diodo a emissione luminosa). Per la sostituzione si consiglia di consultare il Concessionario SUBARU.

	Wattaggio	N. lampadina
1 Luci specchietto di cortesia	12 V-2 W	—
2 Luci di lettura	12 V-8 W	—
3 Plafoniera	12 V-8 W	—
4 Luce di retromarcia	12 V-16 W	W16W
5 Luce del vano di carico	12 V-5 W	W5W
6 Luce della targa	12 V-5 W	W5W
7 Indicatori di direzione posteriori	12 V-21 W	WY21W
A Luci di svolta	—	—
B Fari abbaglianti e anabbaglianti	—	—
C Indicatori di direzione anteriori	—	—
Luci di marcia diurne	—	—
D Fendinebbia anteriori	—	—
E Luci di posizione anteriori	—	—
Luci di marcia diurne	—	—
F Indicatori di direzione laterali	—	—
G Terza luce di stop	—	—
H Luce retronebbia (modelli con guida a sinistra)	—	—
I Luce retronebbia (modelli con guida a destra)	—	—
J Luci di stop	—	—
K Luci di posizione posteriori	—	—
Luci di ingombro posteriori	—	—

12-3. Targhette di identificazione

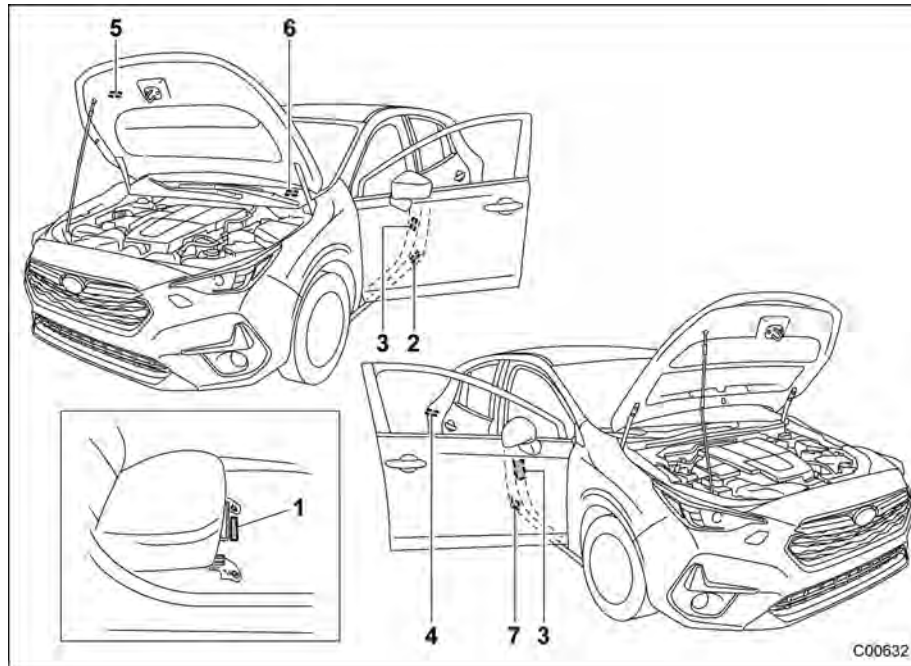

- 1 Numero di identificazione del veicolo sotto il tappetino pavimento del sedile anteriore destro
- 2 Etichetta ID
- 3 Etichetta della pressione dei pneumatici
- 4 Targhetta carburante
- 5 Etichetta condizionatore d'aria
- 6 Targhetta numero di identificazione veicolo
- 7 Etichetta con il numero del modello (se in dotazione)

12-4. Impostazioni delle funzioni

■ Impostazioni e regolazioni delle funzioni sul display centro informazioni

Le regolazioni delle impostazioni possono essere modificate manualmente tramite il display centro informazioni per soddisfare le esigenze personali. Fare riferimento a “Display centro informazioni (CID)” P201.

■ Impostazioni e regolazioni di funzioni eseguite da un concessionario

Articolo	Funzione	Impostazioni disponibili	Impostazione di fabbrica
Sistema di telecomando porte (modelli con funzione di selezione sbloccaggio delle porte) (modelli senza doppio sistema di bloccaggio)	Sbloccaggio porta lato conducente	Solo porta lato conducente/tutte	Tutte
Prevenzione del bloccaggio della chiave all'interno*1	Prevenzione del bloccaggio della chiave	Funzionamento/Non funzionamento	Funzionamento
Tergilunotto correlato alla retromarcia	Funzionamento del tergilunotto correlato con la retromarcia	Funzionamento/Non funzionamento	Funzionamento
Funzione apertura finestrini	Apertura/chiusura di tutti i finestrini	Funzionamento/Non funzionamento	Non funzionamento
Funzione illuminazione di cortesia	Impostazione illuminazione di cortesia in uscita	30 secondi/60 secondi/90 secondi/OFF	30 secondi
Funzione di assistenza abbaglianti*1	Funzione di assistenza abbaglianti	Funzionamento/Non funzionamento	Funzionamento
Tergicristalli del parabrezza con sensore di pioggia automatico*1	Modalità automatica di regolazione della frequenza dei tergicristalli	Modalità sensore pioggia/Modalità correlata alla velocità del veicolo	Modalità sensore pioggia
Funzione luci di svolta	Funzione luci di svolta	Funzionamento/Non funzionamento	Funzionamento

*1: Se in dotazione

13-1. Dichiarazione di conformità in base alla Direttiva EMC 2014/30/CE.....	502
Compressore.....	502
SCATOLA USB AUSILIARE	503
13-2. Dichiarazione di conformità in base alla Direttiva Macchine 2006/42/CE	504
Martinetto.....	504
13-3. Dichiarazione di conformità in base alla Direttiva sulle apparecchiature radio (2014/53/UE).....	506
Precauzioni per la sostituzione della batteria a bottone (chiave di accesso)	506
Chiave di accesso	511
Immobilizzatore	514
Sistema di monitoraggio pressione dei pneumatici.....	516

Rilevamento veicolo posteriore Subaru (SRVD)...	526
Informazioni traffico in attraversamento anteriore/Frenata per traffico in attraversamento anteriore	531
Antenna LF	534
Caricabatterie wireless	536
MAP Locator	538
Informazioni sugli importatori.....	542
13-4. Informazioni tecniche.....	546
Modelli per Montenegro.....	546
Modelli per la Turchia.....	547
Modelli per la Serbia	547
Modelli per Regno Unito (Inghilterra, Galles e Scozia)/Isola di Man/Isole del Canale (Guernsey, Jersey)	548

13-1. Dichiarazione di conformità in base alla Direttiva EMC 2014/30/CE

■ Compressore



ECTDeC-Y04

EC Declaration of Conformity

Manufacturer: THE YOKOHAMA RUBBER CO., LTD.
Address: 2-1, Oiwake, Hiratsuka city, Kanagawa, Japan

Object of declaration

Product: Compressor
Model No.: C53H-08

conforms with the essential requirements of the EMC Directive 2014/30/EC, based on the following specifications applied;

EU Harmonized standards
EN 61000-6-2:2005
EN 61000-6-4:2007 + A1:2007

Authorized representative in Europe:
YOKOHAMA EUROPE GmbH
Monschauerstrasse 12, D-40549 Düsseldorf, GERMANY

Signed for and on behalf of: THE YOKOHAMA RUBBER CO., LTD.

Signature: Y. Seita
Yasuhiko Seita
General Manager
Tire Quality Assurance Department

Date of issue: ___1st August, 2016___

D00509

■ SCATOLA USB AUSILIARE



RICICLAGGIO: Questo prodotto reca il simbolo di selezione selettiva dei rifiuti di apparecchiature elettriche ed elettroniche (RAEE). Ciò significa che questo prodotto deve essere trattato in conformità alla direttiva europea 2012/19/UE per essere riciclato o smantellato allo scopo di ridurre al minimo l'impatto sull'ambiente;

—= Il simbolo DC indica la tensione continua.

La temperatura ambiente massima di funzionamento di questo prodotto è di 80°C.

Non ostacolare la ventilazione coprendone le aperture con oggetti come giornali, tovaglie, tende, ecc;

Con la presente, Faurecia Clarion dichiara che questo [EF-3271, EF-3272, EF-3274, EF-3275] è conforme ai requisiti essenziali e alle altre disposizioni pertinenti della Direttiva 2014/30/UE.

Il testo completo della dichiarazione di conformità dell'UE è disponibile al seguente indirizzo Internet: <https://www.clarion.com/xen/en/product-compliance/subaru/re-doc/21DC-CT02/index.html>

13-2. Dichiarazione di conformità in base alla Direttiva Macchine 2006/42/CE

■ Martinetto

▼ Eccetto modelli per Regno Unito (Inghilterra, Galles e Scozia)/Isola di Man/Isola del Canale (Guernsey, Jersey)

EC Declaration of Conformity

We, WAKO INDUSTRY CO., LTD., 1823 Shimomachi Takasaki Gumma 370-1301 Japan, hereby declare that the machine described below.

This declaration shall cease to be valid if modifications, that includes disassemble and re-built, are made to the product. If usage is other than specific model of vehicle this declaration shall cease also.

Product: Portable Screw Jacks for Automobiles
Model: Jack Assy, Pantograph, applied to the specific vehicle
Part Number: 97031 VC000, 97031 VC010, 97031 VC001, 97031 VC011, 97031 VC020

Applicable EU directives covered by this declaration is the Machinery Directive 89/392/EEC. The products identified above complies with the requirements of the Machinery above by applied standard is "JIS D8103-2006". It is ensured through internal measures that production units confirm at all times to requirement of current EC Directives and relevant standards. A sample of the products has been tested by our quality assurance department.

Signed by: Tamotsu Sekiguchi
 Tamotsu Sekiguchi
 Operating Officer, Quality Assurance

Date of Issue: Oct / 17 / 2022



WAKO INDUSTRY CO., LTD.
 1823 Shimomachi Takasaki Gumma 370-1301 Japan

Te: (81) 0274-42-1253
 Fax: (81) 0274-42-6735

▼ **Modelli per Regno Unito (Inghilterra, Galles e Scozia)/Isola di Man/Isole del Canale (Guernsey, Jersey)**

UK Declaration of Conformity

We, WAKO INDUSTRY CO., LTD., 1823 Shinmachi Takasaki Gumma 370-1301 Japan, hereby declare that the machine described below.
 This declaration shall cease to be valid if modifications, that includes disassemble and re-built, are made to the product. If usage is other than specific model of vehicle this declaration shall cease also.

Product:	Forrable Screw Jacks for Automobiles
Model:	Jack Assy. Pantigraph, applied to the specific vehicle
Part Number:	97031 VC001 , 97031VC011 , 97031VC020

Applicable EU directives covered by this declaration is the Supply of Machinery(Safety) Regulations 2008.
 The products identified above complies with the requirements of the Machinery above by applied standard is "JIS D8103-2006". It is ensured through internal measures that production units confirm at all times to requirement of current UK / EC Directives and relevant standards.
 A sample of the products has been tested by our quality assurance department.

Signed by: Tametsu Sekiguchi
 Tamotsu Sekiguchi
 Operating Officer, Quality Assurance

Date of Issue: Dec / 17 / 2022



WAKO INDUSTRY CO., LTD.

1823 Shinmachi Takasaki, Gumma 370-1301 Japan

Tel. (81)0274-42-1253

Fax (81)0274-42-6736

D01238

13-3. Dichiarazione di conformità in base alla Direttiva sulle apparecchiature radio (2014/53/UE)

■ Precauzioni per la sostituzione della batteria a bottone (chiave di accesso)

 This mark is a safety/warning mark.

Do not ingest battery.
Chemical Burn Hazard

This product contains a coin / button cell battery.
If the coin / button cell battery is swallowed, it can cause severe internal burns in just 2 hours and can lead to death.

Keep new and used batteries away from children.

If the battery compartment does not close securely, stop using the product; and keep it away from children.

If you think batteries might have been swallowed or placed inside any part of the body, seek immediate medical attention.

CAUTION

Risk of explosion if the battery is replaced by an incorrect type.
Replace battery with the same type.

CAUTION

Risk of explosion or the leakage of flammable liquid or gas.

Do not use in /store in /bring into environment of extremely high temperature or extremely low pressure due to the very high altitude.
Do not attempt to burn, crush, or cut used battery.

 Tämä merkki on turvallisuus/varoituserkki.

Älä nielä se paristoa.
Syövyttävä!

Tuote sisältää nappipariston.

Jos nappiparisto joutuu nielettyä, voi se aiheuttaa vakavia sisäisiä palovammoja kahden tunnin kuluessa ja aiheuttaa kuoleman.

Pida uudet ja käytetyt paristot pois lasten ulottuvilta.

Jos paristolokero ei sulkeudu kunnolla, lopeta tuotteen käyttö ja pida se pois lasten ulottuvilta.

Hakeudu välittömästi lääkärin hoitoon, jos epäilet, että paristoja on joutunut jonkun nielettyä tai muun kehonosan sisään.

VARO

Vääräntyyppinen paristo voi räjähtää.
Vaihda aina paristo samantyyppiseen.

VARO

Räjähdyksen tai syttyvien nesteiden tai kaasujen vuodon riski.

Älä käytä/säilytä tuotetta olosuhteissa, jossa se altistuu hyvin korkealle lämpötilalle tai paineelle tai suurten korkeuksien voimakkaalle alipaineelle.
Älä yritä polttaa, murskata tai leikata käytettyjä paristoja.

D00842

 Dit is een veiligheids-/waarschuwingsteken.

Slik de batterij niet in.
Gevaar voor chemische brandwonden

Dit product bevat een knoopcelbatterij.

Bij inslikken kan de knoopcelbatterij binnen slechts 2 uur ernstige inwendige brandwonden veroorzaken, wat de dood tot gevolg kan hebben.

Houd nieuwe en gebruikte batterijen buiten het bereik van kinderen.

Stop met het gebruik van het product als het batterijvak niet goed sluit en houd het product buiten het bereik van kinderen.

Raadvraag onmiddellijk een arts als u vermoedt dat een batterij is ingestekt of in het lichaam is gestopt.

WAARSCHUWING

Er bestaat explosiegevaar als u de batterij vervangt door de verkeerde soort batterij.
Vervang de batterij door dezelfde soort batterij.

WAARSCHUWING

Explosiegevaar of gevaar voor lekken van brandbare vloeistof of brandbaar gas.

Niet gebruiken in/bewaren in/brengen naar een omgeving met extreem hoge temperatuur of extreem lage druk door zeer grote hoogte.
Verbrand en verpletter de gebruikte batterij niet en snijd deze niet open.

 Ce marquage est un marquage de sécurité/d'avertissement.

Ne pas ingérer la pile.

Risque de brûlure chimique

Ce produit contient une pile bouton.

Si la pile bouton est avalée, elle peut provoquer de graves brûlures internes en seulement 2 heures et entraîner la mort.

Gardez les piles neuves et usagées hors de la portée des enfants.

Si le compartiment de pile ne se ferme pas correctement, arrêtez d'utiliser le produit et gardez-le à l'écart des enfants.

Si vous croyez que des piles ont été avalées ou placées dans n'importe quelle partie du corps, consultez immédiatement un médecin.

MISE EN GARDE

Risque d'explosion si la pile est remplacée par un type incorrect.
Remplacez la pile par le même type.

MISE EN GARDE

Risque d'explosion ou de fuite de liquide ou de gaz inflammable.

Ne pas utiliser / stocker / mettre dans un environnement de température extrêmement élevée ou de pression extrêmement basse en raison de l'habitude très élevée. N'essayez pas de brûler, écraser ou couper la pile usagée.

D00843

⚠ Denna etikett är en säkerhets-/varningsetikett.

Svälj inte batteriet (eller stoppet i munnen).

Risik för kemisk brännskada

Denna produkt innehåller ett mynt-knappbatteri.

Om mynt-knappbatteriet sväljs med kan det på bara 2 timmar orsaka allvarliga inre brännskador och kan leda till dödsfall.

Förvara nya och använda batterier utom räckhåll för barn.

Om batterifläcke: Om kan stängas säkert, sluta använda produkten och hän den bort från barn.

Om du tror att batterier har svälts ner eller kommit in någon del av kroppen, sök omedelbart med din sk hälsa.

OBSERVERA!

Explosionsrisk, föreligger om batteri ersätts med en felaktig typ.

Ersätt batterier med ett batteri av samma typ.

OBSERVERA!

Risik för explosion eller läckage av brandfarlig vätska eller gas.

Använd inte i/förvara inte i/er inte i omedelbar närhet av extremt hög temperatur eller extremt lågt tryck beroende på mycket hög höjd.

Försök inte bränna, krossa eller skära sönder ett använt batteri.

⚠ Dette mærke er et sikkerheds-/ advarselsmærke.

Indsæt ikke batteri.

Kemisk forbrændingsfare

Dette produkt indeholder et mønt-knappcellebatteri.

Hvis mønt-knappcellebatteriet svälges, kan det forårsage alvorlige indre forbrændinger på kun 2 timer og kan føre til døden.

Hold nye og brugte batterier væk fra børn.

Hvis batteriummet ikke lukker sikkert, skal du holde op med at bruge produktet og holde det væk fra børn.

Hvis du tror, at batterier kan være blevet slugt eller være blevet placeret i nogen del af kroppen, skal du straks søge lægehjælp.

ADVARSEL

Fare for eksplosion, hvis batteriet udskiftes med en forkert type.

Udskift batteri med samme type.

ADVARSEL

Risiko for eksplosion eller lækage af brandfarlig væske eller gas.

Ma ikke anvendes i/forbeares i/indbringer i omgivelser med ekstremt høj temperatur eller ekstremt lavt tryk på grund af den meget høje højde.

Forsøg ikke at brænde, knuse eller skære brugt batteri.

D00844

⚠ Dieses Zeichen ist ein Sicherheits-/Warnzeichen.

Nehmen Sie keine Batterien zu sich.

Chemische Verbrennungsgefahr

Dieses Produkt enthält eine Knopfzellenbatterie.

Wird die Knopfzellenbatterie verschluckt, kann sie innerhalb von nur 2 Stunden Schwere innere Verbrennungen verursachen und zum Tode führen.

Halten Sie neue und gebrauchte Batterien von Kindern fern.

Wenn das Batteriefach nicht sicher schließt, stellen Sie die Verwendung des Geräts ein und halten Sie es von Kindern fern.

Wenn Sie der Meinung sind, dass Batterien verschluckt oder in irgendeinen Teil des Körpers platziert wurden, suchen Sie sofort einen Arzt auf.

WARNUNG

Explosionsgefahr, wenn die Batterie durch einen falschen Typ ersetzt wird.

Ersetzen Sie die Batterie durch den gleichen Typ.

WARNUNG

Gefahr von Explosion oder Austreten von brennbaren Flüssigkeiten oder Gasen.

Verwenden/lagern/bringen Sie das Gerät nicht in Umgebungen mit extrem hoher Temperatur oder extrem niedrigem Druck aufgrund von sehr großer Höhe.

Versuchen Sie nicht, verbrauchte Batterien zu verbrennen, zu zerquetschen oder zu zerschneiden.

⚠ Σημια για την ασφάλεια/προειδοποιητικό σημάδι.

Μην καταπιείτε την μπαταρία.

Κίνδυνος χημικού εγκαυματος

Αυτό το προϊόν περιέχει επιπέδη μπαταρία.

Σε περίπτωση κατάποσης της επιπέδης μπαταρίας μπορούν να προκληθούν σοβαρά εσωτερικά εγκαύματα σε διάστημα μόλις 2 ωρών και να επέλθει θάνατος. Φυλάσσετε τις καινούριες και τις χρησιμοποιημένες μπαταρίες μακριά από τα παιδιά.

Εάν η πόρτα της μπαταρίας δεν κλείνει καλά, σταματήστε να χρησιμοποιείτε το προϊόν και φυλάξτε το μακριά από τα παιδιά. Εάν πιστεύετε ότι υπάρχει περίπτωση να έχει γίνει κατάποση μπαταρίας ή εισχώρησή της σε κάποιο μέρος του σώματος, ζητήστε αμέσως ιατρική συμβουλή.

ΠΡΟΧΩΡΗ

Υπάρχει κίνδυνος εκρήξης εάν τοποθετηθεί λάθος τύπος μπαταρίας.

Αντικαταστήστε την μπαταρία με τον ίδιο τύπο μπαταρίας

ΠΡΟΧΩΡΗ

Υπάρχει κίνδυνος εκρήξης ή διαρροής εύφλεκτου υγρού ή αερίου

Μην χρησιμοποιείτε/αποθηκεύετε/μεταφέρετε την μπαταρία σε περιβάλλον με υπερβολικά υψηλή θερμοκρασία ή υπερβολικά χαμηλή πίεση που οφείλεται σε πολύ υψηλό υψόμετρο. Μην επιχειρήσετε να κάψετε, να συνθλίψετε ή να κόψετε την χρησιμοποιημένη μπαταρία.

D00845

⚠ Questo simbolo è un simbolo di sicurezza / avvertenza.

Non ingerire la batteria.

Pericolo di ustione chimica

Il prodotto contiene una batteria a cella a moneta / bottone.

Se la batteria a cella a moneta / bottone viene inghiottita può causare gravi ustioni interne in sole due ore e provocare il decesso.

Tenere le batterie nuove e quelle usate fuori dalla portata dei bambini.

Se il vano batterie non si chiude in modo sicuro, smettere di usare il prodotto e tenerlo fuori dalla portata dei bambini.

Se si ritiene che delle batterie possano essere state inghiottite o essere state introdotte all'interno di qualsivoglia parte del corpo consultare immediatamente un medico.

ATTENZIONE

Se la batteria è sostituita con una di tipo scorretto c'è rischio che esploda.

Sostituire la batteria con una del medesimo tipo.

ATTENZIONE

Rischio di esplosione o di perdita di liquidi o gas infiammabili.

Non usare / custodire / mettere in ambienti con temperature estremamente alte o una pressione estremamente bassa dovuta a una notevole altitudine.

Non cercare di bruciare, frantumare o tagliare delle batterie usate.

⚠ Esta marca es una marca de seguridad/advertencia.

No ingiera la pila

Riesgo de Quemadura Química

Este producto contiene una pila tipo moneda/botón.

Si la pila de moneda/botón se traga, puede provocar quemaduras internas graves en solo 2 horas y puede causar la muerte.

Mantenga las pilas nuevas y las usadas lejos de los niños.

Si el compartimento de la pila no se cierra de forma segura, deje de usar el producto y manténgalo alejado de los niños.

Si cree que las pilas pueden haberse tragado o colocado dentro de cualquier parte del cuerpo, busque atención médica inmediata.

PRECAUCIÓN

Riesgo de explosión si la batería es reemplazada por una de tipo incorrecto.

Reemplace la batería con una del mismo tipo.

PRECAUCIÓN

Riesgo de explosión o fuga de líquido o gas inflamables.

No use/almacene/lleve a un entorno de temperatura extremadamente alta o extremadamente baja, debido a la gran altitud.

No intente quemar, apilar o cortar la batería usada.

D00846

 Esta marca é uma marca de segurança/alerta.

Não ingerir a pilha.
Perigo de queimaduras químicas
Este produto contém uma pilha de tipo moeda/botão.
Se a pilha de moeda/botão for engolida, pode causar queimaduras internas graves em apenas 2 horas e conduzir à morte.
Mantenha as pilhas novas e usadas longe das crianças.
Se o compartimento da pilha não se fechar de forma segura, pare de usar o produto e mantenha-o afastado das crianças.
Se achar que as pilhas podem ter sido engolidas ou colocadas dentro de qualquer parte do corpo, procure imediatamente um médico.

CUIDADO
Risco de explosão se a pilha for substituída por um tipo incorreto.
Substitua a pilha pelo mesmo tipo.

CUIDADO
Risco de explosão ou de vazamento de líquido ou gás inflamável.

Não use/armazene/coloque num ambiente com temperaturas extremamente altas ou pressões extremamente baixas devido a altitude elevada.
Não sente, queimar, esmagar ou cortar a pilha usada.

 Din il-marka hija marka ta' sigurtà/vivvi.

Tiblex il-batterija.
Periklu ta' frug kimiku
Dan il-prodott fih batterija ċatta qisha buttuna żgħira.
Jekk cin il-batterija ċatta tneċċha, tista' tikkawża frug intern sever f'temm sagħtejn u tista' tvaasal għali mewt.
Zomm il-batteriji godda u f'żenja ta' boghoci minn fejn jistgħu jilqawhom il-tfal.
Jekk il-kompartiment tal-batterija ma jistax jingħalaq b'mod sigur, tuzax aktar il-prodott u zomm ta' boghoci minn fejn jistgħu jilqawhom il-tfal.
Jekk ikollix xi suspett li l-batteriji nbeġhu jew ġew indeffsa f'xi parti tal-ġisem, fitteq għajna medika minnuf.
ATTENZIONE
Risiko ta' splużjoni jekk il-batterija jekk il-batterija tinbidel ma' waħda tal-tip skorrett.
Il-batterja għandha tinbidel ma' waħda tal-istess tip.
ATTENZIONE
Risiko ta' splużjoni jew frug ta' likvidu jew gass f'jammiabbli.
Tuzax taintaxx f'ambjent b'temperatura għolja haġfa jew pressjoni estremament baxxa min'haġba f'altitudni għolja haġfa.
Tipprovax taħraq, iġġafhaq jew toqta' l-batterija hażna.

D00847

 See tähis on ohutus-/hoiatus/tähtis.

Ärge neelake parareid alla
Keemilise põletuse oht
See toode sisaldab keela-nõõpparareid.
Allaneelamisel võib keela-nõõpparareid juba kahe tunniga põhjustada raskeid sümptomeid põletusi ning viia surmani.
Hoidke uusi ja kasutatud parareid lastele kättesaamatus kohas.
Kui pararepsa ei sulgu kindlalt, lõpetage toote kasutamine ja paigutage see lastele kättesaamatus kohale.
Kui kahtlustate parareide allaneelamist või kehasse sattumist, pöörduge viivitamatult arsti poole.

ETTEVAATUST!
Parareid asendamise välti tüüpi parareid põhjustab plahvatustõutu.
Asendage parareid sama tüüpi parareiga.

ETTEVAATUST!
Plahvatuse või tuleohtliku vedeliku või gaasi lekkimise oht

Ärge kasutage/hoidke toodet keskkonnas ega viige keskkonda, kus on aärm seil kõrge temperatuur või väga suuresst kõrgusest tingitud äärm seil madal õhurõhk.
Ärge üritage kasutatud parareid põletada, purustada ega lõigata.

 Ez egy biztonság/hyjelmezlető jelzés.

Ne nyelje le az elemeket.
Vegyí égés veszély
Ez a termék gombaelemeket tartalmaz.
Ha lenyelt a gombaelemet, akkor alig 2 órán belül halálos következményű, komoly égetést szenvedhet.
Az új és lemeztelt elemeket gyermekektől tartsa távol.
Ha az elemrekesz nem zár biztonságosan, akkor ne használja tovább a terméket és gyermekektől tartsa távol.
Ha úgy gondolja, hogy az elemeket lenyelték vagy más tesztelésbe dugták, akkor azonnal hívja fel a házigorvosát.

VIGYÁZAT
Rotbanásveszély áll fenn, ha nem megfelelő típusúra cseréli ki az elemet.
Az elemet mindig azonos típusúra cserélje.

VIGYÁZAT
Rotbanásveszély, illetve éghető folyadék-, vagy gázszivárgás-veszély áll fenn.

Ne használja, tárolja vagy vigye nagyon magas hőmérsékletű vagy nagyon magaságok mellet nagyon alacsony nyomású környezetbe.
A lemeztelt elemeket ne próbálja meg eltegni, szétválni vagy felválni.

D00848

 Táto značka je bezpečnostná značka/znacka upozornenia.

Bateriú nekonzumuje.
Nebezpečenstvo chemického popálenia
Tenito výrobok obsahuje mincovú/gombíkovú článkovú bateriú.
Ak dôjde k požitiu mincovú/gombíkovú článkovej baterie, v priebehu len 2 hodín môže dôjsť k vážnym vnútorným popáleninám a k smrti.
Nové a použité batérie uchovávajte mimo dosahu detí.
Ak priehradku na batérie nemožno bezpečne uzavz et, prestaňte výrobok používať a uschovajte ho mimo dosahu detí.
Ak si myslíte, že došlo k sožitiu batérie alebo k ich vloženiu do ktorejkoľvek časti tela, okamžit vyhľadajte zdravotnícku pomoc.

UPOZORNENIE
Ak batériu vymeníte za nesprávny typ, môže dôjsť k výbuchu.
Bateriú nahradte rovnakým typom.

UPOZORNENIE
Riziko výbuchu alebo unikenia horľavej kvapaliny alebo plynu.

Nepoužívajte/neshkladujte/nepripínajte do prostredia s extrémne vysokou teplotou alebo extrémne nízkym tlakom vo veľmi vysokej nadmorskej výške.
Použitú batériu sa nepokúšajte spaľovať, dviť ani preraziť.

 Táto značka je bezpečnostná varovná značka.

Baterii nepolykajte.
Nebezpečí požitíání žrávovnu.
Tento výrobek obsahuje knoflíkovou elektrickou baterii.
Pokud byste knoflíkovou elektrickou baterii spolkli, může to i jen do 2 hodin způsobit těžké vnitřní popálenání a vést to až k smrti.
Nové i použité baterie držte mimo dosah dětí.
Pokud by schránka baterie nebyla bezpečně uzavřena, pak takový výrobek přestaňte používat a chrze jej mimo dosah dětí.
Pokud byste si mysleli, že mohlo dojít ke spolknutí baterie nebo k jejímu umístění do nějaké části těla, vyhledejte okamžitou lékařskou pomoc.

UPOZORNĚNÍ
Pokud by byla baterie vyměněna za nesprávný typ, hrozí riziko exploze.
Baterii vyměňte za stejný typ.

UPOZORNĚNÍ
Hrozí exploze nebo únik hořlavých kapalin nebo plynu.

V prostředí s extrémně vysokou teplotou nebo extrémně nízkým tlakem kvůli hodně vysoké nadmořské výšce to nepoužívejte, neshkladujte to v něm, ani to do něj nepřipínávejte. Baterii se nepokoušejte spálit, rozbit nebo rozřezat.

D00849

⚠ Tozi znak predstavlja znak za bezopasnost/predupređenje.

Не ползайте батеријата.

Опасност од изгоревне на хемикали

Tozi produkt sadrži kiselu klornu kiselinu. Baterija.

Ako kloridna ploška baterije je poljnjana, тя може да причини тежки

втрешни изгоревни само за 2 часа и може да доведе до смрт.

Пазете новите и използвани батерии далеч од деца.

Ako otpređeno za baterije не се затвара добре, спрете да използвате

продукта и го доведете далеч од деца.

Ako smatate, че батериите биха могле да бъдат поглнати или поставени в

някоя част на тялото, потърсете незабавно медицинска помош.

ВНИМАНИЕ

Опасност од експлозија, ако батеријата е заменена од неправилен тип.

Сменете батеријата със слична тип.

ВНИМАНИЕ

Опасност од експлозија или изтичане на запалива течност или гас.

Не използвайте/скривайте/виевждајте в среда с изключително висока температура или изключително ниско најлагане поради много високата височина. Не се опитвајте да изгорите, омаквате или отровавате използваната батерија.

⚠ Acest marcaj este un marcaj de siguranță/avertizare.

A nu se ingera bateria.

Pericol de arsură chimică

Acest produs conține o baterie tip monedă / nasture.

În cazul înghinții bateriei tip monedă / nasture, în doar 2 ore se pot produce arsuri

interne grave, care pot provoca decesul persoanei.

A nu se lăsa la îndemâna copiilor bateriile noi, precum nici cele uzate.

În cazul în care un compartiment pentru baterii nu se închide corect, întrerupeți

utilizarea produsului și nu îl lăsați la îndemâna copiilor.

În cazul înghinții sau al introducerii bateriei în orice parte a corpului, solicitați

mediul înghinții medicală.

ATENȚIE!

Risc de explozie în cazul înlocuirii bateriei cu una de alt tip.

Înlocuiți bateria cu una de același tip.

ATENȚIE!

Risc de explozie sau de scurgeri de lichide sau gaze inflamabile.

A nu se folosi / depozita / amplasa în medii cu temperaturi extrem de ridicate sau

cu presiuni extrem de scăzute generare de altitudini foarte mari.

A nu se arde, zorobi sau tăca bateriile uzate.

D00853

⚠ Ovo je s gumosna oznaka / oznaka upozorenja.

Nemojte gutati bateriju.

Opasnost od kemijskih opekotina

Ova proizvod sadrži kovanica-baterije ili gumb-baterije.

Ako se kovanica-baterija ili gumb-baterija proguta, to u roku od samo dva sata

može uzrokovati ozbiljne unutarnje opekotine te rezultirati smrću.

Novi i upot. jebljene baterije držite dalje od djece.

Ako utar za bateriju nije sigurno zatvorene, prestanite uporabljati proizvod i držite

ga dalje od djece.

Ako mislite da su baterije možda progutane ili stavljene u bilo koji dio tijela,

zatražite hitnu medicinsku pomoć.

OPREZ

Rizik od eksplozije ako se baterija zamjeni ne spravnim tipom baterije.

Bateriju zamjenite istim tipom.

OPREZ

Rizik od eksplozije ili istjecanja zapaljive tekućine ili plina.

Nemojte uporabljati / pohranjivati / unositi u okruženje iznimno visok h

temperatura ili iznimno niskog tlaka zbog vrlo visoke nadmorske visine.

Nemojte pokušavati spaljivati, drobit ili rezati iskoristenu bateriju.

⚠ Ovo je oznaka za bezbednost/oznaka upozorenja.

Ne gutajte baterije.

Rizik od hemijskih opekotina

Ovaj proizvod sadrži baterije u obliku novčića / dugmeta

U slučaju gutanja baterije u obliku novčića / dugmeta, može doći do ozbiljnih

unutaršnjih opekotina u roku od samo 2 sata, što može dovesti do smrtnog ishoda.

Držite i nove i stare (korišćene) baterije van domašaja dece.

U slučaju da pregrada za baterije ne može da se zatvori na bezbedan način,

prestanite da koristite proizvod i odložite ga van domašaja dece.

Ukoliko mislite da je došlo do gutanja baterija ili do njihovog umetanja u bilo koji

deo tela, momentalno se obratite lekaru.

OPREZ

Rizik od eksplozije u slučaju zamene baterije drugom baterijom neogovarujućeg

tipa. Zamenite bateriju drugom baterijom istog tipa.

OPREZ

Rizik od eksplozije ili curenja zapaljive tečnosti ili gasa.

Ne koristite / ne odlazite / ne unosite u okruženje sa izuzetno visokim

temperaturama ili u okruženje sa izuzetno niskim pritiskom: zbog velike nadmorske

visine. Ne pokušavajte da zapalite, da zgnječite ili da presečete korišćenu bateriju.

D00854

⚠ Aquesta marca és una marca de seguretat/advertència.

No ingeriu la pila.

Perill de cremades químiques

Aquesta producció conté una pila de botó

Si s'empassa la pila de botó, aquesta pot causar greus cremades internes en

només 2 hores i provocar la mort.

Maneuveu les piles noves i usades lluny de l'abast dels nens.

Si el compartiment de la pila no es tanca de manera segura, deixeu d'utilitzar el

producte i allunyeu-lo dels nens.

Si creieu que les piles podrien haver estat empassades o col·locades dins de

qualsevol part del cos, busqueu atenció mèdica immediata

PRECAUCIÓ

Risc d'explosió si la pila se substitueix per una altra d'un tipus no correcte.

Substituiu la pila per una altra del mateix tipus.

PRECAUCIÓ

Risc d'explosió o fuga de líquids o gasos inflamables

No la utilitzeu/guardeu/porteu a un entorn de temperatura extremadament alta

amb una pressió extremadament baixa a causa de l'altitud molt elevada.

No intenteu cremar, aixafar o tallar la pila usada.

⚠ Bu bir güvencik uyarısı/damgasıdır.

Pili yutmayınız.

Kimyasal Yanık Tehlikesi

Bu ürün, düğme / hucre pil içermetedir.

Düğme / hücree pil yutulduğuu takdirde, sadece 2 saat içerisinde tehlikeli iç yanıklara

meden ölebiri ve ölüme yol açabilir.

Yeni ve kullanılmıř pileri çocuklardan uzak tutunuz.

Pili belmesii güvenli bir şekilde kapandıysarsa, ürünü kullanmayınız ve çocuklardan

uzak tutunuz.

Pillerin yutulması veya vücudun içinde herhangi bir yere yerleřtirilmiř olduđundan

şüpheleneniz, derhal tıbbi müdahale bařvurusunda bulununuz.

DİKKAT

Pil yanlış bir türde deđiřtirildi takdirde patlama riski ortaya çıkabilir.

Aynı türde bir pille deđiřtiriniz.

DİKKAT

Patlama veya yanıcı sıvı ya da gaz sızıntısı riski

Ařın yüksek isi veya çok yüksek rakım sebebiyle ařın dűřük basınç olan

ortamlarda kullanmayınız / saklamayınız / bulundurmayınız.

Kullanılmıř pilleri yakma, ezme veya kesme girişiminde bulunmayınız.

D00855

 Kjo shenje eshte sirbol sigur e/caratjmerimi.

Mos e përtypni baterinë.

Rrezik për Dëgjie Kimike

Ky produkt përmban polibutona baterie.

Nese polibutona gëllitet, mund të shkaktojë dëgjie të brendshme të rënda në

vetëm dy orë dhe mund të çojë drejt vdekjes.

Mbani baterinë e reja dhe të përdorura larg fëmijëve.

Nese ndarja e baterisë nuk mbyllet mirë, ndërprini përcorimin e produktit dhe mbajeni larg fëmijëve.

Nese mendoni se baterinë mund të jenë gëllitur ose vendosur brenda çdo pjese të trupit. Kërkonti kujdes të menjëhershëm mjekësor.

KUJDES

Rrezik shpërtimi nese bateria zëvendësohet nga një tip tjetër i pasakte.

Zëvendësoni baterinë me të njëjtin tip baterie.

KUJDES

Rrezik shpërtimi ose rrjedhje të lëngut apo gazit.

Mos e përdorni apo ta ruani në mjedis me temperaturë jashtëzakonisht të lartë ose presion jashtëzakonisht të ulët për shkak të lartësise gjeografike shumë të lartë.

Mos u përponi të dëgjni, shitypi ose prisni me mjete baterinë e përdorur.

D00856

Dispose of used batteries according to the local laws.
Käytetty paristot hävitetään paikallisten säännösten ja määräysten mukaisesti.
Gebruikte batterijen gerecycleed in overeenstemming met de plaatselijke voorschriften.
Les batteries utilisées doivent être recyclées selon les lois locales.
Förbrukade batterier återvinns i enlighet med lokala föreskrifter.
De brugte batterier genbruges i overensstemmelse med lokale regler.
Verbrauchte Batterien werden entsprechend den lokalen Rechtsvorschriften entsorgt.
Οι χρησιμοποιημένες μπαταρίες απορρίπτονται σύμφωνα με τους τοπικούς κανονισμούς.
Smaltire le batterie esauste in base alle normative locali vigenti.
Deseche las baterías usadas de acuerdo con la ley local.
As baterias usadas são descartadas de acordo com as leis locais.
Ami i-batteriji qodma skont il-ligijiet lokali.
Kasutatud patareide utiliseerimine toimub vastavalt kohalikele seadusele.
A használt elemek megsemmisítése a helyi jogszabályok értelmében történik.
Použité batérie sa likvidujú podľa miestnych zákonov.
Použité baterie zlikvidujte v souladu s místními předpisy.
Uporabljene baterije odstranite v skladu s lokalnimi predpisi.
Naudotas baterijas utilizuokite pagal vietinius įstatymus.
Izmantotās baterijas izlieto saskaņā ar vietējo likumdošanu.
Zużyte baterie należy utylizować zgodnie z prawem lokalnym.
Fargaðu notuðum rafhlöðum samkvæmt innviðendum lögum.
Brukte batterier resirkuleres i henhold til lokale bestemmelser.
Использованные батареи се рециклират в съответствие с местните разпоредби.
Aruncati bateriile uzate în conformitate cu legile locale.
Iscoristene baterije reciklirati u skladu s lokalnim propisima.
Искористене батерије одлажите у складу са локалним прописима.
Eliminació de bateries utilitzades d'acord amb les lleis locals.
Kullanılmış piller yerel mevzuata uygun olarak bertaraf edilmelidir.
Hidhni baterinë e përdorura sipas ligjeve lokale.

D00908

Chiave di accesso

Trasmettitore:

Modello: 14AKB

Frequenza di funzionamento: 433,92 MHz

Potenza massima di uscita (ERP): 0,03 mW

Produttore: DENSO CORPORATION

Indirizzo: 1-1, Showa-cho, Kariya-shi, Aichi-ken, 448-8661, Giappone

передавач: модель: 14AKB
 смугу радіочастот: 433.92 МГц
 максимальну потужність
 випромінювання (ERP): 0.03 мВт

виробник: DENSO CORPORATION
 адреса: 1-1, Showa-cho, Kariya-shi, Aichi-ken, 448-8661, Japan

D01179

512 Dichiarazione di conformità in base alla Direttiva sulle apparecchiature radio (2014/53/UE)

<p>Hereby, DENSO CORPORATION declares that the radio equipment type is in compliance with Directive 2014/53/EU. The full text of the EU declaration of conformity is available at the following internet address: https://www.denso.com/global/en/contact-us/doc/</p>
<p>DENSO CORPORATION vakuuttaa, että radiolaitetyyppi on direktiivin 2014/53/EU mukainen. EU-vaatimusten mukaisuusvakuutuksen täysimittainen teksti on saatavilla seuraavassa internetosoitteessa: https://www.denso.com/global/en/contact-us/doc/</p>
<p>Hierbij verklaar ik, DENSO CORPORATION, dat het type radioapparatuur conform is met Richtlijn 2014/53/EU. De volledige tekst van de EU-conformiteitsverklaring kan worden geraadpleegd op het volgende internetadres: https://www.denso.com/global/en/contact-us/doc/</p>
<p>Le soussigné, DENSO CORPORATION, déclare que l'équipement radioélectrique du type est conforme à la directive 2014/53/UE. Le texte complet de la déclaration UE de conformité est disponible à l'adresse internet suivante: https://www.denso.com/global/en/contact-us/doc/</p>
<p>Härmed försäkrar DENSO CORPORATION att denna typ av radioutrustning överensstämmer med direktiv 2014/53/EU. Den fullständiga texten till EU-försäkran om överensstämmelse finns på följande webbadress: https://www.denso.com/global/en/contact-us/doc/</p>
D00920

<p>Hermed erklærer DENSO CORPORATION, at radioudrustningstypen er i overensstemmelse med direktiv 2014/53/EU. EU-overensstemmelseserklæringens fulde tekst kan findes på følgende internetadresse: https://www.denso.com/global/en/contact-us/doc/</p>
<p>Hiermit erkläre DENSO CORPORATION, dass der FunkanlagenTyp der Richtlinie 2014/53/EU entspricht. Der vollständige Text der EU-Konformitätserklärung ist unter der folgenden Internetadresse verfügbar: https://www.denso.com/global/en/contact-us/doc/</p>
<p>Με την παρούσα δήλωση DENSO CORPORATION, δηλώνει ότι ο ραδιοεξοπλισμός πληροί την οδηγία 2014/53/ΕΕ. Το πλήρες κείμενο της δήλωσης συμμόρφωσης ΕΕ διατίθεται στην ακόλουθη ιστοσελίδα στο διαδίκτυο: https://www.denso.com/global/en/contact-us/doc/</p>
<p>Il fabbricante, DENSO CORPORATION, dichiara che il tipo di apparecchiatura radio è conforme alla direttiva 2014/53/UE. Il testo completo della dichiarazione di conformità UE è disponibile al seguente indirizzo Internet: https://www.denso.com/global/en/contact-us/doc/</p>
<p>Por la presente, DENSO CORPORATION declara que el tipo de equipo radioeléctrico es conforme con la Directiva 2014/53/UE. El texto completo de la declaración UE de conformidad está disponible en la dirección Internet siguiente: https://www.denso.com/global/en/contact-us/doc/</p>
D00921

<p>O(a) abaixo assinado(a) DENSO CORPORATION declara que o presente tipo de equipamento de rádio está em conformidade com a Diretiva 2014/53/UE. O texto integral da declaração de conformidade está disponível no seguinte endereço de Internet: https://www.denso.com/global/en/contact-us/doc/</p>
<p>B'čan, DENSO CORPORATION, niddikjara li dan li-tip ta' tagħmir tar-radju huwa konformi mad-Direttiva 2014/53/UE. It-test kollu tad-dikjarazzjoni ta' konformità tal-UE huwa disponibbli f'dan l-indirizz tal-Internet li ġej: https://www.denso.com/global/en/contact-us/doc/</p>
<p>Käesolevaga deklareerib DENSO CORPORATION, et käesolev raadioseadme tüüp vastab direktiivi 2014/53/EL nõuetele. Ei vastavusdeklaratsiooni täielik tekst on kättesaadav järgmisel internetiaadressil: https://www.denso.com/global/en/contact-us/doc/</p>
<p>DENSO CORPORATION igazolja, hogy a típusú rádióberendezés megfelel a 2014/53/EU irányelvnek. Az EU-megfelelőségi nyilatkozat teljes szövege elérhető a következő internetes címen: https://www.denso.com/global/en/contact-us/doc/</p>
<p>DENSO CORPORATION týmto vyhlasuje, že rádové zariadenie typu je v súlade so smernicou 2014/53/EU. Uplné EU vyhlásenie o zhode je k dispozícii na tejto internetovej adrese: https://www.denso.com/global/en/contact-us/doc/</p>
D00922

<p>Tímto DENSO CORPORATION prohlašuje, že typ rádiového zařízení je v souladu se směrnicí 2014/53/EU. Uplně znění EU prohlášeni o shodě je k dispozici na této internetové adrese: https://www.denso.com/global/en/contact-us/doc/</p> <p>DENSO CORPORATION potvrduje, da je tip radijske opreme skladen z Direktivo 2014/53/EU. Celotno besedilo izjave EU o skladnosti je na voljo na naslednjem spletnem naslovu: https://www.denso.com/global/en/contact-us/doc/</p> <p>As, DENSO CORPORATION, patvirtinu, kad radijo įrenginių tipas atitinka Direktyvą 2014/53/ES. Visas ES atitikties deklaracijos tekstas prieinamas šiuo interneto adresu: https://www.denso.com/global/en/contact-us/doc/</p> <p>Ar šio DENSO CORPORATION deklarė, ka radioelekarta atbilsti Direktivai 2014/53/ES. Pilns ES atbilstibas oeklarācijas teksts ir pieejams šādā interneta vietnē: https://www.denso.com/global/en/contact-us/doc/</p> <p>DENSO CORPORATION niniejszym oświadcza, że typ urządzenia radiowego jest zgodny z dyrektywą 2014/53/UE. Pełny tekst deklaracji zgodności UE jest dostępny pod następującym adresem internetowym: https://www.denso.com/global/en/contact-us/doc/</p>	D00923
--	--------

<p>Hér með lýsir DENSO CORPORATION yfir því að er í samræmi við grunnkröfur og aðrar kröfur, sem gerðar eru í tilskipun 2014/53/EU. Samræmisýrflýsing er einnig aðgengileg á eftirfarandi vefsíðu: https://www.denso.com/global/en/contact-us/doc/</p> <p>DENSO CORPORATION erklærer at er i overensstemmelse med direktiv 2014/53/EU. Samsvarserklæringen i fullektst er tilgjengelig på følgende internettsadresse: https://www.denso.com/global/en/contact-us/doc/</p> <p>С настоящото DENSO CORPORATION декларира, че този тип радиосъоръжение е в съответствие с Директива 2014/53/ЕС. Цялостният текст на ЕС декларацията за съответствие може да се намери на следния интернет адрес: https://www.denso.com/global/en/contact-us/doc/</p> <p>Prin prezenta, DENSO CORPORATION declară că tipul de echipamente radio este în conformitate cu Directiva 2014/53/UE. Textul integral al declarației UE de conformitate este disponibil la următoarea adresă internet: https://www.denso.com/global/en/contact-us/doc/</p> <p>DENSO CORPORATION ovime izjavljuje da je radijska oprema tipa u skladu s Direktivom 2014/53/UE. Cjeloviti tekst EU izjave o skladnosti dostupan je na sljedećoj internetskoj adresi: https://www.denso.com/global/en/contact-us/doc/</p>	D00924
--	--------

<p>Овиме, DENSO CORPORATION изјављује да је радио опрема тип усаглашена са Директивом 2014/53/ЕУ. Цео текст ЕУ декларације о усаглашености доступан је на следећој интернет адреси: https://www.denso.com/global/en/contact-us/doc/</p> <p>Amb aquest document, DENSO CORPORATION declara que el tipus d'equipament radioelèctric es conforma a la Directiva 2014/53/UE. El text complet de la declaració UE de conformitat està disponible en la següent adreça d'Internet: https://www.denso.com/global/en/contact-us/doc/</p> <p>Išbu belge: DENSO CORPORATION telsiz ekipmani tipinin 2014/53/AB sayılı Direktife uygun olduğunu beyan eder. AB uygunluk beyanının tam metni aşağıdaki internet adresinde mevcuttur: https://www.denso.com/global/en/contact-us/doc/</p> <p>Me aně té kėsaj oeklaratė, subjekt DENSO CORPORATION deklarou se pajisjet radio ėshtė nė pėrputhje me kėtė rregull teknik pėr pajisjet radio dhe fundore tė komunikimeve elektronike. Teksti i plotė i Deklaratės sė Konformitetit ėshtė i disponueshėm nė adresėn e meposthme tė internetit: https://www.denso.com/global/en/contact-us/doc/</p> <p>Prin prezenta, DENSO CORPORATION declară că tipul de echipamente radio este în conformitate cu Reglementarea tehnică „Punerea la dispoziție pe piață a echipamentelor radio”. Textul integral al declarației de conformitate este disponibil la următoarea adresă de Internet: https://www.denso.com/global/en/contact-us/doc/</p>	D01217
--	--------

оправжени DENSO CORPORATION заявляє, що тип радіобладнання відповідає Технічному регламенту радіобладнання; повний текст декларації про відповідність доступний на веб-сайті за такою адресою:
<https://www.denso.com/global/en/contact-us/doc/>



The latest "DECLARATION OF CONFORMITY" (DoC) is available at the following address:
<https://www.denso.com/global/en/contact-us/doc/>

D00926

■ Immobilizzatore

Hereby, SUBARU CORPORATION declares that the radio equipment type SSPIMB02 is in compliance with Directive 2014/53/EU.

The full text of the full declaration of conformity is available at the following internet address:
<http://www.tokai-rika.co.jp/doc/>

Frequency band: 119 - 135 kHz
 Maximum radio-frequency power: 55 dBµA/m @10m

SUBARU CORPORATION vakua, saa, että radiolaitetyypin SSPIMB02 on direktiivin 2014/53/EU mukainen.

EU-sääntelyasiasta, oikaisuvelvoituksen täysimääräinen teksti on saatavilla seuraavassa internetosoitteessa:
<http://www.tokai-rika.co.jp/doc/>

Radiotaajuus: 119 - 135 kHz
 suurin mahdollinen lähetysteho: 55 dBµA/m @10m

Hierbij verklaar ik SUBARU CORPORATION, dat het type radioapparatuur SSPIMB02 conform is met Richtlijn 2014/53/EU.

De volledige tekst van de EU-conformiteitsverklaring kan worden geraadpleegd op het volgende internetadres:
<http://www.tokai-rika.co.jp/doc/>

Frequentieband: 119 - 135 kHz
 Maximale radiofrequentievermogen: 55 dBµA/m @10m

Le soussigné, SUBARU CORPORATION, déclare que l'équipement radio électrique du type SSPIMB02 est conforme à la directive 2014/53/UE.

Le texte complet de la déclaration UE de conformité est disponible à l'adresse internet suivante:
<http://www.tokai-rika.co.jp/doc/>

Bande de fréquences: 119 - 135 kHz
 Puissance de radiofréquence maximale: 55 dBµA/m @10m

Harmed forsakar SUBARU CORPORATION att denna typ av radioutrustning SSPIMB02 överensstämmer med direktiv 2014/53/EU.

Den fullständiga texten i EU-forsäkran om överensstämmelse finns på följande webbadress:
<http://www.tokai-rika.co.jp/doc/>

Frekvensband: 119 - 135 kHz
 Maximal radiofrekvenseffekt: 55 dBµA/m @10m

D01018

Hiermit erklærer SUBARU CORPORATION, at radioudrustningen SSPIMB02 er i overensstemmelse med direktiv 2014/53/EU.

EU-overensstemmelseserklæringens fulde tekst kan findes på følgende internetadresse:
<http://www.tokai-rika.co.jp/doc/>

Frekvensband: 119 - 135 kHz
 Maksimal radiofrekvenseffekt: 55 dBµA/m @10m

Hiermit erklärt SUBARU CORPORATION, dass der FunkanlagenTyp SSPIMB02 der Richtlinie 2014/53/EU entspricht.

Der vollständige Text der EU-Konformitätserklärung ist unter der folgenden Internetadresse verfügbar:
<http://www.tokai-rika.co.jp/doc/>

Frequenzband: 119 - 135 kHz
 Abgestrahlte maximale Sendeleistung: 55 dBµA/m @10m

Με την παρούσα εγώ SUBARU CORPORATION, δηλώνω ότι ο παρόντος τύπος SSPIMB02 πληροί την οδηγία 2014/53/ΕΕ.

Το πλήρες κείμενο της δήλωσης συμμόρφωσης ΕΕ διατίθεται στην ακόλουθη ιστοσελίδα στο διαδίκτυο:
<http://www.tokai-rika.co.jp/doc/>

Ζώνη συχνότητας: 119 - 135 kHz
 Μέγιστη ισχύς παροχής συχνότητας: 55 dBµA/m @10m

Il fabbricante, SUBARU CORPORATION, dichiara che il tipo di apparecchiatura radio SSPIMB02 è conforme alla direttiva 2014/53/UE.

Il testo completo della dichiarazione di conformità UE è disponibile all seguente indirizzo internet:
<http://www.tokai-rika.co.jp/doc/>

Banda di frequenza: 119 - 135 kHz
 Potenza massima radiofrequenza: 55 dBµA/m @10m

Por la presente, SUBARU CORPORATION declara que el tipo de eq. de radioeléctrico SSPIMB02 es conforme con la Directiva 2014/53/UE.

El texto completo de la declaración UE de conformidad está disponible en la dirección Internet siguiente:
<http://www.tokai-rika.co.jp/doc/>

Banda de frecuencia: 119 - 135 kHz
 Potencia máxima de radiofrecuencia: 55 dBµA/m @10m

D01019

<p>O'ra) abako asinada(a) SUBARU CORPORATION deklara oio o presente tipo de echipamento de radio SSPIMB02 este in conformitate cuo a Directiva 2014/53/UE</p> <p>O texto integral da dec arajao de conformidade esta disponivel no seguinte endereco de Internet: http://www.tokai-rika.co.jp/pr/</p> <p>Banda de frecuencia: 119 - 135 kHz</p> <p>Potencia maxima de radiotransmision: 55 dBuA/m @10m</p>
<p>B'dan, SUBARU CORPORATION, neklajara li dan itip ta' taghmir tai-radiu SSPIMB02 huva conformo mod Directiva 2014/53/UE.</p> <p>It-testi kollu taq-o-vjarazzor: ta' conformita ta-UE huva disponibli f'dan l-indirizz ta-Internet: g'ej: http://www.tokai-rika.co.jp/pr/</p> <p>T-frekwenzja: 119 - 135 kHz</p> <p>H-maximalna utvarasbyl'guttiofi: 55 dBuA/m @10m</p>
<p>Kaesoletava dek areen: SUBARU CORPORATION, et kaesolet raadioseadine itaip SSPIMB02 vastib direktiiv 2014/53/UE novelele</p> <p>EU vastiavusdoklaratsioone taetik loket on kattosaadiv jargmsel internet aadressil: http://www.tokai-rika.co.jp/pr/</p> <p>Stageduubita: 119 - 135 kHz</p> <p>Maksimaalne saatvõimsus: 55 dBuA/m @10m</p>
<p>SUBARU CORPORATION, igadzija, itogy a SSPIMB02 tipusi raadioseadetes mjestel a 2014/53/UE r'nyevnax.</p> <p>Az EU-magklid'k'os'og nyilatkozat feljes szovege etelbe' a kovetkezo internetes cimre: http://www.tokai-rika.co.jp/pr/</p> <p>Frekvenciadur: 119 - 135 kHz</p> <p>Maximalis zajerossag: 55 dBuA/m @10m</p>
<p>SUBARU CORPORATION itnyo vyhtasue, be radiove zariadenie typu SSPIMB02 je v skladu so smernico 2014/53/UE.</p> <p>Upine EU vyhl'asenie o zhode, e k dispozicii na tejto internetovej adrese: http://www.tokai-rika.co.jp/pr/</p> <p>Frekvencna pas'mo: 119 - 135 kHz</p> <p>Maximalny radiotekven'ny vykon: 55 dBuA/m @10m</p>

D01020

<p>Itmo SUBARU CORPORA' ON provajtasue, ze typ radioveho zarizeni SSPIMB02 je v skladu se smernico 2014/53/UE.</p> <p>Upine smerni H U provahit'ne o shode je k dispozicii na tejto internetovej adrese: http://www.tokai-rika.co.jp/pr/</p> <p>Kmitocetova pas'mo: 119 - 135 kHz</p> <p>Maximalni radiotekven'ni vykon: 55 dBuA/m @10m</p>
<p>SUBARU CORPORATION potvrdue, da je tip radiove opreme SSPIMB02 skladen z Direktiva 2014/53/UE.</p> <p>Celotno besedilo ozjave EU o shodnosti je na voljo na naslednjem spletnem naslovu: http://www.tokai-rika.co.jp/pr/</p> <p>Frekvencna pas: 119 - 135 kHz</p> <p>Najveca mo'lj radijske mo'cnost: 55 dBuA/m @10m</p>
<p>A3, SUBARU CORPORATION, potvrdue, kad radio jrengimiu tipas SSPIMB02 atitaka Direktiva 2014/53/UE.</p> <p>Vsias ES atitackas deklaracijas tekstas pienesimas siuo interneto adrese: http://www.tokai-rika.co.jp/pr/</p> <p>Da'zniju juosta: 119 - 135 kHz</p> <p>D'o'zavesa radio da'zniju galte: 55 dBuA/m @10m</p>
<p>Az so SUBARU CORPORATION deklaru, ka radiovektira SSPIMB02 atitaki li rekvizit 2014/53/UE.</p> <p>P'rim, ES atitackas deklaracijas teksta ir p'ieejams sada interneta vietne: http://www.tokai-rika.co.jp/pr/</p> <p>Frekvencnu juosta: 119 - 135 kHz</p> <p>Maksimalia radiotekven'nu juoda: 55 dBuA/m @10m</p>
<p>SUBARU CORPORATION ON n'vezjuzm odsvadica, ze typ urazadenia radioveho SSPIMB02 jest zgodny z dyrektywa 2014/53/UE.</p> <p>P'elny tekst deklaracii zgodnosti UE jest dostepny pod nastupajucym adresem internetowym: http://www.tokai-rika.co.jp/pr/</p> <p>Zakres czestotlowosci: 119 - 135 kHz</p> <p>Maksymalna moc czestotlowosci radiowej: 55 dBuA/m @10m</p>

D01021

<p>SUBARU CORPORATION ityri p'vi h'vri med' yfir: ad' f'arsklapaleit' ad' ger' SSPIMB02 er i samsvart med' tilskipun 2014/53/UE.</p> <p>O' ESS-samrta m'yl'f'ingjar: er tiltek a eftirfarandi vefsi'io: http://www.tokai-rika.co.jp/pr/</p> <p>T'omunio: 119 - 135 kHz</p> <p>H-maximaln utvarasbyl'guttiofi: 55 dBuA/m @10m</p>
<p>SUBARU CORPORATION erklarer herved at radioutstyret SSPIMB02 er i samsvart med direktive 2014/53/UE.</p> <p>Hele teksten av E-U-samsvarserklæringen kan leses på det følgende nettstedet: http://www.tokai-rika.co.jp/pr/</p> <p>Frekvensbånd: 119 - 135 kHz</p> <p>Maksimal radioeffekt: 55 dBuA/m @10m</p>
<p>C notuostogio SUBARU CORPORATION deklaracija, ce toan tip radioveho opremene SSPIMB02 e k konformitate s Direktiva 2014/53/UE.</p> <p>Li'nochnost tekst na EC deklaracii za s'ob'otvorenue mo'ze da se n'ajav' na sled'uju' internet adres: http://www.tokai-rika.co.jp/pr/</p> <p>Radionocetna pas'ma: 119 - 135 kHz</p> <p>Maksimalna radiotekven'na mo'cnost: 55 dBuA/m @10m</p>
<p>P'rim prezenta, SUBARU CORPORATION deklaru ca tipul de echipamente radio SSPIMB02 este in conformitate cu Directiva 2014/53/UE.</p> <p>Textul integral al dec arajuei UE de conformitate este disponibil la urmatoarea adresa: internet http://www.tokai-rika.co.jp/pr/</p> <p>Banda de frecventa: 119 - 135 kHz</p> <p>Puterea maxima de radiotransmisi: 55 dBuA/m @10m</p>
<p>Ovme SUBARU CORPORATION potvrdue, da je radio-oprema tipa SSPIMB02 u skladu sa Direktivom 2014/53/UE.</p> <p>Polupni tekst EU deklaracije o uslaglasnosti dostupan je na sledećoj internet adres: http://www.tokai-rika.co.jp/pr/</p> <p>Frekvencijski opseg: 119 - 135 kHz</p> <p>Maksimalna radio-frekvencna snaga: 55 dBuA/m @10m</p>

D01022

Me anis te kety dokumenti, SUBARU CORPORATION deklaroi se tipi i radioaparatjes SSPIMB02 është ne përputhje me Direktivën 2014/53/UE.

Teksti i plotë i deklarimit së konformiteti të Bashkimit Evropian është i disponueshëm në adresën e mëposhtme të internetit:
<http://www.tokai-rika.co.jp/pc/>

Freza e frekuencës: 119 - 135 kHz
Fuqia maksimale e radiotransmetimit: 55 dBµV/m @10m

SUBARU CORPORATION çmerr përgjegjësi që je radio-aparati tipi SSPIMB02 u shtoi në Direktivën 2014/53/UE.

Sjellurimi i tekstit EU i deklarimit u ushtrua në mënyrë të disponueshme në adresën e mëposhtme të internetit:
<http://www.tokai-rika.co.jp/pc/>

Frekuenca e radiotransmetimit: 119 - 135 kHz
Maksimumi i fuqisë së radiotransmetimit: 55 dBµV/m @10m

Qëni SUBARU CORPORATION përdoruesi që je radio-aparati tipi SSPIMB02 u shtoi në Direktivën 2014/53/UE.

Për të parë tekstin EU të deklarimit u ushtrua në mënyrë të disponueshme në adresën e mëposhtme të internetit:
<http://www.tokai-rika.co.jp/pc/>

Frekuenca e radiotransmetimit: 119 - 135 kHz
Maksimumi i fuqisë së radiotransmetimit: 55 dBµV/m @10m

SUBARU CORPORATION i shpreh besim që deklarimi i kësaj deklarimi SSPIMB02 2014/53/UE është në përputhje me kushtet e kësaj deklarimi.

AB i shpreh besim që deklarimi i kësaj deklarimi SSPIMB02 2014/53/UE është në përputhje me kushtet e kësaj deklarimi.
<http://www.tokai-rika.co.jp/pc/>

Frekuenca e radiotransmetimit: 119 - 135 kHz
Maksimumi i fuqisë së radiotransmetimit: 55 dBµV/m @10m

D01023

Справжнім SUBARU CORPORATION заявляє, що тип радіообладнання SSPIMB02 відповідає Технічному регламенту радіообладнання;
КАБІНЕТ МІНІСТРІВ УКРАЇНИ ПОСТАНОВА №.355

Повний текст декларації про відповідність доступний на веб-сайті за такою адресою:
<http://www.tokai-rika.co.jp/pc/>

Діапазон частот: 119 - 135 kHz
Максимальна потужність радіочастотного випромінювання: 55dBµV/m @10m



Адреса: 1-1, Subaru-cho, Ota-shi, Gunma 373-8555 JAPAN

D01024



Indirizzo: 1-1, Subaru-cho, Ota-shi, Gunma 373-8555, Giappone

■ Sistema di monitoraggio pressione dei pneumatici

▼ Ricevitore

Banda o bande di frequenza in cui opera l'apparecchiatura radio: 433,92 MHz.

Produttore: SUBARU CORPORATION

Indirizzo: 1-1, Subaru-cho, Ota-shi, Gunma-ken, 373-8555, Giappone



Діапазон радіочастот, в якому працює устаткування: 433,92 МГц.

[EN] English	Hereby, ALPS ELECTRIC CO.,LTD., declares that the radio equipment type TD1G141 is in compliance with Directive 2014/53/EU. The full text of the EU declaration of conformity is available at the following internet address: https://www.alps.com/products/common/pdf/Tuner/TD1G141.pdf
[BG] Bulgarian	С настоящото ALPS ELECTRIC CO.,LTD., декларира, че този тип радиосъоръжение TD1G141 е в съответствие с Директива 2014/53/ЕС. Цялостният текст на ЕС декларацията за съответствие може да се намери на следния интернет адрес: https://www.alps.com/products/common/pdf/Tuner/TD1G141.pdf
[CS] Czech	Tímto ALPS ELECTRIC CO.,LTD., prohlašuje, že typ rádiového zařízení TD1G141 je v souladu se směrnicí 2014/53/EU. Úplné znění EU prohlášení o shodě je k dispozici na této internetové adrese: https://www.alps.com/products/common/pdf/Tuner/TD1G141.pdf
[DA] Danish	Hermed erklærer ALPS ELECTRIC CO.,LTD., at radioudstyrstypen TD1G141 er i overensstemmelse med direktiv 2014/53/EU. EU-overensstemmelseserklæringens fulde tekst kan findes på følgende internetadresse: https://www.alps.com/products/common/pdf/Tuner/TD1G141.pdf
[DE] German	Hiermit erkläre ALPS ELECTRIC CO.,LTD., dass der Funkanlagentyp TD1G141 der Richtlinie 2014/53/EU entspricht. Der vollständige Text der EU-Konformitätserklärung ist unter der folgenden Internetadresse verfügbar: https://www.alps.com/products/common/pdf/Tuner/TD1G141.pdf
[ET] Estonian	Käesolevaga deklareerib ALPS ELECTRIC CO.,LTD., et käesolev raadioseadme tüüp TD1G141 vastab direktiivi 2014/53/EL nõuetele. Eli vastavusdeklaratsiooni täielik tekst on kättesaadav järgmisel internetiaadressil: https://www.alps.com/products/common/pdf/Tuner/TD1G141.pdf

D00859

518 *Dichiarazione di conformità in base alla Direttiva sulle apparecchiature radio (2014/53/UE)*

[EL] Greek	Με την παρούσα ο/η ALPS ELECTRIC CO.,LTD., δηλώνει ότι ο ραδιοεξοπλισμός TD1G141 πληροί την οδηγία 2014/53/ΕΕ. Το πλήρες κείμενο της δήλωσης συμμόρφωσης ΕΕ διατίθεται στην ακόλουθη ιστοσελίδα στο διαδίκτυο: https://www.alps.com/products/common/pdf/Tuner/TD1G141.pdf
[ES] Spanish	Por la presente, ALPS ELECTRIC CO.,LTD., declara que el tipo de equipo radioeléctrico TD1G141 es conforme con la Directiva 2014/53/UE. El texto completo de la declaración UE de conformidad está disponible en la dirección Internet siguiente: https://www.alps.com/products/common/pdf/Tuner/TD1G141.pdf
[FR] French	Le soussigné, ALPS ELECTRIC CO.,LTD., déclare que l'équipement radioélectrique du type TD1G141 est conforme à la directive 2014/53/UE. Le texte complet de la déclaration UE de conformité est disponible à l'adresse internet suivante: https://www.alps.com/products/common/pdf/Tuner/TD1G141.pdf
[IT] Italian	Il fabbricante, ALPS ELECTRIC CO.,LTD., dichiara che il tipo di apparecchiatura radio TD1G141 è conforme alla direttiva 2014/53/UE. Il testo completo della dichiarazione di conformità UE è disponibile al seguente indirizzo Internet: https://www.alps.com/products/common/pdf/Tuner/TD1G141.pdf
[LV] Latvian	Ar šo ALPS ELECTRIC CO.,LTD., deklarē, ka radioiekārta TD1G141 atbilst Direktīvai 2014/53/ES. Pilns ES atbilstības deklarācijas teksts ir pieejams šādā interneta vietnē: https://www.alps.com/products/common/pdf/Tuner/TD1G141.pdf
[LT] Lithuanian	Aš, ALPS ELECTRIC CO.,LTD., patvirtinu, kad radijo įrenginių tipas TD1G141 atitinka Direktyvą 2014/53/ES. Visas ES atitikties deklaracijos tekstas prieinamas šiuo interneto adresu: https://www.alps.com/products/common/pdf/Tuner/TD1G141.pdf

D00860

[HR] Croatian	ALPS ELECTRIC CO.,LTD., ovime izjavljuje da je radijska oprema tipa TD1G141 u skladu s Direktivom 2014/53/EU. Cjeloviti tekst EU izjave o sukladnosti dostupan je na sljedećoj internetskoj adresi: https://www.alps.com/products/common/pdf/Tuner/TD1G141.pdf
[HU] Hungarian	ALPS ELECTRIC CO.,LTD., igazolja, hogy a TD1G141 típusú rádióberendezés megfelel a 2014/53/EU irányelvnek. Az EU-megfelelőségi nyilatkozat teljes szövege elérhető a következő internetes címen: https://www.alps.com/products/common/pdf/Tuner/TD1G141.pdf
[MT] Maltese	B'dan, ALPS ELECTRIC CO.,LTD., niddikjara li dan it-tip ta' tagħmir tar-radju TD1G141 huwa konformi mad-Direttiva 2014/53/EU. It-test kollu tad-dikjarazzjoni ta' konformità tal-UE huwa disponibbli f'dan l-indirizz tal-Internet li ġej: https://www.alps.com/products/common/pdf/Tuner/TD1G141.pdf
[NL] Dutch	Hierbij verklaar ik, ALPS ELECTRIC CO.,LTD., dat het type radioapparatuur TD1G141 conform is met Richtlijn 2014/53/EU. De volledige tekst van de EU-conformiteitsverklaring kan worden geraadpleegd op het volgende internetadres: https://www.alps.com/products/common/pdf/Tuner/TD1G141.pdf
[PL] Polish	ALPS ELECTRIC CO.,LTD., niniejszym oświadcza, że typ urządzenia radiowego TD1G141 jest zgodny z dyrektywą 2014/53/EU. Pełny tekst deklaracji zgodności UE jest dostępny pod następującym adresem internetowym: https://www.alps.com/products/common/pdf/Tuner/TD1G141.pdf
[PT] Portuguese	O(a) abaixo assinado(a) ALPS ELECTRIC CO.,LTD., declara que o presente tipo de equipamento de rádio TD1G141 está em conformidade com a Diretiva 2014/53/UE. O texto integral da declaração de conformidade está disponível no seguinte endereço de Internet: https://www.alps.com/products/common/pdf/Tuner/TD1G141.pdf

D00861

520 Dichiarazione di conformità in base alla Direttiva sulle apparecchiature radio (2014/53/UE)

[RO] Romanian	Prin prezenta, ALPS ELECTRIC CO.,LTD., declară că tipul de echipamente radio TD1G141 este în conformitate cu Directiva 2014/53/UE. Textul integral al declarației UE de conformitate este disponibil la următoarea adresă internet: https://www.alps.com/products/common/pdf/Tuner/TD1G141.pdf
[SK] Slovak	ALPS ELECTRIC CO.,LTD., týmto vyhlasuje, že rádiové zariadenie typu TD1G141 je v súlade so smernicou 2014/53/EÚ. Úplné EÚ vyhlásenie o zhode je k dispozícii na tejto internetovej adrese: https://www.alps.com/products/common/pdf/Tuner/TD1G141.pdf
[SL] Slovenian	ALPS ELECTRIC CO.,LTD., potrjuje, da je tip radijske opreme TD1G141 skladen z Direktivo 2014/53/EU. Celotno besedilo izjave EU o skladnosti je na voljo na naslednjem spletnem naslovu: https://www.alps.com/products/common/pdf/Tuner/TD1G141.pdf
[FI] Finish	ALPS ELECTRIC CO.,LTD., vakuuttaa, että radiolaitetyyppi TD1G141 on direktiivin 2014/53/EU mukainen. EU-vaatimustenmukaisuusvakuutuksen täysimittainen teksti on saatavilla seuraavassa internetosoitteessa: https://www.alps.com/products/common/pdf/Tuner/TD1G141.pdf
[SV] Swedish	Härmed försäkrar ALPS ELECTRIC CO.,LTD., att denna typ av radioutrustning TD1G141 överensstämmer med direktiv 2014/53/EU. Den fullständiga texten till EU-försäkran om överensstämmelse finns på följande webbadress: https://www.alps.com/products/common/pdf/Tuner/TD1G141.pdf
[IS] Icelandic	Hér, ALPS ELECTRIC CO.,LTD., lýsir yfir að radióbúnaður tegund TD1G141 er í samræmi við tilskipun 2014/53/ESB. The fullur texti af ESB-samræmisýfirlýsing er í boði á eftirfarandi veffangi: https://www.alps.com/products/common/pdf/Tuner/TD1G141.pdf

D00862

[NO] Norwegian	Herved ALPS ELECTRIC CO.,LTD., erklærer at radioutstyr type TD1G141 er i samsvar med direktiv 2014/53/EU. Den fullstendige teksten i EU-erklæring er tilgjengelig på følgende internetadresse: https://www.alps.com/products/common/pdf/Tuner/TD1G141.pdf
[GLE] Irish	Dearbhaíonn ALPS ELECTRIC CO.,LTD. leis seo go bhfuil an cineál trealaimh raidió TD1G141 in oiriúint le Treoir 2014/53/AE. Tá téacs iomlán an Dearbhaithe Comhréireachta AE le fáil ag an seoladh Idirlín seo a leanas: https://www.alps.com/products/common/pdf/Tuner/TD1G141.pdf
[LTZ] Luxembourgish	Heimatter deklariéiert ALPS ELECTRIC CO.,LTD., datt d'Funkanlage vum Typ TD1G141 konform mat der Direktiv 2014/53/EU sinn. Den integralen Text vun der EU-Konformitéitserklärung ass op folgender Internetadress ze fannen: https://www.alps.com/products/common/pdf/Tuner/TD1G141.pdf
[UA] Ukrainian	Цією декларацією ALPS ELECTRIC CO., LTD. заявляє, що тип радіообладнання TD1G141 відповідає Технічному регламенту радіообладнання; повний текст декларації про відповідність доступний на веб-сайті за такою адресою: https://www.alps.com/products/common/pdf/ukraine/Tuner/TD1G141.pdf

D00874

▼ **Trasmettitore**

English	EN	<p>Manufacturer : Schrader Electronics Ltd. Address : 11 Technology Park, Belfast Road, Antrim BT41 1QS, Northern Ireland United Kingdom</p> <p>Model No. : SHR3 Frequency : 433.92 MHz Power : -23.1dBm</p> <p>Hereby, Schrader Electronics Ltd. declares that the radio equipment type SHR3 is in compliance with Directive 2014/53/EU The full text of the EU declaration of conformity is available at the following internet address: http://www.tpmseuroshop.com/documents/declaration_conformities</p>
Bulgarian	BG	<p>С настоящото Schrader Electronics Ltd. декларира, че този тип радиосъоръжение SHR3 е в съответствие с Директива 2014/53/ЕС. Цялостният текст на ЕС декларацията за съответствие може да се намери на следния интернет адрес: http://www.tpmseuroshop.com/documents/declaration_conformities</p>
Spanish	ES	<p>Por la presente, Schrader Electronics Ltd. declara que el tipo de equipo radioeléctrico SHR3 es conforme con la Directiva 2014/53/UE); El texto completo de la declaración UE de conformidad está disponible en la dirección Internet siguiente: http://www.tpmseuroshop.com/documents/declaration_conformities</p>
Croatian	HR	<p>Schrader Electronics Ltd. ovime izjavljuje da je radijska oprema tipa SHR3 u skladu s Direktivom 2014/53/EU. Cjeloviti tekst EU izjave o sukladnosti dostupan je na sljedećoj internetskoj adresi: http://www.tpmseuroshop.com/documents/declaration_conformities</p>
Czech	CS	<p>Tímto Schrader Electronics Ltd. prohlašuje, že typ rádiového zařízení SHR3 je v souladu se směrnicí 2014/53/EU. Úplný znění EU prohlášení o shodě je k dispozici na této internetové adrese: http://www.tpmseuroshop.com/documents/declaration_conformities</p>

D00694

Danish	DA	Hermed erklærer Schrader Electronics Ltd., at radioudstyrstypen SHR3 er i overensstemmelse med direktiv 2014/53/EU. EU-overensstemmelseserklæringens fulde tekst kan findes på følgende internetadresse: http://www.tpmseuroshop.com/documents/declaration_conformities
Dutch	NL	Hierbij verklaar ik, Schrader Electronics Ltd., dat het type radioapparatuur SHR3 conform is met Richtlijn 2014/53/EU. De volledige tekst van de EU-conformiteitsverklaring kan worden geraadpleegd op het volgende internetadres: http://www.tpmseuroshop.com/documents/declaration_conformities
German	DE	Hiermit erkläre Schrader Electronics Ltd., dass der Funkanlagentyp SHR3 der Richtlinie 2014/53/EU entspricht. Der vollständige Text der EU-Konformitätserklärung ist unter der folgenden Internetadresse verfügbar: http://www.tpmseuroshop.com/documents/declaration_conformities
Estonian	ET	Käesolevaga deklareerib Schrader Electronics Ltd., et käesolev radiosaadme tüüp SHR3 vastab direktiivi 2014/53/EU nõuetele. ELI vastavusdeklaratsiooni täielik tekst on kättesaadav järgmisel internetiaadressil http://www.tpmseuroshop.com/documents/declaration_conformities
Finish	FI	Schrader Electronics Ltd. vakuuttaa, että radiolaitetyyppi SHR3 on direktiivin 2014/53/EU mukainen. EU-vaatimustenmukaisuusvakuutuksen täysimittainen teksti on saatavilla seuraavassa internetosoitteessa: http://www.tpmseuroshop.com/documents/declaration_conformities

D00695

524 Dichiarazione di conformità in base alla Direttiva sulle apparecchiature radio (2014/53/UE)

French	FR	Le soussigné, Schrader Electronics Ltd., déclare que l'équipement radioélectrique du type SHR3 est conforme à la directive 2014/53/UE. Le texte complet de la déclaration UE de conformité est disponible à l'adresse internet suivante: http://www.tpmseuroshop.com/documents/declaration_conformities
Greek	EL	Με την παρούσα ο/η Schrader Electronics Ltd. δηλώνει ότι ο ραδιοεξοπλισμός SHR3 πληροί την οδηγία 2014/53/Ε.Ε. Το πλήρες κείμενο της δήλωσης συμμόρφωσης ΕΕ διατίθεται στην ακόλουθη ιστοσελίδα στο διαδίκτυο: http://www.tpmseuroshop.com/documents/declaration_conformities
Hungarian	HU	Schrader Electronics Ltd. igazolja, hogy a SHR3 típusú rádióberendezés megfelel a 2014/53/EU irányelvnek. Az EU-megfelelőségi nyilatkozat teljes szövege elérhető a következő internetes címen: http://www.tpmseuroshop.com/documents/declaration_conformities
Italian	IT	Il fabbricante, Schrader Electronics Ltd., dichiara che il tipo di apparecchiatura radio SHR3 è conforme alla direttiva 2014/53/UE. Il testo completo della dichiarazione di conformità UE è disponibile al seguente indirizzo Internet: http://www.tpmseuroshop.com/documents/declaration_conformities
Latvian	LV	Ar šo Schrader Electronics Ltd. deklarē, ka radioiekarta SHR3 atbilst Direktīvai 2014/53/ES. Pilns ES atbilstības deklarācijas teksts ir pieejams šada interneta vietnē: http://www.tpmseuroshop.com/documents/declaration_conformities
Lithuanian	LT	Aš, Schrader Electronics Ltd., patvirtinu, kad radijo įrenginys tipo SHR3 atitinka Direktyvą 2014/53/ES. Visas ES atitikties deklaracijos tekstas prieinamas šiuo interneto adresu: http://www.tpmseuroshop.com/documents/declaration_conformities

D00696

Maltese	MT	<p>Idan, Schrader Electronics Ltd., niddikjara li dan it-tip ta' tagħmir tar-radju SHR3 huwa konformi mad-Direttiva 2014/53/UE.</p> <p>It-test kollu tad-dikjarazzjoni ta' konformità tal-UE huwa disponibbli f'dan l-indirizz tal-Internet li ġej:</p> <p>http://www.tpmseuroshop.com/documents/declaration_conformities</p>
Polish	PL	<p>Schrader Electronics Ltd. niniejszym oświadcza, że typ urządzenia radiowego SHR3 jest zgodny z dyrektywą 2014/53/UE.</p> <p>Pełny tekst deklaracji zgodności UE jest dostępny pod następującym adresem internetowym:</p> <p>http://www.tpmseuroshop.com/documents/declaration_conformities</p>
Portuguese	PT	<p>O(a) abaixo assinado(a) Schrader Electronics Ltd. declara que o presente tipo de equipamento de rádio SHR3 está em conformidade com a Diretiva 2014/53/UE.</p> <p>O texto integral da declaração de conformidade está disponível no seguinte endereço de Internet:</p> <p>http://www.tpmseuroshop.com/documents/declaration_conformities</p>
Romanian	RO	<p>Prin prezenta, Schrader Electronics Ltd. declară că tipul de echipamente radio SHR3 este în conformitate cu Directiva 2014/53/UE.</p> <p>Textul integral al declarației UE de conformitate este disponibil la următoarea adresă internet:</p> <p>http://www.tpmseuroshop.com/documents/declaration_conformities</p>
Slovak	SK	<p>Schrader Electronics Ltd. týmto vyhlasuje, že rádiové zariadenie typu SHR3 je v súlade so smernicou 2014/53/EÚ.</p> <p>Úplné EÚ vyhlásenie o zhode je k dispozícii na tejto internetovej adrese:</p> <p>http://www.tpmseuroshop.com/documents/declaration_conformities</p>
Slovenian	SL	<p>Schrader Electronics Ltd. potrjuje, da je tip radijske opreme SHR3 skladen z Direktivo 2014/53/EU.</p> <p>Celotno besedilo izjave EU o skladnosti je na voljo na naslednjem spletnem naslovu:</p> <p>http://www.tpmseuroshop.com/documents/declaration_conformities</p>
Sweedish	SV	<p>Härmed försäkrar Schrader Electronics Ltd. att denna typ av radioutrustning SHR3 överensstämmer med direktiv 2014/53/EU.</p> <p>Den fullständiga texten till EU-försäkran om överensstämmelse finns på följande webbadress:</p> <p>http://www.tpmseuroshop.com/documents/declaration_conformities</p>

D00697

Rilevamento veicolo posteriore Subaru (SRVD)

	ADC Automotive Distance Control Systems GmbH Peter-Dornier-Strasse 10, 88131 Lindau, Germany
--	---

ОПРОСЕНА ЕС ДЕКЛАРАЦИЯ ЗА СЪОТВЕТСТВИЕ	С настоящото ADC Automotive Distance Control Systems GmbH декларира, че този тип радиосъоръжение SRR 3-A е в съответствие с Директива 2014/53/ЕС. Цялостният текст на ЕС декларацията за съответствие може да се намери на следния интернет адрес: http://continental.automotive-approvals.com/
	радиочестотната лента или ленти, в която или които работи радиосъоръжението: 24.05–24.25 GHz
	максималната радиочестотна мощност, излъчвана в радиочестотната лента или ленти, в която или които работи радиосъоръжението.: 100mW (20 dBm) Peak EIRP

DECLARACION UE DE CONFORMIDAD SIMPLIFICADA	Por la presente, ADC Automotive Distance Control Systems GmbH declara que el tipo de equipo radioeléctrico SRR 3-A es conforme con la Directiva 2014/53/UE. El texto completo de la declaración UE de conformidad está disponible en la dirección Internet siguiente: http://continental.automotive-approvals.com/
	Banda o bandas de frecuencia en las que opera el equipo radioeléctrico: 24.05–24.25 GHz
	Potencia máxima de radiofrecuencia transmitida en la banda o bandas de frecuencia en las que opera el equipo radioeléctrico: 100mW (20 dBm) Peak EIRP

ZJEDNODUŠENÉ EU PROHLÁŠENÍ O SHODĚ	Tímto ADC Automotive Distance Control Systems GmbH prohlašuje, že typ rádiového zařízení SRR 3-A je v souladu se směrnicí 2014/53/EU. Úplné znění EU prohlášení o shodě je k dispozici na této internetové adrese: http://continental.automotive-approvals.com/
	Kmitočtové pásmo (kmitočtová pásma), v němž (v nichž) rádiové zařízení pracuje: 24.05–24.25 GHz
	Maximální radiofrekvenční výkon vysílaný v kmitočtovém pásmu (v kmitočtových pásmech), v němž (v nichž) je rádiové zařízení provozováno: 100mW (20 dBm) Peak EIRP

FORENKLET EU-OVERENSSTEMME LSESERKLÆRING	Hermed erklærer ADC Automotive Distance Control Systems GmbH, at radioudstyretypen SRR 3-A er i overensstemmelse med direktiv 2014/53/EU. EU-overensstemmelseserklæringens fulde tekst kan findes på følgende internetadresse: http://continental.automotive-approvals.com/
	Frekvensbånd, som radioudstyret fungerer på: 24.05–24.25 GHz
	Maksimal radiofrekvenseffekt, der udsendes i de frekvensbånd, som radioudstyret fungerer på: 100mW (20 dBm) Peak EIRP

VEREINFACHTE EU-KONFORMITÄTSERKLÄRUNG	Hiermit erkläre ADC Automotive Distance Control Systems GmbH, dass der Funkanlagentyp SRR 3-A der Richtlinie 2014/53/EU entspricht. Der vollständige Text der EU-Konformitätserklärung ist unter der folgenden Internetadresse verfügbar: http://continental.automotive-approvals.com/
	Das Frequenzband oder die Frequenzbänder, in dem bzw. denen die Funkanlage betrieben wird: 24.05–24.25 GHz
	Die in dem Frequenzband oder den Frequenzbändern, in dem bzw. denen die Funkanlage betrieben wird, abgestrahlte maximale Sendeleistung: 100mW (20 dBm) Peak EIRP

LIHTSUSTATUD ELI VASTAVUSDEKLA RATSIOON	<p>Käesolevaga deklareerib ADC Automotive Distance Control Systems GmbH, et käesolev raadioseadme tüüp SRR 3-A vastab direktiivi 2014/53/EL nõuetele. ELi vastavusdeklaratsiooni täielik tekst on kättesaadav järgmise internetiaadressil: http://continental-automotive-approvals.com/</p> <p>Sagedusriba(d), millel raadioseade töötab: 24.05–24.25 GHz</p> <p>Raadioseadme töösagedus(t)el edastatav maksimaalne saatevõimsus: 100mW (20 dBm) Peak EIRP</p>	DECLARATION UE DE CONFORMITE SIMPLIFIEE	<p>Le soussigné, ADC Automotive Distance Control Systems GmbH, déclare que l'équipement radioélectrique du type SRR 3-A est conforme à la directive 2014/53/UE. Le texte complet de la déclaration UE de conformité est disponible à l'adresse internet suivante: http://continental-automotive-approvals.com/</p> <p>Bandes de fréquences utilisées par l'équipement radioélectrique: 24.05–24.25 GHz</p> <p>Puissance de radiofréquence maximale transmise sur les bandes de fréquences utilisées par l'équipement radioélectrique: 100mW (20 dBm) Peak EIRP</p>
ΑΠΛΟΥΣΤΕΥΜΕΝΗ ΔΗΛΩΣΗ ΣΥΜΜΟΡΦΩΣΗΣ ΕΕ	<p>Με την παρούσα οή ADC Automotive Distance Control Systems GmbH, δηλώνει ότι ο ραδιοεξοπλισμός SRR 3-A πληροί την οδηγία 2014/53/ΕΕ. Το πλήρες κείμενο της δηλώσης συμμόρφωσης ΕΕ διατίθεται στην ακόλουθη ιστοσελίδα στο διαδίκτυο: http://continental-automotive-approvals.com/</p> <p>Οι ζώνες συχνοτήτων στις οποίες λειτουργεί ο ραδιοεξοπλισμός: 24.05–24.25 GHz</p> <p>η μέγιστη ραδιοηλεκτρική ισχύς στις ζώνες συχνοτήτων στις οποίες λειτουργεί ο ραδιοεξοπλισμός: 100mW (20 dBm) Peak EIRP</p>	POJEDNOSTAVLJE NA EU IZJAVA O SUKLADNOSTI	<p>ADC Automotive Distance Control Systems GmbH ovime izjavljuje da je radijska oprema tipa SRR 3-A u skladu s Direktivom 2014/53/EU. Cjeloviti tekst EU izjave o sukladnosti dostupan je na sljedećoj internetskoj adresi: http://continental-automotive-approvals.com/</p> <p>Frekvencijski pojas (frekvencijski pojasi) u kojem (kojima) radijska oprema radi: 24.05–24.25 GHz</p> <p>Najveća radiofrekvencijska snaga koja se prenosi u frekvencijskom pojasu (frekvencijskim pojasi) u kojem (kojima) radijska oprema radi: 100mW (20 dBm) Peak EIRP</p>
SIMPLIFIED EU DECLARATION OF CONFORMITY	<p>Hereby, ADC Automotive Distance Control Systems GmbH declares that the radio equipment type SRR 3-A is in compliance with Directive 2014/53/EU. The full text of the EU declaration of conformity is available at the following internet address: http://continental-automotive-approvals.com/</p> <p>Frequency band(s) in which the radio equipment operates: 24.05–24.25 GHz</p> <p>Maximum radio-frequency power transmitted in the frequency band(s) in which the radio equipment operates: 100mW (20 dBm) Peak EIRP</p>	DICHIARAZIONE DI CONFORMITÀ UE SEMPLIFICATA	<p>Il fabbricante, ADC Automotive Distance Control Systems GmbH, dichiara che il tipo di apparecchiatura radio SRR 3-A è conforme alla direttiva 2014/53/UE. Il testo completo della dichiarazione di conformità UE è disponibile al seguente indirizzo Internet: http://continental-automotive-approvals.com/</p> <p>Bande di frequenza di funzionamento dell'apparecchiatura radio: 24.05–24.25 GHz</p> <p>Massima potenza a radiofrequenza trasmessa nelle bande di frequenza in cui opera l'apparecchiatura radio: 100mW (20 dBm) Peak EIRP</p>

D00690

528 Dichiarazione di conformità in base alla Direttiva sulle apparecchiature radio (2014/53/UE)

VIENKĀRSŌTA ES ATBILSTĪBAS DEKLARĀCIJA	Ar šo ADC Automotive Distance Control Systems GmbH deklarē, ka radioiekārta SRR 3-A atbilst Direktīvai 2014/53/ES. Pilns ES atbilstības deklarācijas teksts ir pieejams šādā interneta vietnē: http://continental.automotive-approvals.com/	DIKJARAZZJONI SSIMPLIFIKATA TA' KONFORMITA' TAL-UE	B'dan, ADC Automotive Distance Control Systems GmbH, niddikjara li dan it-tip ta' tagħmir tar-radju SRR 3-A huwa konformi mad-Direttiva 2014/53/UE. It-test kollu tad-dikjarazzjoni ta' konformita' tal-UE huwa disponibbli f'dan l-indirizz tal-Internet li ġej: http://continental.automotive-approvals.com/
	Frekvenču jostu(-as), kurā(-ās) radioiekārta darbojas: 24.05–24.25 GHz		Il-medda/meded tal-frekwenza li jgħdem fihom il-tagħmir tar-radju: 24.05–24.25 GHz
	Frekvenču jostā(-ās), kurā(-ās) darbojas radioiekārta, maksimālo pārraidītā signāla jauda: 100mW (20 dBm) Peak EIRP		Il-potenza massima tal-frekwenza tar-radju tražmessa fil-medda/meded tal-frekwenza li jgħdem fihom il-tagħmir tar-radju: 100mW (20 dBm) Peak EIRP
SUPAPRĀSTĪNTA ES ATĪTIKTĪES DEKLARĀCIJA	Aš, ADC Automotive Distance Control Systems GmbH, patvirtinu, kad radijo iřrenginų tipas SRR 3-A atitinka Direktyvą 2014/53/ES. Visas ES atitikties deklaracijos tekstas prieinamas šiuo interneto adresu: http://continental.automotive-approvals.com/	VEREENVOUDIGDE EU-CONFORMITEITSVERKLARING	Hierbij verklaar ik, ADC Automotive Distance Control Systems GmbH, dat het type radioapparatuur SRR 3-A conform is met Richtlijn 2014/53/EU. De volledige tekst van de EU-conformiteitsverklaring kan worden geraadpleegd op het volgende internetadres: http://continental.automotive-approvals.com/
	Dažnių juosta (-os), kurioje (-iose) veikia radijo iřrenginiai: 24.05–24.25 GHz		Frequentieband(en) waarin de radioapparatuur functioneert: 24.05–24.25 GHz
	Didžiausia radijo dažnių galia, perduodama toje (tose) dažnių juostoje (-ose), kurioje (-iose) veikia radijo iřrenginiai: 100mW (20 dBm) Peak EIRP		Maximaal radiofrequent vermogen uitgezonden in de frequentieband(en) waarin de radioapparatuur functioneert: 100mW (20 dBm) Peak EIRP
EGYSZERUSÍTETT EU-MEGFELELŐSÉGI NYILATKOZAT	ADC Automotive Distance Control Systems GmbH igazolja, hogy a SRR 3-A típusú rádióberendezés megfelel a 2014/53/EU irányelvnek. Az EU-megfelelőségi nyilatkozat teljes szövege elérhető a következő internetes címen:; http://continental.automotive-approvals.com/	UPROSZCZONA DEKLARACJA ZGODNOŚCI UE	ADC Automotive Distance Control Systems GmbH niniejszym oświadczam, że typ urządzenia radiowego SRR 3-A jest zgodny z dyrektywą 2014/53/UE. Pełny tekst deklaracji zgodności UE jest dostępny pod następującym adresem internetowym: http://continental.automotive-approvals.com/
	Az(ok) a frekvenciasáv(ók), amely(ek)en a rádióberendezés működik: 24.05–24.25 GHz		Zakres(u) ów) częstotliwości, w którym (których) pracuje urządzenie radiowe: 24.05–24.25 GHz
	Az ábrán a frekvenciasávban vagy azokban a frekvenciasávokban továbbított maximális jelerősség, amely(ek)ben a rádióberendezés üzemel: 100mW (20 dBm) Peak EIRP		Maksymalnej mocy częstotliwości radiowej emitowanej w zakresie(-ach) częstotliwości, w którym (których) pracuje urządzenie radiowe: 100mW (20 dBm) Peak EIRP

D00691

DECLARAÇÃO UE DE CONFORMIDADE SIMPLIFICADA	O(a) abaixo assinado(a) ADC Automotive Distance Control Systems GmbH declara que o presente tipo de equipamento de rádio SRR 3-A está em conformidade com a Diretiva 2014/53/UE. O texto integral da declaração de conformidade está disponível no seguinte endereço de Internet: http://continental-automotive-approvals.com/	POENOSTAVLJENA IZJAVA EU O SKLADNOSTI	ADC Automotive Distance Control Systems GmbH potrjuje, da je tip radijske opreme SRR 3-A skladen z Direktivo 2014/53/EU. Celotno besedilo izjave EU o skladnosti je na voljo na naslednjem spletnem naslovu: http://continental-automotive-approvals.com/
	A(s) banda(s) de frequências em que o equipamento de rádio funciona: 24.05–24.25 GHz		Frekvenčni pas ali pasovi, na katerih deluje radijska oprema: 24.05–24.25 GHz
	A potência máxima de radiofrequências transmitida na(s) banda(s) de frequências em que o equipamento de rádio funciona: 100mW (20 dBm) Peak EIRP		Največja energija za radijsko frekvenco, preneseno po frekvenčnem pasu ali pasovih, na katerih radijska oprema deluje: 100mW (20 dBm) Peak EIRP
DECLARAȚIA UE DE CONFORMITATE SIMPLIFICATĂ	Prin prezenta, ADC Automotive Distance Control Systems GmbH declară că tipul de echipamente radio SRR 3-A este în conformitate cu Directiva 2014/53/UE. Textul integral al declarației UE de conformitate este disponibil la următoarea adresă internet: http://continental-automotive-approvals.com/	YKSINKERTAISTET TU EU-VAATIMUSTENMUKAISUUSVAKUUTUS	ADC Automotive Distance Control Systems GmbH vakuuttaa, että radiolaitetyyppi SRR 3-A on d irektiivin 2014/53/EU mukainen. EU-vaatimustenmukaisuusvakuutuksen täysimittainen teksti on saatavilla seuraavassa internetosoitteessa: http://continental-automotive-approvals.com/
	Banda (benzile) de frecvențe în care funcționează echipamentul radio: 24.05–24.25 GHz		Radiotaajuudet, joilla radiolaitte toimii: 24.05–24.25 GHz
	Puterea maximă de radiofrecvență transmisă în banda (benzile) de frecvențe în care funcționează echipamentul radio: 100mW (20 dBm) Peak EIRP		Suurin mahdollinen lähetysteho radiotaajuuksilla, joilla radiolaitte toimii: 100mW (20 dBm) Peak EIRP
ZJEDNODUSENE EU VYHLÁSENIE O ZHODE	ADC Automotive Distance Control Systems GmbH týmlo vyhlasuje, že rádiové zariadenie typu SRR 3-A je v súlade so smernicou 2014/53/EÚ. Jpíné EU vyhlásenie o zhode je k dispozícii na tejto internetovej adrese: http://continental-automotive-approvals.com/	FORENKLAD EU-FÖRSÄKRAN OM ÖVERENSSTÄMME LSE	Härmed försäkras ADC Automotive Distance Control Systems GmbH att denna typ av radioutrustning SRR 3-A överensstämmer med direktiv 2014/53/EU. Den fullständiga texten till EU-försäkrans om överensstämmelse finns på följande webbadress: http://continental-automotive-approvals.com/
	Frekvenčné pásmo resp. pásma, v ktorých rádiové zariadenie pracuje: 24.05–24.25 GHz		Det eller de frekvensband där radioutrustningen arbetar: 24.05–24.25 GHz
	Maximálny vysokofrekvenčný výkon prenášaný vo frekvenčnom pásme, resp. pásmach, v ktorých rádiové zariadenie pracuje: 100mW (20 dBm) Peak EIRP		Den maximala radiofrekvenseffekt som överförs inom det eller de frekvensband där radioutrustningen arbetar: 100mW (20 dBm) Peak EIRP

D00692

EINFÖLDUÐ ESB SAMRÆMISYFIRLÝSING	Hér með lýsir ADC Automotive Distance Control Systems GmbH því yfir, að fjarskiptabúnaðurinn að gerð SRR 3-A er í samræmi við tilskipun 2014/53/ ESB. Textinn í fullri lengd um Samræmisyfirlýsingu ESB er aðgengilegur á eftirtarandi veffangi: http://continental.automotive-approvals.com/
	Bandbreidd(ir), sem fjarskiptabúnaðurinn starfar í: 24.05–24.25 GHz
	Hámarks fjarskiptatíðni sendistyrkleika í bandbreiddinni/bandbreiddunum sem fjarskiptabúnaðurinn starfar í: 100mW (20 dBm) Peak EIRP
BASİTLEŞTİRİLMİŞ AB UYGUNLUK BEYANI	İşbu belge ile, ADC Automotive Distance Control Systems GmbH şirketi SRR 3-A tipi radyo ekipmanının 2014/53/AB sayılı direktife uygun olduğunu beyan eder. AB uygunluk beyanının tam metni aşağıdaki İnternet adresinde mevcuttur: http://continental.automotive-approvals.com/
	Radyo cihazının çalıştığı frekans bandı/bantları: 24.05–24.25 GHz
	Radyo ekipmanının çalıştığı frekans bandında/bantlarında iletilen maksimum radyo frekansı gücü: 100mW (20 dBm) Peak EIRP
СПРОЩЕНА ДЕКЛАРАЦІЯ ЄС ПРО ВІДПОВІДНІСТЬ	Цим ADC Automotive Distance Control Systems GmbH заявляє, що радіобладнання типу SRR3-A відповідає вимогам Директиви 2014/53/EU. Повний текст декларації ЄС про відповідність доступний за наступною адресою в мережі Інтернет: http://continental.automotive-approvals.com/
	Частотний діапазон(-и), в якому працює радіобладнання: 24.05–24.25 ГГц
	Максимальна потужність радіочастотного сигналу, що передається у частотному діапазоні(-ах), в якому працює радіобладнання: 100 мВт (20 дБм) Пікова ефективна потужність випромінювання

D00885

Informazioni traffico in attraversamento anteriore/Frenata per traffico in attraversamento anteriore

English	Hereby, Veoneer US, LLC declares that the radio equipment type 77V12CRN is in compliance with Directive 2014/53/EU. The full text of the EU declaration of conformity is available at the following internet address: https://www.veoneer.com/en/regulatory Operational frequency band: 76 – 77 GHz/ Maximum output power: < 55 dBm peak eirp
Bulgarian [Български]	С настоящото Veoneer US, LLC декларира, че този тип радиосъоръжение 77V12CRN е в съответствие с Директива 2014/53/ЕС. Цялостният текст на ЕС декларацията за съответствие може да се намери на следния интернет адрес: https://www.veoneer.com/en/regulatory Работна честотна лента: 76 – 77 GHz/ Максимална изходна мощност: < 55 dBm peak eirp
Croatian [Hrvatski]	Veoneer US, LLC ovime izjavljuje da je radijska oprema tipa 77V12CRN u skladu s Direktivom 2014/53/EU. Cjeloviti tekst EU izjave o sukladnosti dostupan je na sljedećoj internetskoj adresi: https://www.veoneer.com/en/regulatory Radni frekvencijski pojas: 76 – 77 GHz/ Maksimalna izlazna snaga: < 55 dBm peak eirp
Czech [Český]	Tímto Veoneer US, LLC prohlašuje, že typ rádiového zařízení 77V12CRN je v souladu se směrnici 2014/53/EU. Úplné znění EU prohlášení o shodě je k dispozici na této internetové adrese: https://www.veoneer.com/en/regulatory Provozní kmitočtové pásmo: 76 – 77 GHz/ Nejvyšší výstupní výkon: < 55 dBm peak eirp
Danish [Dansk]	Hermed erklærer Veoneer US, LLC, at radioudstyrstypen 77V12CRN er i overensstemmelse med direktiv 2014/53/EU. EU-overensstemmelseserklæringens fulde tekst kan findes på følgende internetadresse: https://www.veoneer.com/en/regulatory Driftsfrekvensområde: 76 – 77 GHz/ Maksimal udgangseffekt: < 55 dBm peak eirp
Dutch [Nederlands]	Hierbij verklaar ik, Veoneer US, LLC, dat het type radioapparatuur 77V12CRN conform is met Richtlijn 2014/53/EU. De volledige tekst van de EU-conformiteitsverklaring kan worden geraadpleegd op het volgende internetadres: https://www.veoneer.com/en/regulatory Operationele frequentieband: 76 – 77 GHz/ Maximaal uitgangsvermogen: < 55 dBm peak eirp
Estonian [Eesti]	Käesolevaga deklareerib Veoneer US, LLC, et käesolev raadioseadme tüüp 77V12CRN vastab direktiivi 2014/53/EL nõuetele. ELi vastavusdeklaratsiooni täielik tekst on kättesaadav järgmisel internetiaadressil: https://www.veoneer.com/en/regulatory Töösagedusriba: 76 – 77 GHz/ Maksimaalne väljundvõimsus: < 55 dBm peak eirp
Finnish [Suomi]	Veoneer US, LLC vakuuttaa, että radiolaitetyyppi 77V12CRN on direktiivin 2014/53/EU mukainen. EU-vaatimustenmukaisuusvakuutuksen täysimittainen teksti on saatavilla seuraavassa internetosoitteessa: https://www.veoneer.com/en/regulatory Käyttöraajuusalue: 76 – 77 GHz/ Enimmäislähtöteho: < 55 dBm peak eirp
French [Français]	Le soussigné, Veoneer US, LLC, déclare que l'équipement radioélectrique du type 77V12CRN est conforme à la directive 2014/53/UE. Le texte complet de la déclaration UE de conformité est disponible à l'adresse internet suivante: https://www.veoneer.com/en/regulatory Bande de fréquences opérationnelle: 76 – 77 GHz/ Puissance de sortie max: < 55 dBm peak eirp

D01227

532 Dichiarazione di conformità in base alla Direttiva sulle apparecchiature radio (2014/53/UE)

German [Deutsch]	Hiermit erklärt Veoneer US, LLC, dass der Funkanlagentyp 77V12CRN der Richtlinie 2014/53/EU entspricht. Der vollständige Text der EU-Konformitätserklärung ist unter der folgenden Internetadresse verfügbar: https://www.veoneer.com/en/regulatory Betriebsfrequenzband: 76 – 77 GHz/ Maximale Ausgangsleistung: < 55 dBm peak eirp
Greek [Ελληνικά]	Με την παρούσα ο/η Veoneer US, LLC, δηλώνει ότι ο ραδιοεξοπλισμός 77V12CRN πληροί την οδηγία 2014/53/ΕΕ. Το πλήρες κείμενο της δήλωσης συμμόρφωσης ΕΕ διατίθεται στην ακόλουθη ιστοσελίδα στο διαδίκτυο: https://www.veoneer.com/en/regulatory Ζώνη συχνότητας λειτουργίας: 76 – 77 GHz/ Μέγιστη Ισχύς Εξόδου: < 55 dBm peak eirp
Hungarian [Magyar]	Veoneer US, LLC igazolja, hogy a 77V12CRN típusú rádióberendezés megfelel a 2014/53/EU irányelvnek. Az EU-megfelelőségi nyilatkozat teljes szövege elérhető a következő internetes címen: https://www.veoneer.com/en/regulatory Működési frekvenciasáv: 76 – 77 GHz/ Maximum kimeneti teljesítmény: < 55 dBm peak eirp
Icelandic [Íslenska]	Í þessu sambandi lýsir Veoneer US, LLC að búnaður útværpsbúnaðarins 77V12CRN sé í samræmi við tilskipun 2014/53/ESB. Fullkominn texti EU yfirlýsing um samræmi er að finna á eftirfarandi netfangi: https://www.veoneer.com/en/regulatory Rekstrar tíðnisvið: 76 – 77 GHz/ Hámarks útgangsstyrkur: < 55 dBm peak eirp
Italian [Italiano]	Il fabbricante, Veoneer US, LLC, dichiara che il tipo di apparecchiatura radio 77V12CRN è conforme alla direttiva 2014/53/UE. Il testo completo della dichiarazione di conformità UE è disponibile al seguente indirizzo Internet: https://www.veoneer.com/en/regulatory Banda di frequenza operativa: 76 – 77 GHz/ Massima potenza di uscita: < 55 dBm peak eirp
Latvian [Latviešu]	Ar šo Veoneer US, LLC deklarē, ka radioiekārta 77V12CRN atbilst Direktīvai 2014/53/ES. Pilns ES atbilstības deklarācijas teksts ir pieejams šādā interneta vietnē: https://www.veoneer.com/en/regulatory Darba frekvenču josta: 76 – 77 GHz/ Maksimālā iezējas jauda: < 55 dBm peak eirp
Lithuanian [Lietuvių]	Aš, Veoneer US, LLC, patvirtinu, kad radijo įrenginių tipas 77V12CRN atitinka Direktyvą 2014/53/ES. Visas ES atitikties deklaracijos tekstas prieinamas šiuo interneto adresu: https://www.veoneer.com/en/regulatory Darbinių dažnių diapazonas: 76 – 77 GHz/ Maksimali išėjimo galia: < 55 dBm peak eirp
Maltese [Malti]	B'dan, Veoneer US, LLC, niddikjara li dan it-tip ta' tagħmir tar-radju 77V12CRN huwa konformi mad-Direttiva 2014/53/UE. It-test kollu tad-dikjarazzjoni ta' konformità tal-UE huwa disponibbli f'dan l-indirizz tal-Internet li gejj: https://www.veoneer.com/en/regulatory Il-banda tal-frekwenzi operattivi: 76 – 77 GHz/ L-Energija Massima Maħruġa: < 55 dBm peak eirp
Norwegian [Norsk]	Hermed erklærer Veoneer US, LLC at radioutstyrtypen 77V12CRN er i samsvar med direktiv 2014/53/EU. Den fulle teksten til EU-samsvarserklæringen er tilgjengelig på følgende internetadresse: https://www.veoneer.com/en/regulatory Operasjonelt frekvensbånd: 76 – 77 GHz/ Maksimal utgangseffekt: < 55 dBm peak eirp

Polish [Polski]	Veoneer US, LLC niniejszym oświadcza, że typ urządzenia radiowego 77V12CRN jest zgodny z dyrektywą 2014/53/UE. Pełny tekst deklaracji zgodności UE jest dostępny pod następującym adresem internetowym: https://www.veoneer.com/en/regulatory Pasmo częstotliwości roboczej: 76 – 77 GHz/ Maksymalna moc wyjściowa: < 55 dBm peak eirp
Portuguese [Português]	O(a) abaixo assinado(a) Veoneer US, LLC declara que o presente tipo de equipamento de rádio 77V12CRN está em conformidade com a Diretiva 2014/53/UE. O texto integral da declaração de conformidade está disponível no seguinte endereço de Internet: https://www.veoneer.com/en/regulatory Faixa de frequência de funcionamento: 76 - 77 GHz/ Potência de Saída Máxima: < 55 dBm peak eirp
Romanian [Română]	Prin prezenta, Veoneer US, LLC declară că tipul de echipamente radio 77V12CRN este în conformitate cu Directiva 2014/53/UE. Textul integral al declarației UE de conformitate este disponibil la următoarea adresă internet: https://www.veoneer.com/en/regulatory Bandă frecvență operațională: 76 – 77 GHz/ Putere maximă la ieșire: < 55 dBm peak eirp
Slovenian [Slovenščina]	Veoneer US, LLC potrjuje, da je tip radijske opreme 77V12CRN skladen z Direktivo 2014/53/EU. Celotno besedilo izjave EU o skladnosti je na voljo na naslednjem spletnem naslovu: https://www.veoneer.com/en/regulatory Operativni frekvenčni pas: 76 – 77 GHz/ Največja izhodna moč: < 55 dBm peak eirp
Slovak [Slovenský]	Veoneer US, LLC týmto vyhlasuje, že rádiové zariadenie typu 77V12CRN je v súlade so smernicou 2014/53/EÚ. Úplné EÚ vyhlásenie o zhode je k dispozícii na tejto internetovej adrese: https://www.veoneer.com/en/regulatory Prevádzkové frekvenčné pásmo: 76 – 77 GHz/ Maximálny výstupný výkon: < 55 dBm peak eirp
Spanish [Español]	Por la presente, Veoneer US, LLC declara que el tipo de equipo radioeléctrico 77V12CRN es conforme con la Directiva 2014/53/UE. El texto completo de la declaración UE de conformidad está disponible en la dirección Internet siguiente: https://www.veoneer.com/en/regulatory Banda de frecuencias de funcionamiento: 76 – 77 GHz/ Potencia máxima de salida: < 55 dBm peak eirp
Swedish [Svenska]	Härmed försäkrar Veoneer US, LLC att denna typ av radioutrustning 77V12CRN överensstämmer med direktiv 2014/53/EU. Den fullständiga texten till EU-försäkran om överensstämmelse finns på följande webbadress: https://www.veoneer.com/en/regulatory Driftfrekvensband: 76 – 77 GHz/ Maximal uteffekt: < 55 dBm peak eirp
Turkish [Türk]	Buna göre, Veoneer US, LLC 77V12CRN tipi radyo ekipmanının 2014/53/AB sayılı Direktife uygun olduğunu beyan eder. EU uyumu beyanının tam metni aşağıdaki internet adresinden edinilebilir: https://www.veoneer.com/en/regulatory Çalışma frekansı bandı: 76 – 77 GHz/ Maksimum Çıkış Gücü: < 55 dBm peak eirp

D01229

■ Antenna LF

Modello: SU19S-3

Frequenza di funzionamento: 134,2 kHz

Potenza massima di uscita (ERP): 6,195 mW

Produttore: SUBARU CORPORATION

Indirizzo: 1-1, Subaru-cho, Ota-shi, Gunma-ken, 373-8555, Giappone

Hereby, SUBARU CORPORATION declares that the radio equipment type is in compliance with Directive 2014/53/EU. The full text of the EU declaration of conformity is available at the following internet address:
<https://www.denso.com/global/en/contact-us/doc/>

SUBARU CORPORATION vakuuttaa, että radiolaitetyypin on direktiivin 2014/53/EU mukainen. EU-vaatimusten mukaisuusvakuutuksen täysimittainen teksti on saatavilla seuraavassa internetosoitteessa.
<https://www.denso.com/global/en/contact-us/doc/>

Hierbij verklaar ik, SUBARU CORPORATION, dat het type radioapparatuur conform is met Richtlijn 2014/53/EU. De volledige tekst van de EU-conformiteitsverklaring kan worden geraadpleegd op het volgende internetadres:
<https://www.denso.com/global/en/contact-us/doc/>

Le soussigné, SUBARU CORPORATION, déclare que l'équipement radioélectrique du type est conforme à la directive 2014/53/UE.
Le texte complet de la déclaration UE de conformité est disponible à l'adresse internet suivante:
<https://www.denso.com/global/en/contact-us/doc/>

Härmed försäkrar SUBARU CORPORATION att denna typ av radioutrustning överensstämmer med direktiv 2014/53/EU. Den fullständiga texten till EU-försäkran om överensstämmelse finns på följande webbadress:
<https://www.denso.com/global/en/contact-us/doc/>

D01074

Herved erklærer SUBARU CORPORATION, at radioudstyrstypen er i overensstemmelse med direktiv 2014/53/EU. EU-overensstemmelseserklæringens fulde tekst kan findes på følgende internetadresse:
<https://www.denso.com/global/en/contact-us/doc/>

Hiermit erklart SUBARU CORPORATION, dass der Funkanlagentyp der Richtlinie 2014/53/EU entspricht. Der vollständige Text der EU-Konformitätserklärung ist unter der folgenden Internetadresse verfügbar:
<https://www.denso.com/global/en/contact-us/doc/>

Με την παρούσα ο/η SUBARU CORPORATION, δηλώνει ότι ο ραδιοεξοπλισμός πληροί την οδηγία 2014/53/ΕΕ. Το πλήρες κείμενο της δήλωσης συμμόρφωσης ΕΕ διατίθεται στην ακόλουθη ιστοσελίδα στο διαδίκτυο:
<https://www.denso.com/global/en/contact-us/doc/>

Il fabbricante, SUBARU CORPORATION, dichiara che il tipo di apparecchiatura radio è conforme alla direttiva 2014/53/UE. Il testo completo della dichiarazione di conformità UE è disponibile al seguente indirizzo internet:
<https://www.denso.com/global/en/contact-us/doc/>

Por la presente, SUBARU CORPORATION declara que el tipo de equipo radioeléctrico es conforme con la Directiva 2014/53/UE.
El texto completo de la declaración UE de conformidad está disponible en la dirección Internet siguiente:
<https://www.denso.com/global/en/contact-us/doc/>

D01075

<p>O(a) abaixo assinado(a) SUBARU CORPORATION declara que o presente tipo de equipamento de rádio está em conformidade com a Diretiva 2014/53/UE. O texto integral da declaração de conformidade está disponível no seguinte endereço de Internet: https://www.denso.com/global/en/contact-us/doc/</p>	
<p>B'dan, SUBARU CORPORATION, niddikjara li dan it-tip ta' tagħmir tar-radju huwa konformi mad-Direttiva 2014/53/UE. It-test kollu tad-dikjarazzjoni ta' konformità tal-UE huwa disponibbli f'dan l-indirizz tal-Internet li ġejj: https://www.denso.com/global/en/contact-us/doc/</p>	
<p>Käesolevaga deklareerib SUBARU CORPORATION, et käesolev raadioseadme tüüp vastab direktiivi 2014/53/EL nõuetele. ELi vastavusdeklaratsiooni täielik tekst on kättesaadav järgmisel internetiaadressil. https://www.denso.com/global/en/contact-us/doc/</p>	
<p>SUBARU CORPORATION igazolja, hogy a típusú rádióberendezés megfelel a 2014/53/EU irányelvnek. Az EU-megfelelőségi nyilatkozat teljes szövege elérhető a következő internetes címen: https://www.denso.com/global/en/contact-us/doc/</p>	
<p>SUBARU CORPORATION tímto vyhlasuje, že rádiové zariadenie typu je v súlade so smernicou 2014/53/UE. Úplné EÚ vyhlásenie o zhode je k dispozícii na tejto internetovej adrese: https://www.denso.com/global/en/contact-us/doc/</p>	D01076

<p>Tímto SUBARU CORPORATION prohlašuje, že typ rádiového zařízení je v souladu se směrnicí 2014/53/EU. Úplné znění EU prohlášení o shodě je k dispozici na této internetové adrese: https://www.denso.com/global/en/contact-us/doc/</p>	
<p>SUBARU CORPORATION potvrđuje, da je tip radijske opreme skladen z Direktivom 2014/53/EU. Celotno besedilo izjave EU o skladnosti je na voljo na naslednjem spletnem naslovu: https://www.denso.com/global/en/contact-us/doc/</p>	
<p>AŠ, SUBARU CORPORATION, patvirtinu, kad raėjio įrenginių tipas atitinka Direktyvą 2014/53/ES. Visas ES atitikties deklaracijos tekstas prieinamas šiuo interneto adresu: https://www.denso.com/global/en/contact-us/doc/</p>	
<p>Ar so SUBARU CORPORATION deklarē, ka radioiekārta atbilst Direktīvai 2014/53/ES. Pilns ES atbilstības deklarācijas teksts ir pieejams šādā interneta vietnē: https://www.denso.com/global/en/contact-us/doc/</p>	
<p>SUBARU CORPORATION niniejszym oświadcza, że typ urządzenia radiowego jest zgodny z dyrektywą 2014/53/UE. Pełny tekst deklaracji zgodności UE jest dostępny pod następującym adresem internetowym: https://www.denso.com/global/en/contact-us/doc/</p>	D01077

<p>Hér með lýsir SUBARU CORPORATION yfir því að er í samræmi við grunnkröfur og aðrar kröfur, sem gerðar eru í tilskipun 2014/53/EU. Samræmisýfrlýsing er einnig aðgengileg á eftirfarandi vefslóð: https://www.denso.com/global/en/contact-us/doc/</p>	
<p>SUBARU CORPORATION erklærer at er i overensstemmelse med direktiv 2014/53/EU. Samsvarserklæringen i fullest er tilgjengelig på følgende internetadresse: https://www.denso.com/global/en/contact-us/doc/</p>	
<p>С настоящото SUBARU CORPORATION декларира, че този тип радиосъоръжение е в съответствие с Директива 2014/53/ЕС. Цялостният текст на ЕС декларацията за съответствие може да се намери на следния интернет адрес. https://www.denso.com/global/en/contact-us/doc/</p>	
<p>Prin prezenta, SUBARU CORPORATION declară că tipul de echipamente radio este în conformitate cu Directiva 2014/53/UE. Textul integral al declarației UE de conformitate este disponibil la următoarea adresă internet: https://www.denso.com/global/en/contact-us/doc/</p>	
<p>SUBARU CORPORATION ovime izjavljuje da je radijska oprema tipa u skladu s Direktivom 2014/53/UE. Cjeloviti tekst EU izjave o sukladnosti dostupan je na sljedećoj internetskoj adresi: https://www.denso.com/global/en/contact-us/doc/</p>	D01078

Овиме, SUBARU CORPORATION изјављује да је радио опрема тип усаглашена са Директивом 2014/53/ЕУ. Цео текст ЕУ декларације о усаглашености доступан је на следећој интернет адреси:
<https://www.denso.com/global/en/contact-us/doc/>

Amb aquest document, SUBARU CORPORATION declara que el tipus d'equipament radioelèctric es conforme a la Directiva 2014/53/UE. El text complet de la declaració UE de conformitat està disponible en la següent adreça d'Internet:
<https://www.denso.com/global/en/contact-us/doc/>

İşbu belge, SUBARU CORPORATION telsiz ekipmanı tipinin 2014/53/AB sayılı Direktife uygun olduğunu beyan eder. AB uygunluk beyanının tam metni aşağıdaki internet adresinde mevcuttur.
<https://www.denso.com/global/en/contact-us/doc/>

Me anë të kësaj deklarate, subjekti SUBARU CORPORATION deklaron se pajisjet radio është në përputhje me këtë rregull teknik për pajisjet radio dhe fundore të komunikimeve elektronike. Teksti i plotë i Deklaratës së Konformitetit është i disponueshëm në adresën e mëposhme të internetit:
<https://www.denso.com/global/en/contact-us/doc/>

D01079

передатчик: модель: SU19S-3
смугу радіочастот: 134.2 кГц
максимальну потужність
випромінювання (ERP): 6.195мВт
виробник: SUBARU CORPORATION
адреса: 1-1, Subaru-cho, Ota-shi, Gunma-ken, 373-8655, Japan

справжнім SUBARU CORPORATION заявляє, що тип радіобладнання відповідає Технічному регламенту радіобладнання;
повний текст декларації про відповідність доступний на веб-сайті за такою адресою:
<https://www.denso.com/global/en/contact-us/doc/>



D01080

■ Caricabatterie wireless

Produttore

- Nome: Panasonic Automotive Systems Co., Ltd.
- Indirizzo: 4261, Ikonobe-cho, Tsuzuki-ku, Yokohama-shi, Kanagawa-ken 224-8520, Japan

Dati tecnici del caricabatterie wireless

Banda di frequenza: 119,3-128,6 kHz

Potenza massima di radiofrequenza:

10 W Max

Modello N. [AF2201]



<p>Hereby, Panasonic Automotive Systems Co., Ltd. declares that the radio equipment type [AF2201] is in compliance with Directive 2014/53/EU. The full text of the EU declaration of conformity is available at the following internet address: https://www.ptc.panasonic.eu/</p>
<p>С настоящото Panasonic Automotive Systems Co., Ltd. декларира, че този тип радиосъоръжение [AF2201] е в съответствие с Директива 2014/53/ЕС. Цялостният текст на ЕС декларацията за съответствие може да се намери на следния интернет адрес: https://www.ptc.panasonic.eu/</p>
<p>Tímto Panasonic Automotive Systems Co., Ltd. prohlašuje, že typ rádiového zařízení [AF2201] je v souladu se směrnicí 2014/53/EU. Úplně znění EU prohlášení o shodě je k dispozici na této internetové adrese: https://www.ptc.panasonic.eu/</p>
<p>Hermed erklærer Panasonic Automotive Systems Co., Ltd. at radioudstyrstypen [AF2201] er i overensstemmelse med direktiv 2014/53/EU. EU-overensstemmelseserklæringens fulde tekst kan findes på følgende internetadresse: https://www.ptc.panasonic.eu/</p>
D01267

<p>Hiermit erkläre Panasonic Automotive Systems Co., Ltd., dass der Funkanlagenotyp [AF2201] der Richtlinie 2014/53/EU entspricht. Der vollständige Text der EU-Konformitätserklärung ist unter der folgenden Internetadresse verfügbar: https://www.ptc.panasonic.eu/</p>
<p>Käesolevaga deklareerib Panasonic Automotive Systems Co., Ltd., et käesolev raadioseadme tüüp [AF2201] vastab direktiivi 2014/53/EL nõuetele. ELi vastavusdeklaratsiooni täielik tekst on käitesaadav järgmisel internetiaadressil: https://www.ptc.panasonic.eu/</p>
<p>Με την παρούσα ο/η Panasonic Automotive Systems Co., Ltd., δηλώνει ότι ο ραδιοεξοπλισμός [AF2201] πληροί την οδηγία 2014/53/ΕΕ. Το πλήρες κείμενο της δήλωσης συμμόρφωσης ΕΕ διατίθεται στην ακόλουθη ιστοσελίδα στο διαδίκτυο: https://www.ptc.panasonic.eu/</p>
<p>Por la presente, Panasonic Automotive Systems Co., Ltd. declara que el tipo de equipo radioeléctrico [AF2201] es conforme con la Directiva 2014/53/UE. El texto completo de la declaración UE de conformidad está disponible en la dirección Internet siguiente: https://www.ptc.panasonic.eu/</p>
<p>Le soussigné, Panasonic Automotive Systems Co., Ltd. déclare que l'équipement radioélectrique du type [AF2201] est conforme à la directive 2014/53/UE. Le texte complet de la déclaration UE de conformité est disponible à l'adresse internet suivante: https://www.ptc.panasonic.eu/</p>
D01268

<p>Il fabbricante, Panasonic Automotive Systems Co., Ltd., dichiara che il tipo di apparecchiatura radio [AF2201] è conforme alla direttiva 2014/53/UE. Il testo completo della dichiarazione di conformità UE è disponibile al seguente indirizzo Internet: https://www.ptc.panasonic.eu/</p>
<p>Ar šo Panasonic Automotive Systems Co., Ltd. deklarē, ka radioiekārtā [AF2201] atbilst Direktīvai 2014/53/ES. Pilns ES atbilstības deklarācijas teksts ir pieejams šādā interneta vietnē: https://www.ptc.panasonic.eu/</p>
<p>Aš, Panasonic Automotive Systems Co., Ltd., patvirtinu, kad radio įrenginio tipas [AF2201] atitinka Direktyvą 2014/53/ES. Visas ES atitikties deklaracijos tekstas prieinamas šiuo interneto adresu: https://www.ptc.panasonic.eu/</p>
<p>Panasonic Automotive Systems Co., Ltd. ovime izjavljuje da je radijska oprema tipa [AF2201] u skladu s Direktivom 2014/53/EU. Cjeloviti tekst EU izjave o sukladnosti dostupan je na sljedećoj internetskoj adresi: https://www.ptc.panasonic.eu/</p>
<p>Panasonic Automotive Systems Co., Ltd. igazolja, hogy a [AF2201] típusú rádióberendezés megfelel a 2014/53/EU irányelvnek. Az EU-megfelelőségi nyilatkozat teljes szövege elérhető a következő internetes címen: https://www.ptc.panasonic.eu/</p>
D01269

<p>B'dan, Panasonic Automotive Systems Co., Ltd. niddikjara li dan il-tip ta' tagħmir tar-radju [AF2201] huwa konformi mad-Direttiva 2014/53/UE. It-test kollu tad-dikjarazzjoni ta' konformità tal-UE huwa disponibbli f'dan l-indirizz tal-Internet li ġej: https://www.ptc.panasonic.eu/</p>
<p>Hierbij verklaar ik, Panasonic Automotive Systems Co., Ltd. , dat het type radioapparatuur [AF2201] conform is met Richtlijn 2014/53/EU. De volledige tekst van de EU-conformiteitsverklaring kan worden geraadpleegd op het volgende internetadres: https://www.ptc.panasonic.eu/</p>
<p>Panasonic Automotive Systems Co., Ltd. niniejszym oświadcza, że typ urządzenia radiowego [AF2201] jest zgodny z dyrektywą 2014/53/UE. Pełny tekst deklaracji zgodności UE jest dostępny pod następującym adresem internetowym: https://www.ptc.panasonic.eu/</p>
<p>O(a) abaixo assinado(a) Panasonic Automotive Systems Co., Ltd. declara que o presente tipo de equipamento de rádio [AF2201] está em conformidade com a Diretiva 2014/53/UE. O texto integral da declaração de conformidade está disponível no seguinte endereço de internet: https://www.ptc.panasonic.eu/</p>
<p>Prin prezenta, Panasonic Automotive Systems Co., Ltd. declară că tipul de echipamente radio [AF2201] este în conformitate cu Directiva 2014/53/UE. Textul integral al declarației UE de conformitate este disponibil la următoarea adresă internet: https://www.ptc.panasonic.eu/</p>
D01270

<p>Panasonic Automotive Systems Co., Ltd. tímto vyhlasuje, že rádiové zariadenie typu [AF2201] je v súlade so smernicou 2014/53/EÚ. Úplné EÚ vyhlásenie o zhode je k dispozícii na tejto internetovej adrese: https://www.ptc.panasonic.eu/</p>
<p>Panasonic Automotive Systems Co., Ltd. potrjuje, da je tip radijske opreme [AF2201] skladen z Direktivo 2014/53/EU. Celotna besedilo izjave EU o skladnosti je na voljo na naslednjem spletnem naslovu: https://www.ptc.panasonic.eu/</p>
<p>Panasonic Automotive Systems Co., Ltd. vakuuttaa, että radiolaitetyyppi [AF2201] on direktiivin 2014/53/EU mukainen. EU-vaatimustenmukaisuusvakuutuksen täysimittainen teksti on saatavilla seuraavassa internetosoitteessa: https://www.ptc.panasonic.eu/</p>
<p>Härmed försäkrar Panasonic Automotive Systems Co., Ltd. att denna typ av radioutrustning [AF2201] överensstämmer med direktiv 2014/53/EU. Den fullständiga texten till EU-försäkran om överensstämmelse finns på följande webbadress: https://www.ptc.panasonic.eu/</p>
D01271

■ MAP Locator

Produttore:

MITSUBISHI ELECTRIC CORPORATION

Indirizzo:

2-3-33, Miwa, Sanda-shi, Hyogo-ken,
669-1513, Japan

[EN] English	Hereby, MITSUBISHI ELECTRIC CORPORATION declares that the radio equipment type HL-13E4 is in compliance with Directive 2014/53/EU. The full text of the EU declaration of conformity is available at the following internet address: http://www.mitsubishielectric.com/bu/automotive/doc/re/HL-13E4.pdf
[BG] Bulgarian	С настоящото MITSUBISHI ELECTRIC CORPORATION декларира, че този тип радиосъоръжение HL-13E4 е в съответствие с Директива 2014/53/ЕС. Цялостният текст на ЕС декларацията за съответствие може да се намери на следния интернет адрес: http://www.mitsubishielectric.com/bu/automotive/doc/re/HL-13E4.pdf
[CS] Czech	Tímto MITSUBISHI ELECTRIC CORPORATION prohlašuje, že typ rádiového zařízení HL-13E4 je v souladu se směrnicí 2014/53/EU. Úplné znění EU prohlášení o shodě je k dispozici na této internetové adrese: http://www.mitsubishielectric.com/bu/automotive/doc/re/HL-13E4.pdf
[DA] Danish	Hermed erklærer MITSUBISHI ELECTRIC CORPORATION, at radioudstyretypen HL-13E4 er i overensstemmelse med direktiv 2014/53/EU. EU-overensstemmelseserklæringens fulde tekst kan findes på følgende internetadresse: http://www.mitsubishielectric.com/bu/automotive/doc/re/HL-13E4.pdf
[DE] German	Hiermit erklart MITSUBISHI ELECTRIC CORPORATION, dass der Funkanlagentyp HL-13E4 der Richtlinie 2014/53/EU entspricht. Der vollständige Text der EU-Konformitätserklärung ist unter der folgenden Internetadresse verfügbar: http://www.mitsubishielectric.com/bu/automotive/doc/re/HL-13E4.pdf
[ET] Estonian	Käesolevaga deklareerin MITSUBISHI ELECTRIC CORPORATION, et käesolev raadioseadme tüüp HL-13E4 vastab direktiivi 2014/53/EÜ nõuetele. ELI vastavusdeklaratsiooni täielik tekst on kättesaadav järgmisel internetiaadressil: http://www.mitsubishielectric.com/bu/automotive/doc/re/HL-13E4.pdf
[EL] Greek	Με την παρούσα ο/η MITSUBISHI ELECTRIC CORPORATION, δηλώνει ότι ο ραδιοεξοπλισμός HL-13E4 πληροί την οδηγία 2014/53/ΕΕ. Το πλήρες κείμενο της δήλωσης συμμόρφωσης ΕΕ διατίθεται στην ακόλουθη ιστοσελίδα στο διαδίκτυο: http://www.mitsubishielectric.com/bu/automotive/doc/re/HL-13E4.pdf
[ES] Spanish	Por la presente, MITSUBISHI ELECTRIC CORPORATION declara que el tipo de equipo radioeléctrico HL-13E4 es conforme con la Directiva 2014/53/UE. El texto completo de la declaración UE de conformidad está disponible en la dirección Internet siguiente: http://www.mitsubishielectric.com/bu/automotive/doc/re/HL-13E4.pdf
[FR] French	Le soussigné, MITSUBISHI ELECTRIC CORPORATION, déclare que l'équipement radioélectrique du type HL-13E4 est conforme à la directive 2014/53/UE. Le texte complet de la déclaration UE de conformité est disponible à l'adresse internet suivante: http://www.mitsubishielectric.com/bu/automotive/doc/re/HL-13E4.pdf

D01286

540 Dichiarazione di conformità in base alla Direttiva sulle apparecchiature radio (2014/53/UE)

[IT] Italian	Il fabbricante, MITSUBISHI ELECTRIC CORPORATION, dichiara che il tipo di apparecchiatura radio HL-13E4 è conforme alla direttiva 2014/53/UE. Il testo completo della dichiarazione di conformità UE è disponibile al seguente indirizzo Internet: http://www.mitsubishielectric.com/bu/automotive/doc/re/HL-13E4.pdf
[LV] Latvian	Ar šo MITSUBISHI ELECTRIC CORPORATION deklarē, ka radioiekārta HL-13E4 atbilst Direktīvai 2014/53/ES. Pilns ES atbilstības deklarācijas teksts ir pieejams šādā interneta vietnē: http://www.mitsubishielectric.com/bu/automotive/doc/re/HL-13E4.pdf
[LT] Lithuanian	Aš, MITSUBISHI ELECTRIC CORPORATION, patvirtinu, kad radijo įrenginių tipas HL-13E4 atitinka Direktyvą 2014/53/ES. Visas ES atitikties deklaracijos tekstas prieinamas šiuo interneto adresu: http://www.mitsubishielectric.com/bu/automotive/doc/re/HL-13E4.pdf
[HR] Croatian	MITSUBISHI ELECTRIC CORPORATION ovime izjavljuje da je radijska oprema tipa HL-13E4 u skladu s Direktivom 2014/53/EU. Cjeloviti tekst EU izjave o sukladnosti dostupan je na sljedećoj internetskoj adresi: http://www.mitsubishielectric.com/bu/automotive/doc/re/HL-13E4.pdf
[HU] Hungarian	MITSUBISHI ELECTRIC CORPORATION igazolja, hogy a HL-13E4 típusú rádióberendezés megfelel a 2014/53/EU irányelvnek. Az EU-megfelelőségi nyilatkozat teljes szövege elérhető a következő internetes címen: http://www.mitsubishielectric.com/bu/automotive/doc/re/HL-13E4.pdf
[MT] Maltese	B'dan, MITSUBISHI ELECTRIC CORPORATION, niddjara li dan il-tip ta' tagħmir tar-radju HL-13E4 huwa konformi mad-Direttiva 2014/53/UE. Il-test kollu tad-dikjarazzjoni ta' konformità tal-UE huwa disponibbli f'dan l-indirizz tal-Internet liġej: http://www.mitsubishielectric.com/bu/automotive/doc/re/HL-13E4.pdf
[NL] Dutch	Hierbij verklaar ik, MITSUBISHI ELECTRIC CORPORATION, dat het type radioapparatuur HL-13E4 conform is met Richtlijn 2014/53/EU. De volledige tekst van de EU-conformiteitsverklaring kan worden geraadpleegd op het volgende internetadres: http://www.mitsubishielectric.com/bu/automotive/doc/re/HL-13E4.pdf
[PL] Polish	MITSUBISHI ELECTRIC CORPORATION niniejszym oświadcza, że typ urządzenia radiowego HL-13E4 jest zgodny z dyrektywą 2014/53/UE. Pełny tekst deklaracji zgodności UE jest dostępny pod następującym adresem internetowym: http://www.mitsubishielectric.com/bu/automotive/doc/re/HL-13E4.pdf
[PT] Portuguese	O(a) abaixo assinado(a) MITSUBISHI ELECTRIC CORPORATION declara que o presente tipo de equipamento de rádio HL-13E4 está em conformidade com a Diretiva 2014/53/UE. O texto integral da declaração de conformidade está disponível no seguinte endereço de Internet: http://www.mitsubishielectric.com/bu/automotive/doc/re/HL-13E4.pdf

[RO] Romanian	Prin prezenta, MITSUBISHI ELECTRIC CORPORATION declară că tipul de echipamente radio HL-13E4 este în conformitate cu Directiva 2014/53/UE. Textul integral al declarației UE de conformitate este disponibil la următoarea adresă internet: http://www.mitsubishielectric.com/bu/automotive/doc/re/HL-13E4.pdf
[SK] Slovak	MITSUBISHI ELECTRIC CORPORATION týmto vyhlasuje, že rádiové zariadenie typu HL-13E4 je v súlade so smernicou 2014/53/EU. Úplné EÚ vyhlásenie o zhode je k dispozícii na tejto internetovej adrese: http://www.mitsubishielectric.com/bu/automotive/doc/re/HL-13E4.pdf
[SL] Slovenian	MITSUBISHI ELECTRIC CORPORATION potrjuje, da je tip radijske opreme HL-13E4 skladen z Direktivo 2014/53/EU. Celotna besedilo izjave EU o skladnosti je na voljo na naslednjem spletnem naslovu: http://www.mitsubishielectric.com/bu/automotive/doc/re/HL-13E4.pdf
[FI] Finish	MITSUBISHI ELECTRIC CORPORATION vakuuttaa, että radiolaitetyyppi HL-13E4 on direktiivin 2014/53/EU mukainen. EU-vaatimustenmukaisuusvakuutuksen täysimittainen teksti on saatavilla seuraavassa internetosoitteessa: http://www.mitsubishielectric.com/bu/automotive/doc/re/HL-13E4.pdf
[SV] Swedish	Härmed försäkras MITSUBISHI ELECTRIC CORPORATION att denna typ av radioutrustning HL-13E4 överensstämmer med direktiv 2014/53/EU. Den fullständiga texten till EU-försäkran om överensstämmelse finns på följande webbadress: http://www.mitsubishielectric.com/bu/automotive/doc/re/HL-13E4.pdf
[IS] Icelandic	Hér með lýsir MITSUBISHI ELECTRIC CORPORATION því yfir að fjarskiptabúnaður af gerðinni HL-13E4 er í samræmi við tilskipun 2014/53/ESB. Fullur texti ESB-samræmisýfirlýsingarinnar er fáanlegur á eftirtarandi netfangi: http://www.mitsubishielectric.com/bu/automotive/doc/re/HL-13E4.pdf
[NO] Norwegian	Herved erklærer MITSUBISHI ELECTRIC CORPORATION at radioutrustret type HL-13E4 er i samsvar med direktiv 2014/53/EU. Den fullstendige teksten til EU-samsvarserklæringen er tilgjengelig på følgende internetadresse: http://www.mitsubishielectric.com/bu/automotive/doc/re/HL-13E4.pdf
[GLE] Irish	Lais seo, dearbhaíonn MITSUBISHI ELECTRIC CORPORATION go bhfuil an cineál trealamh raidió HL-13E4 ag comhlíonadh Threoir 2014/53/AE. Tá téacs iomlán dléarbhú comhréireachta an AE ar fáil ag an seoladh idirlín seo a leanas: http://www.mitsubishielectric.com/bu/automotive/doc/re/HL-13E4.pdf
[LTZ] Luxembourgish	Hei bei erklært MITSUBISHI ELECTRIC CORPORATION datt d'Radioausrüstung Typ HL-13E4 entsprécht der Direktiv 2014/53/EU. De ganzen Text vun der EU-Konformitéitsklärung ass op der folgender Internetadress verfügbar: http://www.mitsubishielectric.com/bu/automotive/doc/re/HL-13E4.pdf

D01288

■ **Informazioni sugli importatori**

United Kingdom	Subaru (UK) Ltd	The Gate, International Drive, Solihull, B90 4WA, United Kingdom
Ireland	I.M. Automotive Ltd	IM House, NVD Complex, Browns Barn, Baldonnell, Co. Dublin, D22 AV20
Netherlands	N.V. Subaru Benelux	Zwarteweg 88, 1431 VM AALSMEER, THE NETHERLANDS
Belgium	N.V. Subaru Benelux	Leuvensesteenweg 555 B/1, 1930 Zaventem, Belgium
Luxembourg	N.V. Subaru Benelux	Lauvensesteenweg 555 B/1, 1930 Zaventem, Belgium
France	SUBARU FRANCE S.A.S.	P.A. les Bethunes, 1, avenue de Fief, BP 432 Saint-Ouen l'Aumone, 95005 Cergy-Pontoise, France
Andorra	SUBARU FRANCE S.A.S.	P.A. les Bethunes, 1, avenue de Fief, BP 432 Saint-Ouen l'Aumone, 95005 Cergy-Pontoise, France
Sweden	Subaru Nordic AB	Starrvägen 15 232 61 ARLOV, Sweden
Denmark	Subaru Nordic AB	Starrvägen 15 232 61 ARLOV, Sweden

D01272

Finland	Subaru Nordic AB	Starrvägen 15 232 61 ARLÖV, Sweden
Germany	SUBARU Deutschland GmbH	Emil-Frey-Strasse 6, 61169 Friedberg, Germany
Greece	PLEIADES MOTORS SA	286, Kifissias Ave., Chalandri 15232, Greece
Italy	Subaru Italia S. p. A.	20156 MILANO - Via Montefeltro, 6/A, Italia
Canary islands	SUBARU ESPAÑA S.A.	Avenida de Bruselas No. 32, 28108 Alcobendas Madrid, Spain
Spain	SUBARU ESPAÑA S.A.	Avenida de Bruselas No. 32, 28108 Alcobendas Madrid, Spain
Malta	Liaco Limited	Lia buildings, Triq il-Mosta, Lija LJA9012, Malta
Estonia	Subaru Nordic AB	Starrvägen 15 232 61 ARLÖV, Sweden

D01251

544 Dichiarazione di conformità in base alla Direttiva sulle apparecchiature radio (2014/53/UE)

Hungary	Emil Frey Import Kft.	Mogyoródi út 34-40, 1149, Budapest, Hungary
Slovakia	Mikona s.r.o.	Vajnorska 129, 831 04 Bratislava, Slovakia
Czech Republic	SUBARU ČR, s.r.o.	Pekarska 5, 155 00 Prague 5, Czech Republic
Slovenia	Subaru Italia S. p. A.	20156 MILANO - Via Montefeltro, 6/A, Italia
Lithuania	Subaru Nordic AB	Starrvägen 15 232 61 ARLÖV, Sweden
Latvia	Subaru Nordic AB	Starrvägen 15 232 61 ARLÖV, Sweden
Cyprus	A. Stephanides & Son Automotive Ltd.	92 Athalassas Avenue, Strovolos 2024, Nicosia, Cyprus

D01114

Poland	Subaru Import Polska sp. z o.o.	ul. Josepha Conrada 51, 31-357 Kraków, Poland
Iceland	BL ehf.	Sævarhófiða 2 - 110 Reykjavík, Iceland
Norway	Subaru Norge AS	Masteveien 4, Skytta, Kingdom of Norway
Bulgaria	Subaru Italia S. p. A.	20156 MILANO - Via Montefeltro, 6/A, Italia
Montenegro	NC.Kattamis(Serbia Montenegro)Ltd.,	59 Ayiou Nicplaou Str, Engomi, Nicosia, Republic of Cyprus
Croatia	Subaru Italia S. p. A.	20156 MILANO - Via Montefeltro, 6/A, Italia
Austria	Subaru Österreich	Michael-Walz-Gasse 18C 5020 Salzburg
Liechtenstein	SUBARU Schweiz AG	Emil-Frey-Strasse 2, CH-5745 Safenwil, Schweiz

D01252

Serbia	NC.Kattamis (Serbia Montenegro) Ltd.,	59 Ayiou Nicplaou Str, Engomi, Nicosia, Republic of Cyprus
Turkey	Bayrur Motorlu Vasitalar Ticaret A.Ş	Boyalı Köşk sok No:4/1 34345 Bebek Istanbul, Türkiye
Switzerland	SUBARU Schweiz AG	Emil-Frey-Strasse 2, CH-5745 Safenwil, Schweiz
Tahiti	Tahiti Automobiles	192, Avenue Georges Clemenceau - 98713 PAPEETE TAHITI
New Caledonia	ALMAMETO S.A	Complexe Edouard Pentecost - PK5 - BP 31280, 98895 Nouméa Cedex, New Caledonia
Ukraine	Subaru Ukraine LLC	9F Esplanadnaya Street 20, Kiev 01601
Isle of Man	Subaru (UK) Ltd	The Gate International Drive Solihull B90 4WA, United Kingdom
Channel Islands	Subaru (UK) Ltd	The Gate International Drive Solihull B90 4WA, United Kingdom

D01253

13-4. Informazioni tecniche

■ Modelli per Montenegro

▼ Caricabatterie wireless



Access to <https://www.plc.panasonic.eu/>, enter the below Model No. into the keyword search box, you can download the latest "DECLARATION of CONFORMITY" (DoC).

Model No. [AF2201]

D01263

■ Modelli per la Turchia

▼ Caricabatterie wireless

Üretici firma • İsim : Panasonic Automotive Systems Co., Ltd. • Adres : 4261, Ikonobe-cho, Tsuzuki-ku, Yokohama-shi, Kanagawa-ken 224-8520, Japan	
Kablosuz şarj cihazı: Frekans bandı : 119.3-128.6kHz Maksimum radyo frekansı gücü : 10W Maks.	
	Panasonic Automotive Systems Co., Ltd. , [AF2201] tipi radyo ekipmanının 2014/53 / AB Yönetmeliğine uygun olduğunu beyan eder. Uygunluk beyanının tam metnine aşağıdaki internet adresinden ulaşılabilir: https://www.plc.panasonic.eu/
Model No. [AF2201]	

D01266

■ Modelli per la Serbia

▼ Chiave di accesso elettronica

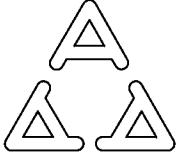

N011 21

D01184



DENSO 14AKB

D01183

▼ Sistema di monitoraggio pressione dei pneumatici

▼ Trasmettitore

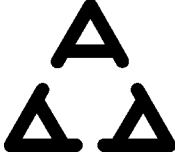

N005 16

D00499

▼ Ricevitore

MODELLO: TD1G141



N005 18

D00835

▼ **Rilevamento veicolo posteriore
Subaru (SRVD)**

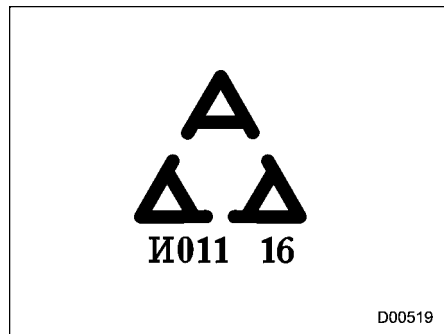

▼ **Informazioni traffico in attraversamento anteriore/Frenata per traffico in attraversamento anteriore**

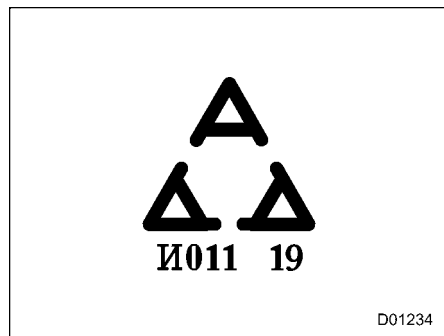

▼ **Caricabatterie wireless**

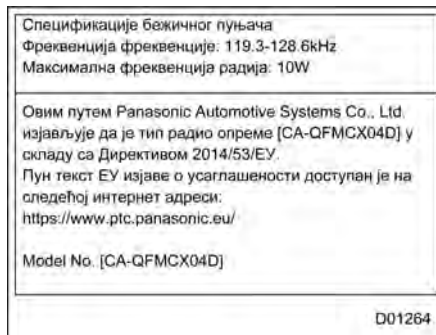

Спецификације бeжичног пуњача
Фреквенција фреквенције: 119.3-128.6kHz
Максимална фреквенција радија: 10W

Овим путем Panasonic Automotive Systems Co., Ltd. изјављује да је тип радио опреме [CA-QFMCX04D] у складу са Директивом 2014/53/EU.
Пун текст ЕУ изјаве о усаглашености доступан је на следећој интернет адреси:
<https://www.ptc.panasonic.eu/>

Model No. [CA-QFMCX04D]

D01264

■ **Modelli per Regno Unito (Inghilterra, Galles e Scozia)/
Isola di Man/Isole del Canale
(Guernsey, Jersey)**

▼ **Chiave di accesso elettronica**

Transmitter: Model: 14AKB
Operation frequency: 433.92 MHz
Maximum output power (ERP): 0.03 mW
Manufacturer: DENSO CORPORATION
Address: 1-1, Showa-cho, Kariya-shi, Aichi-ken, 448-8661 Japan

Hereby, DENSO CORPORATION declares that the radio equipment type is in compliance with Directive 2014/53/EU. The full text of the EU declaration of conformity is available at the following internet address:

<https://www.denso.com/global/en/contact-us/doc/>

Hereby, DENSO CORPORATION declares that the radio equipment type is in compliance with the relevant statutory requirements.

The full text of the UK declaration of conformity is available at the following internet address:

<https://www.denso.com/global/en/contact-us/doc/>



▼ **Sistema di accesso senza chiave con avviamento a pulsante**

Transmitter: Model: SU19S-3
 Operation frequency: 134.2kHz
 Maximum output power (ERP): 6.195mW
 Manufacturer: SUBARU CORPORATION
 Address: 1-1, Subaru-cho, Ota-shi, Gunma-ken, 373-8555, Japan

Hereby, SUBARU CORPORATION declares that the radio equipment type is in compliance with Directive 2014/53/EU. The full text of the EU declaration of conformity is available at the following internet address:

<https://www.denso.com/global/en/contact-us/doc/>

Hereby, SUBARU CORPORATION declares that the radio equipment type is in compliance with the relevant statutory requirements.

The full text of the UK declaration of conformity is available at the following internet address:

<https://www.denso.com/global/en/contact-us/doc/>



▼ **Immobilizzatore**

Modelli con “sistema di accesso senza chiave con avviamento a pulsante”:

Hereby, SUBARU CORPORATION declares that the radio equipment type SSPIMB02 is in compliance with Radio Equipment Regulations 2017.

The full text of the UK declaration of conformity is available at the following internet address:

<http://www.tokai-rika.co.jp/pc>

Frequency band: 119 - 135 kHz
 Maximum radio-frequency power: 55dBμA/m @10m



Address: 1-1, Subaru-cho, Ota-shi, Gunma 373-8555 JAPAN

▼ **SRVD**

Manufacturer Postal Address	ADC Automotive Distance Control Systems GmbH Peter-Dornier-Strasse 10, 88131 Lindau, Germany
SIMPLIFIED UK DE- CLARATION OF CON- FORMITY	Hereby, ADC Automotive Distance Control Systems GmbH declares that the radio equipment type SRR3-A is in compliance with Radio Equipment Regulations of the United Kingdom. The full text of the UK declaration of conformity is available at the following internet address: http://continental.automotive-approvals.com/
	Frequency band(s) in which the radio equipment operates: 24.05–24.25 GHz
	Maximum radio-frequency power transmitted in the frequency band(s) in which the radio equipment operates: 100 mW (20 dBm) Peak EIRP



▼ **SCATOLA USB AUSILIARE**

Hereby, Faurecia Clarion Electronics Co., Ltd. declares that the radio equipment type Car Navigation is in compliance with Radio Equipment Regulations 2017 (S.I. 2017/1206).

The full text of the declaration of conformity is available at the following internet address:

<https://www.clarion.com/xe/en/product-compliance/subaru/re-doc/21DC-CT02/index.html>



▼ **Informazioni traffico in attraversamento anteriore/Frenata per traffico in attraversamento anteriore**

Simplified Declaration of Conformity Hereby, Veoneer US, LLC declares that the radio equipment type 77V12CRN is in compliance with radio regulation 2017.

The full text of the UK declaration of conformity is available at the following internet address:

<https://www.veoneer.com/en/regulatory>
Operational frequency band: 76 –77 GHz
Maximum output power: < 55 dBm peak e.
i.r.p



▼ **Sistema di monitoraggio pressione dei pneumatici**

▼ **Ricevitore**

Hereby, ALPS ELECTRIC CO., LTD., declares that the radio equipment type TD1G141 is in compliance with The Radio Equipment Regulations 2017 (S.I. 2017/1206).

The full text of the UK declaration of conformity is available at the following internet address:

<https://www.alps.com/products/common/pdf/Tuner/TD1G141.pdf>

Frequency band(s) in which the radio equipment operates; 433.92 MHz.

▼ **Trasmettitore**

Hereby, Schrader Electronics Ltd. declares that the radio equipment type SHR3 is in compliance with the radio equipment regulation 2017.

The full text of the UK declaration of conformity is available at the following internet address:

http://www.tpmseuroshop.com/documents/declaration_conformities



▼ **Caricabatterie wireless**

Manufacturer

- Name : Panasonic Automotive Systems Co., Ltd.
- Address : 4261, Ikonobe-cho, Tsuzuki-ku, Yokohama-shi, Kanagawa-ken 224-8520, Japan

Specifications of Wireless charger
Frequency band : 119.3-128.6kHz
Maximum radio-frequency power : 10W Max

Model No. [AF2201]



Hereby, Panasonic Automotive Systems Co., Ltd. declares that the radio equipment type [AF2201] is in compliance with The Radio Equipment Regulations 2017. The full text of the UK declaration of conformity is available at the following internet address:
<https://www.ptc.panasonic.eu/>

▼ **Compressore**

YFC Items_20210927

**UK
CA****UK Declaration of Conformity**

We

Dongguan Active Tools Co., Ltd.
No. 23, Kengmei, Dongkeng Town
Dongguan City, China

declare under our sole responsibility that the

Product :
Type / Model :
ID Number :Air Compressor
C53#18 C53H-11 C53H-10
V1540 V3171 V2755 V2756 V2564 V4142

is in conformity with all relevant provisions of the UK legislation :

Supply of Machinery (Safety) Regulations 2008
Electromagnetic Compatibility Regulations 2016
The Restriction of the Use of Certain Hazardous Substances in Electrical and Electronic
Equipment Regulations 2012
Noise Emission in the Environment by Equipment for use Outdoors Regulations 2001and complies with the following standards : SI 2008 No 1687
SI 2016 No 1091
SI 2012 No 3032
SI 2001 No 1701If the machine is changed without Dongguan Active Tools Co., Ltd.'s prior consent, this
declaration becomes void.Dong Guan, China, 28th Aug 2021

 Mr. LAM Kwan Fook
Factory Director (Title)

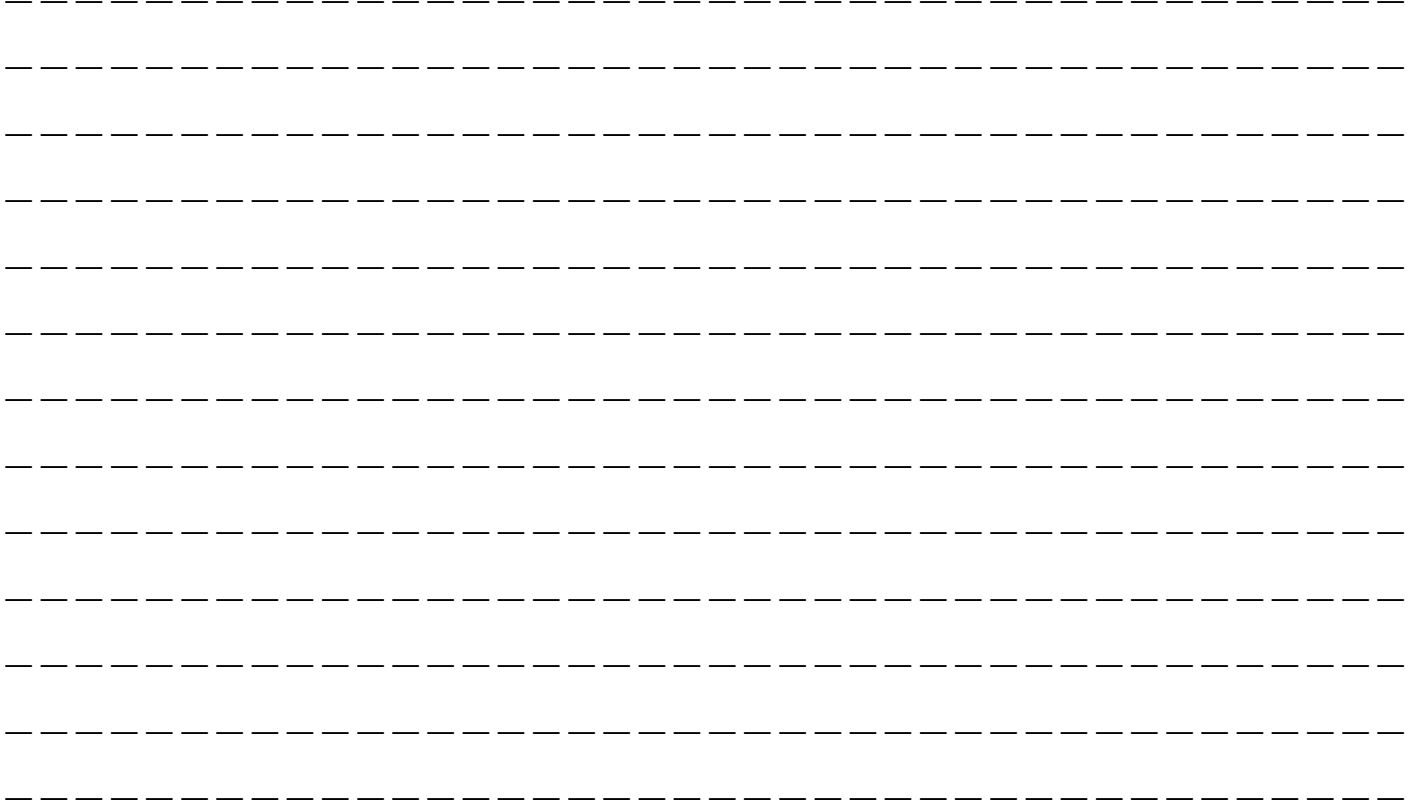
D01122



C'è un indice illustrato allegato al presente Manuale dell'utente. In caso di difficoltà nel trovare gli elementi di destinazione nell'indice, provare a utilizzare l'indice illustrato.

Indice illustrato 25

A

ABS (Sistema antibloccaggio freni)	322
Accessori	480
Airbag del Sistema di Ritenuta Supplementare	89
Airbag SRS	101
Airbag SRS (Sistema di Ritenuta Supplementare airbag)	5, 89
Alcool e guida	8
Alette parasole	278
Alimentazione USB	283
Altre lampadine	484
Ancoraggi superiori	88
Antenna	274
Antenna sul tetto	274
Assistenza per cambio corsia (LCA)	344
Attivazione del blocco del codice PIN	233
Attrezzi	394
Autotelefono/telefono cellulare e guida	9
Avvertimento cintura di sicurezza per il sedile del conducente	168
Avvertimento cintura di sicurezza per il sedile del passeggero anteriore	169
Avvertimento del sistema del freno di stazionamento elettronico	335
Avvertimento di sonnolenza durante la guida	372
Avvertimento sistema di controllo trasmissione	174

Avvertimento/indicatore sistema di monitoraggio conducente	372
Avviamento e arresto del sistema e-BOXER	304
Avvisatore acustico	257
Avvisi di sicurezza	3
Avviso traffico in attraversamento posteriore (RCTA)	345

B

Barre di ancoraggio ISOFIX	85
Batteria	477
Batteria ad alta tensione	478
Batteria ausiliaria da 12 V e batteria di riavvio del motore da 12 V	477
Bloccaggio e sbloccaggio quando si ha con sé la chiave di accesso elettronica	127
Bloccasterzo	308
Blocco del codice PIN	233
Bracciolo	53, 279

C

Cambio a variazione continua	309
Cambio corsia one-touch	245
Candele	455
Candele consigliate	455
Caratteristiche del sistema	343
Caratteristiche del sistema e-BOXER	14
Carburante	299, 491
Caricabatterie wireless	284
Cartuccia del filtro aria	453
Cassetto portaoggetti	279
Catalizzatore	379

Catene da neve	389
Chiave di accesso elettronica – funzionamento non corretto della chiave di accesso elettronica	416
Chiave sostitutiva	139
Chiusura delle porte	142
Chiusure di sicurezza per bambini	148
Cicalino di avvertimento e indicatore di avvertimento	137
Cinghia di trasmissione	455
Cinture di sicurezza	5, 54
Climatizzazione manuale	265
Cofano motore	443
Come allacciare le cinture di sicurezza	56
Come caricare il veicolo	389
Come liberare il veicolo impantanato	389
Come parcheggiare il veicolo	329
Come utilizzare la funzione di assistenza abbaglianti	238
Commutazione abbaglianti/anabbaglianti (dimmer)	237
Componenti	97
Condizioni di funzionamento	355
Consigli per il risparmio di carburante	378
Consigli per l'utilizzo dei freni	319
Consigli per la guida	314
Consigli per la guida di veicoli a trazione integrale	383
Consigli per la sicurezza delle cinture	54
Consigli per parcheggiare	335
Consolle centrale	279
Contachilometri parziale	164
Contachilometri totale	164
Contagiri	163
Contenuto del kit di emergenza per forature	399

Controllo bocchette d'aerazione	260
Controllo dei pneumatici	462
Controllo del livello del liquido	456
Controllo del livello dell'olio	447
Controllo livello del liquido refrigerante	451
Controllo sensibilità sensore	248
Cura degli esterni	426

D

Dati tecnici	490
Dati tecnici del compressore d'aria	404
Dichiarazione di conformità in base alla Direttiva Macchine 2006/42/CE	504
Dichiarazione di conformità in base alla Direttiva sulle apparecchiature radio (2014/53/UE)	506
Dimensioni	490
Direttiva europea 2006/66/CE relativa a pile e accumulatori	13
Disabilitazione della funzione di accesso senza chiave	134
Disattivazione del blocco del codice PIN	233
Dischi dei freni	495
Display centro informazioni	431
Display centro informazioni (CID)	201
Display strumento combinato (LCD a colori)	193
Doppio sistema di bloccaggio	146

E

Elenco delle avvertenze	184
Equilibratura delle ruote	464

F		
Fari	234, 481	
Fari con assistenza alla svolta (SRH)	241	
Filtro antiparticolato benzina	380	
Filtro olio	449	
Finestrini	149	
Fluidi	494	
Fluido cambio a variazione continua	455	
Foratura di pneumatici	396	
Frenata per traffico trasversale anteriore	352	
Freni	319	
Freno di stazionamento elettronico	329	
Freno di stazionamento elettronico – impossibile rilasciare il freno di stazionamento elettronico	416	
Funzionamento airbag SRS frontale	108	
Funzionamento airbag SRS laterale, airbag SRS laterale interno e airbag SRS tendina	113	
Funzionamento alzacristalli elettrici	149	
Funzionamento del sistema di climatizzazione automatico	263	
Funzionamento dell'airbag SRS cuscino sedile	112	
Funzione Auto Vehicle Hold	332	
Funzione blocco del cambio	315	
Funzione di annullamento dimmer automatico	167	
Funzione di assistenza abbaglianti	237	
Funzione di attenuazione spia di indicazione avvicinamento SRVD	348	
Funzione di controllo in frenata in seguito a collisione ...	421	
Funzione di riduzione dello scaricamento della batteria	145, 162	
Funzione di rilascio automatico mediante il pedale dell'acceleratore	332	
Funzione di selezione di sbloccaggio delle porte	130	
Fusibili	479	
Fuso orario (modelli con sistema di navigazione)	232	
G		
Ganci di ancoraggio del carico	294	
Gancio appendiabiti	290	
Gancio di traino e ganci/fori di ancoraggio	411	
Gancio per sacchetti della spesa	291	
Garanzia	2	
Gas di scarico del motore (monossido di carbonio)	7, 379	
Gommino della spazzola tergilunotto	475	
Gradazione e viscosità consigliate	449, 456	
Gruppi ottici posteriori	481	
Guida con animali domestici a bordo	9	
Guida in condizioni di stanchezza o sonnolenza	9	
Guida invernale	385	
Guida su strade innevate o ghiacciate	387	
H		
Hill Holder (con cambio manuale)	336, 458	
I		
Icona Auto Vehicle Hold	207	
Icona Controllo Dinamiche del Veicolo	208	
Illuminazione del vano di carico	277	
Illuminazione interna	276	
Immobilizzatore	138	
Impianto audio	274	
Impianto di raffreddamento	450	

Impianto elettrico	495	Interruttore luci fendinebbia	243
Impostazione della modalità TPMS	328	Interruttore retronebbia	243
Impostazione ON/OFF del sistema Reverse Automatic Braking (RAB)	362	Interruttore ripiegamento elettrico dello specchietto	254
Impostazione ritardo spegnimento fari	235	Interruttore SI-DRIVE	318
Impostazioni delle funzioni	500	Interruttore tergi-lavalunotto	249
Inclinazione dello schienale	44	Interruttori alzacristalli elettrico	149
Indicatore allarme acustico sonar OFF	191	Interruttori del tetto apribile	154
Indicatore assistenza abbaglianti	189	Interruttori di tergicristalli e lavacristalli	248
Indicatore della posizione della leva del selettore e delle marce	188	Ispezioni periodiche	382
Indicatore di avvertimento RAB	191, 364	Istruzioni per sigillare un pneumatico forato	400
Indicatore di avvertimento rilevamento veicolo posteriore Subaru	190	L	
Indicatore di avvertimento SRVD	350	Lampeggiatori di emergenza	394
Indicatore di cambio marcia	12, 189, 313	Lampeggio dei fari	237
Indicatore livello carburante	165	Lavafari	251
Indicatore RAB OFF	191	Lavaggio	426
Indicatore rilevamento veicolo posteriore Subaru OFF	190	Leva del selettore	310
Indicatore SI-DRIVE	188	Leva indicatori di direzione	244
Indicatore SRVD OFF	349	Liquido freni	456
Indicatore temperatura refrigerante motore	165	Liquido freni consigliato	457
Indicatori di avvertimento usura pastiglie freni	321	Liquido lavacristalli	470
Indicatori di usura	464	Lista delle abbreviazioni	4
Installazione dei sistemi di ritenuta per bambini tramite le barre d'ancoraggio ISOFIX	85	Luce della targa	483
Installazione di sistemi di ritenuta per bambini tramite cintura di sicurezza	79	Luce di retromarcia	483
Installazione di un cuscino di rialzo	84	Luci di emergenza	162
Interruttore comando luci	234	Luci di lettura	276
Interruttore di accensione a pulsante	160	Luci di svolta	242
Interruttore fendinebbia anteriore	243	Lucidatura e ceratura	427
		M	
		Maniglia di appiglio	289

Manutenzione del sistema airbag SRS	117
Manutenzione delle cinture di sicurezza	63
Materiale sedili in tessuto	430
Materiali dei sedili in pelle	430
Medicinali e guida	8
Modalità Intelligente (I)	317
Modalità Sport (S)	317
Modanatura tetto e portapacchi	390
Modifiche al veicolo	9
Monitor del sistema Controllo Dinamiche del Veicolo	325
Monitoraggio del sistema airbag SRS	117
Montaggio della spazzola tergicristalli	472
Montaggio della spazzola tergilunotto	475
Motore	490

O

Olio del differenziale anteriore e olio del differenziale posteriore	456
Olio del differenziale anteriore e posteriore	494
Olio motore	447, 492
Olio sintetico	449
Ora legale (modelli con sistema di navigazione)	232
Orologio	231

P

Pannello di controllo della climatizzazione	260
Panoramica del vano motore	446
Pastiglie dei freni	459
Pedale del freno	457
Per attivare la funzione Auto Vehicle Hold	333
Per attivare/disattivare la funzione Auto Vehicle Hold	333

Plafoniera	276
Pneumatici	495
Pneumatici da neve	388
Pneumatici e ruote	459
Pneumatici estivi	459
Pneumatici invernali (da neve)	459
Pneumatici per ogni stagione	459
Portabicchieri	280
Portabicchieri per i passeggeri posteriori	281
Portabicchieri per il passeggero anteriore	280
Portabottiglie	281
Portellone posteriore	152, 418
Posacenere	294
Posizioni dello sportello di rifornimento carburante	300
Precauzioni di sicurezza durante la guida	5
Precauzioni di sicurezza per sigillare un pneumatico forato	397
Precauzioni in caso di modifiche al veicolo	67, 118
Precauzioni per la manutenzione	439
Precauzioni per la sostituzione della batteria a bottone (chiave di accesso)	506
Presa elettrica per gli accessori	282
Pressioni dei pneumatici e usura	462
Pretensionatore a spalla	65
Pretensionatore in vita	65
Pretensionatori delle cinture di sicurezza	64
Prima di mettersi in marcia	303
Programma di manutenzione	435
Promemoria sedili posteriori	68
Protezione contro la corrosione	429
Pulizia degli interni	430

Pulizia della griglia di ventilazione.....	269
Pulizia delle ruote in lega.....	428

Q

Quando la chiave di accesso elettronica non funziona correttamente.....	137, 162, 308
---	---------------

R

Refrigerante motore.....	451, 495
Regolatore inclinazione fari.....	242
Regolatore luminosità quadro strumenti.....	166
Regolazione appoggiatesta.....	45, 51
Regolazione dell'altezza del cuscino del sedile (sedile del conducente).....	44
Regolazione longitudinale.....	43
Riavvolgitore a bloccaggio di emergenza (ELR).....	56
Rifornimento.....	300
Rilevamento veicolo posteriore Subaru (SRVD)....	343, 526
Rilevamento zone morte (BSD).....	344
Riparazione di emergenza di un pneumatico forato.....	396
Ripiegamento dello schienale del sedile posteriore.....	49
Riscaldatore e sbrinatori.....	251
Rivestimenti in pelle sintetica.....	430
Rodaggio.....	378
Rodaggio di pastiglie dei freni nuove.....	459
Rotazione dei pneumatici.....	465
Ruote in lega.....	470

S

Sbloccaggio mediante accesso con codice PIN.....	131
Sbrinamento.....	268

Schermata TPMS.....	328
Schermate di base.....	198, 204
Se il veicolo fatica a salire sulle colline.....	421
Se non è possibile uscire dal veicolo.....	422
Sedile a regolazione elettrica.....	44
Sedile a regolazione manuale.....	43
Sedile del conducente.....	44
Sedili anteriori.....	41
Sedili posteriori.....	48
Sedili riscaldati.....	47
Segnale di arresto di emergenza.....	321
Segnali acustici e indicatore di avvertimento del sistema di accesso senza chiave con avviamento a pulsante.....	184
Selezione della modalità flusso d'aria.....	265
Selezione della modalità manuale.....	312
Sensore luce pioggia.....	248
Sensore per accensione/spegnimento automatico fari (sensore luce pioggia).....	236
Servosterzo.....	318
SI-DRIVE.....	317
Sicurezza dei bambini.....	6
Simboli sul veicolo.....	5
Simbolo di sicurezza.....	3
Sistema Controllo Dinamiche del Veicolo.....	324
Sistema di accesso senza chiave con avviamento a pulsante.....	123
Sistema di allarme pedoni.....	21
Sistema di assistenza alla frenata.....	320
Sistema di filtraggio dell'aria.....	270
Sistema di monitoraggio conducente.....	226, 365

Sistema di monitoraggio pressione dei pneumatici (TPMS).....	326, 404, 459	Spegnimento del display	208
Sistema EBD (Electronic Brake Force Distribution).....	178, 323	Spia Controllo Dinamiche del Veicolo.....	183
Sistema frenante	320	Spia del Sistema antibloccaggio freni (ABS).....	176, 322
Sistema luci di marcia diurne	240	Spia di allarme dell'ABS.....	176
Sistema Reverse Automatic Braking (RAB).....	353	Spia di allarme regolatore del fascio dei fari automatico.....	189
Sistema riscaldamento volante	256	Spia di avvertimento AT OIL TEMP.....	174
Sistemi di ritenuta per bambini	68	Spia di avvertimento bassa pressione dei pneumatici ...	174
Sostituzione dei pneumatici.....	465	Spia di avvertimento cofano motore aperto.....	181
Sostituzione del filtro aria dell'abitacolo	271	Spia di avvertimento Controllo Dinamiche del Veicolo ...	182
Sostituzione del liquido refrigerante.....	453	Spia di avvertimento del sistema frenante (rossa)	177
Sostituzione della batteria	142, 484	Spia di avvertimento e cicalino della cintura di sicurezza	56
Sostituzione della batteria della chiave di accesso elettronica	137, 485	Spia di avvertimento fari a LED.....	189
Sostituzione della cartuccia del filtro aria	453	Spia di avvertimento fari reattivi al volante.....	189
Sostituzione della chiave di accesso elettronica.....	137	Spia di avvertimento filtro antiparticolato benzina	192
Sostituzione della chiave di accesso elettronica in caso di smarrimento.....	142	Spia di avvertimento freno di stazionamento elettronico/spia di avvertimento del sistema frenante (gialla)	178
Sostituzione delle lampadine	480	Spia di avvertimento liquido lavacrystalli	181
Sostituzione delle pastiglie dei freni	458	Spia di avvertimento livello olio motore basso.....	173
Sostituzione delle ruote	469	Spia di avvertimento pressione olio motore.....	173
Sostituzione delle spazzole tergicristalli	472	Spia di avvertimento riserva carburante	180
Sotto la base del baule.....	395	Spia di avvertimento servosterzo	181
Specchietti retrovisori	253	Spia di avvertimento sistema airbag SRS	171
Specchietti retrovisori esterni.....	254	Spia di avvertimento sistema di monitoraggio conducente (giallo)	191
Specchietti retrovisori esterni a regolazione elettrica	254	Spia di avvertimento sistema di ricarica	173
Specchietto con antiabbagliamento automatico	253	Spia di avvertimento strada ghiacciata	190
Specchietto di cortesia con luce	278	Spia di indicazione abbaglianti	189
Specchietto interno (senza funzione antiabbagliamento automatico).....	253	Spia di indicazione Auto Vehicle Hold	180
Specifiche del carburante	299	Spia di indicazione avvicinamento SRVD	347

Spia di indicazione dell'immobilizzatore	138
Spia di indicazione di anomalia (spia Check Engine)	172
Spia di indicazione fari reattivi al volante OFF	189
Spia di indicazione fendinebbia anteriore.....	190
Spia di indicazione freno di stazionamento elettronico...	179
Spia di indicazione funzionamento Controllo Dinamiche del Veicolo	183
Spia di indicazione funzionamento sistema di monitoraggio conducente	191
Spia di indicazione interruzione temporanea sistema di monitoraggio conducente	191
Spia di indicazione porta aperta	181
Spia di indicazione sistema allarme pedoni OFF	192
Spia di indicazione sistema di monitoraggio conducente OFF	191
Spia di indicazione/cicalino di avvertimento avvicinamento SRVD	347
Spia e cicalino di allarme cintura di sicurezza	168
Spia fari.....	190
Spia funzionamento controllo dinamiche del veicolo.....	170, 182
Spia guasto sistema e-BOXER.....	192
Spia immobilizzatore	188
Spia indicatore READY del sistema e-BOXER	192
Spia indicatrice Controllo Dinamiche del Veicolo OFF ...	183
Spia indicatrice retronebbia.....	190
Spia modalità EV (veicolo elettrico).....	192
Spia Trazione Integrale.....	181
Spie di indicatori di direzione.....	189
Spie di indicazione airbag frontale del passeggero anteriore ON e OFF	172

Spie di indicazione e avvertimento	167
Sportello e tappo di rifornimento.....	300
Strade innevate o ghiacciate.....	387
Strumenti e indicatori	163
Suggerimenti di manutenzione	441
Suggerimenti per la batteria ad alta tensione	20
Surriscaldamento del motore	410

T

Tabella delle lampadine.....	496, 497
Tachimetro.....	163
Tappetino	291
Targhetta numero chiave	137
Targhette di identificazione	499
Telecamera retrovisione	338
Telecomando porte	139
Tendalino del vano di carico	292
Tendina parasole	155
Tergicristalli.....	248
Tergicristalli e lavacrystalli	245
Tetto apribile	153, 419
Tipi di pneumatici	459
Traino del veicolo	411
Traino del veicolo con tutte le ruote a terra.....	415
Traino di un rimorchio	391
Trasporto del veicolo su un carro attrezzi	414

U

Uso dei cavi elettrici di soccorso	406
--	-----

V

Vano portaoggetti.....	278
Ventola di raffreddamento, flessibili e raccordi.....	450
Viaggi all'estero.....	382
Volante regolabile in altezza e profondità.....	256

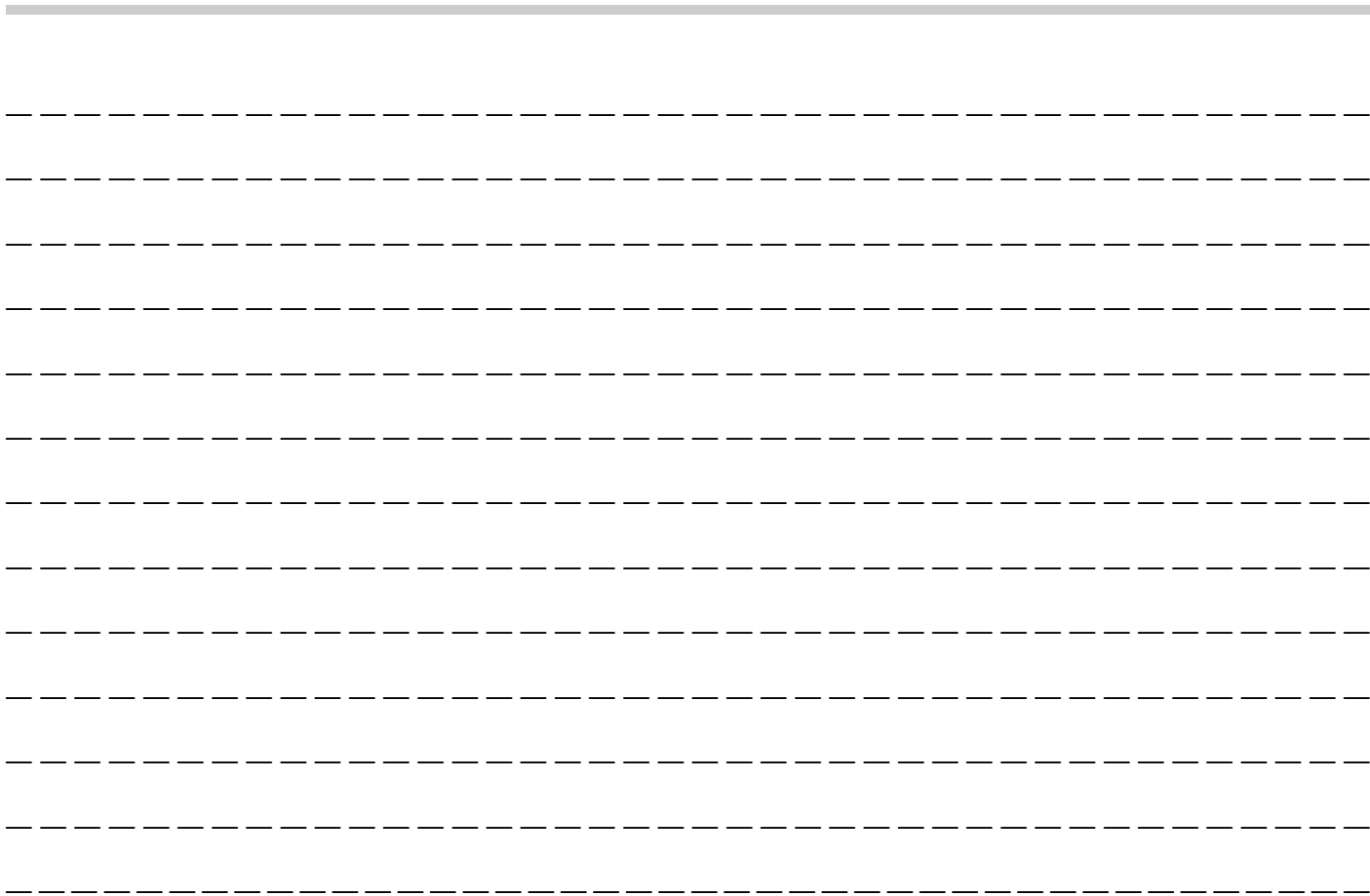



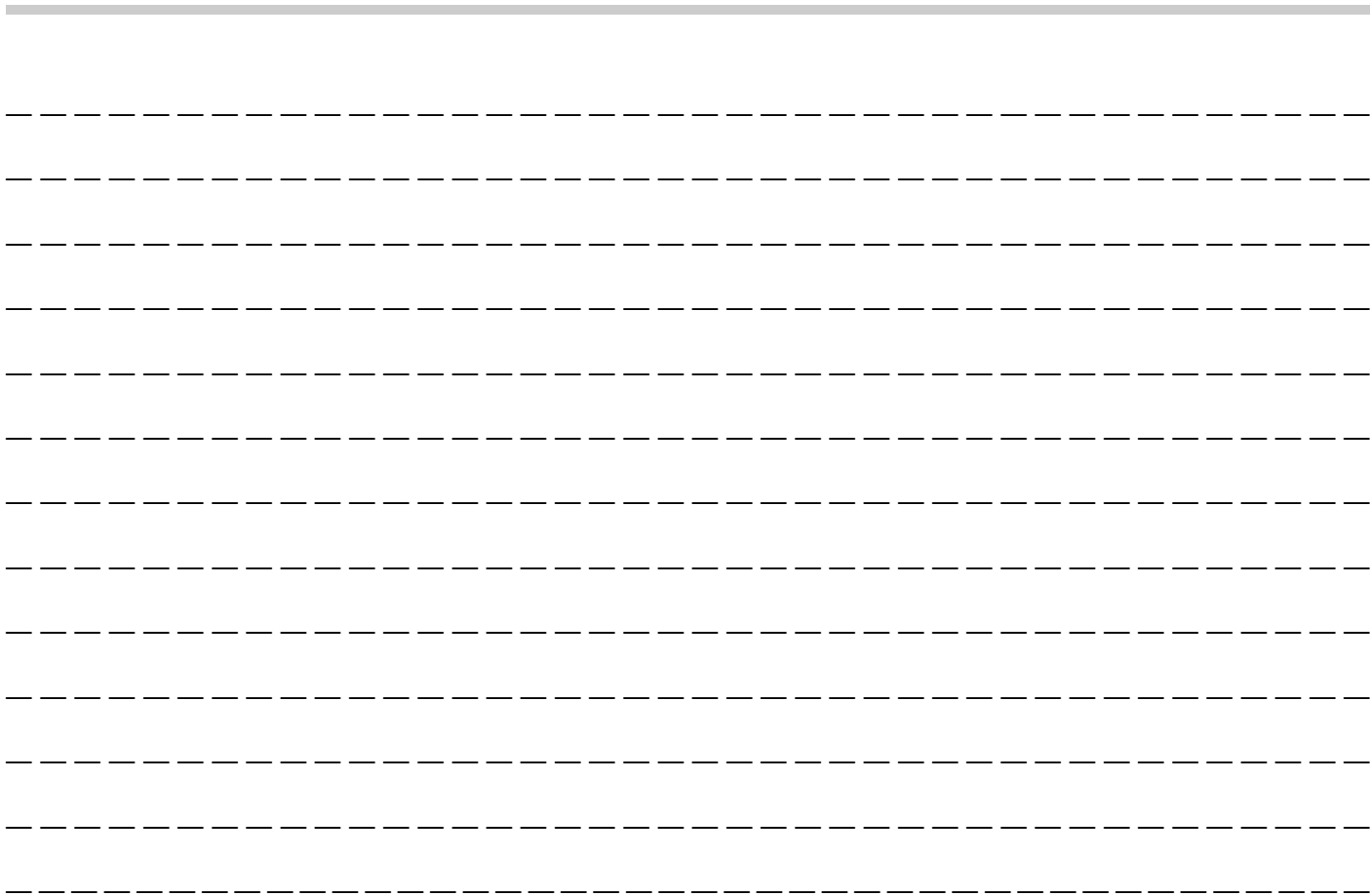

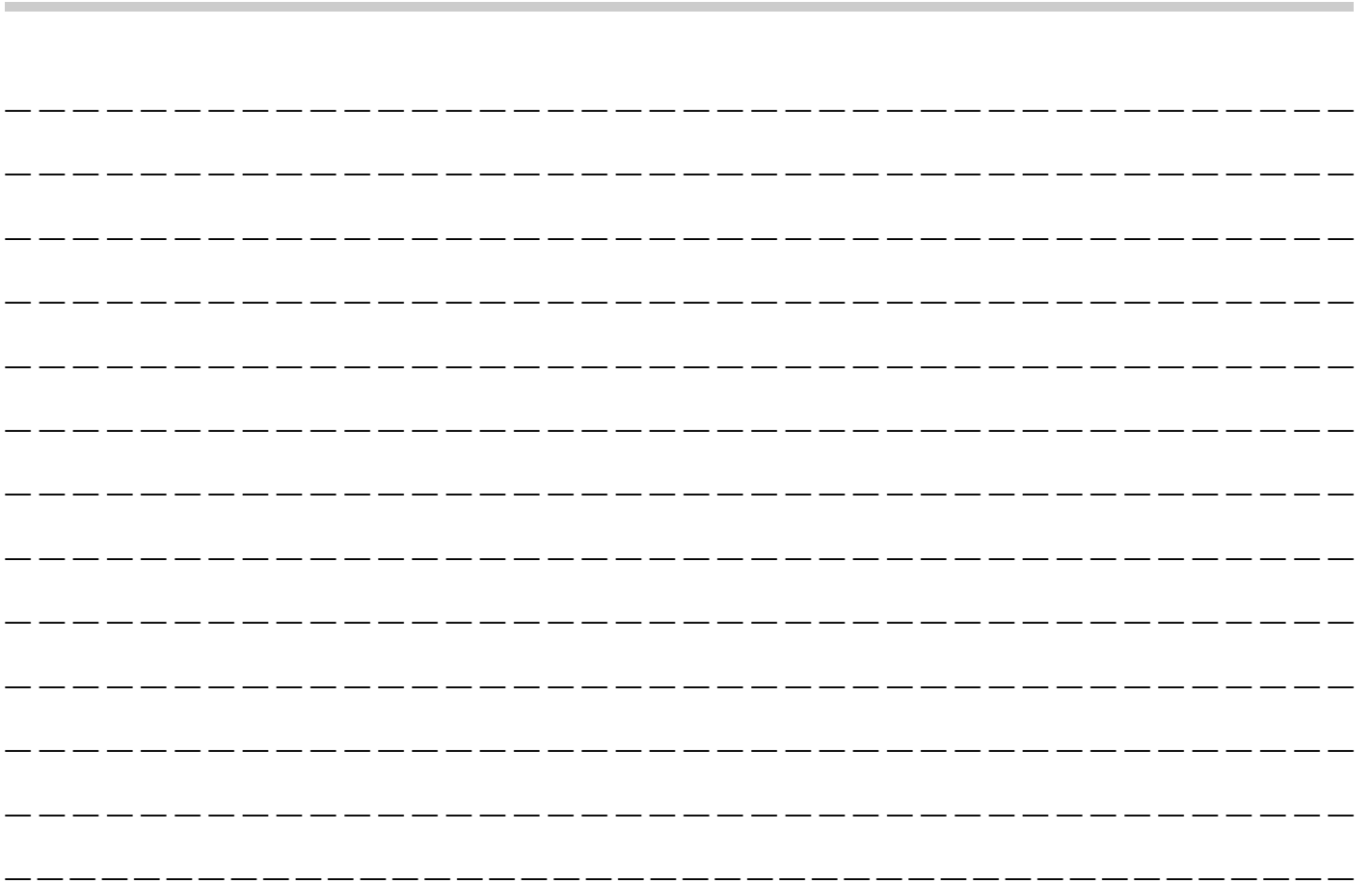

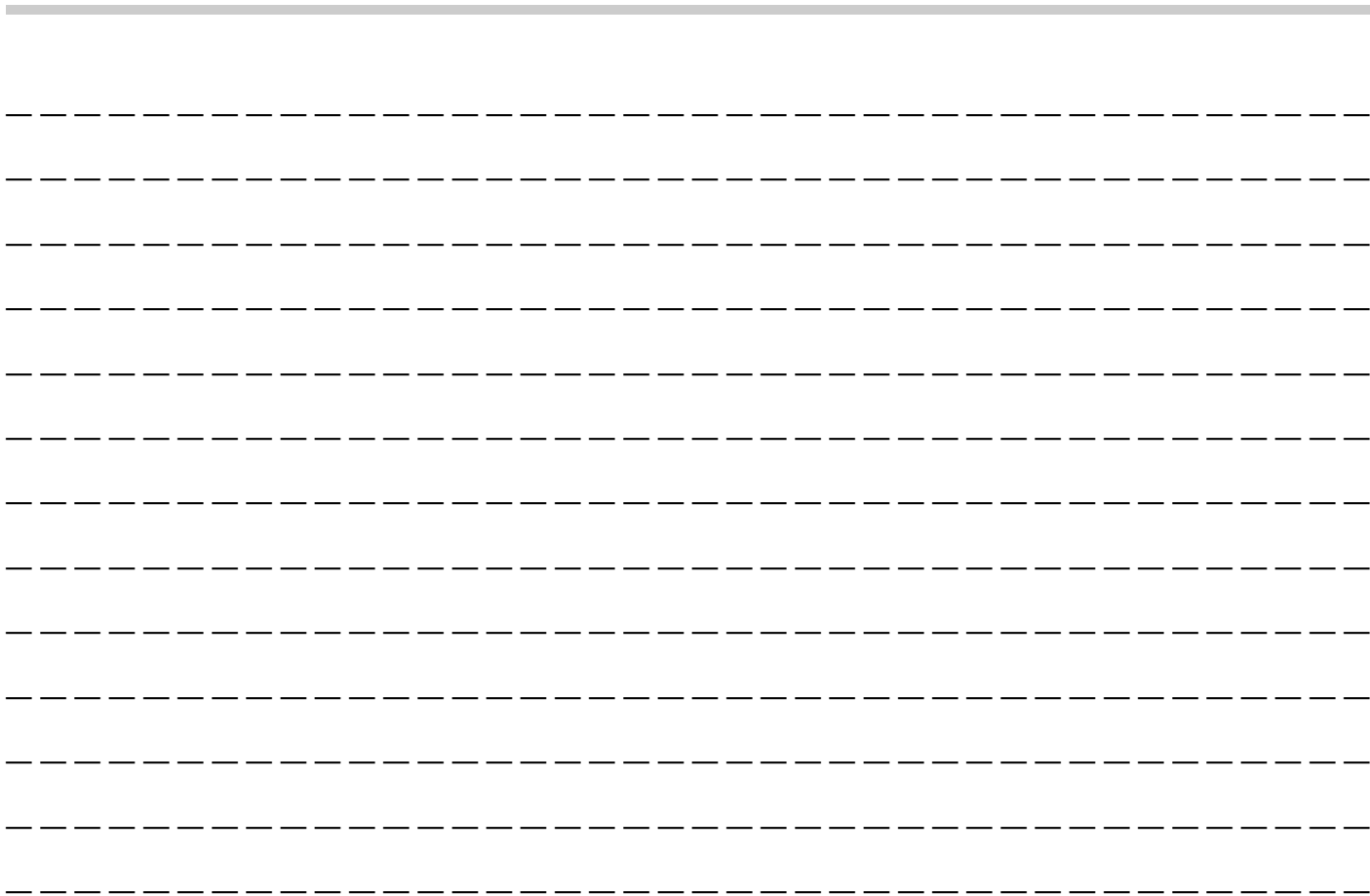

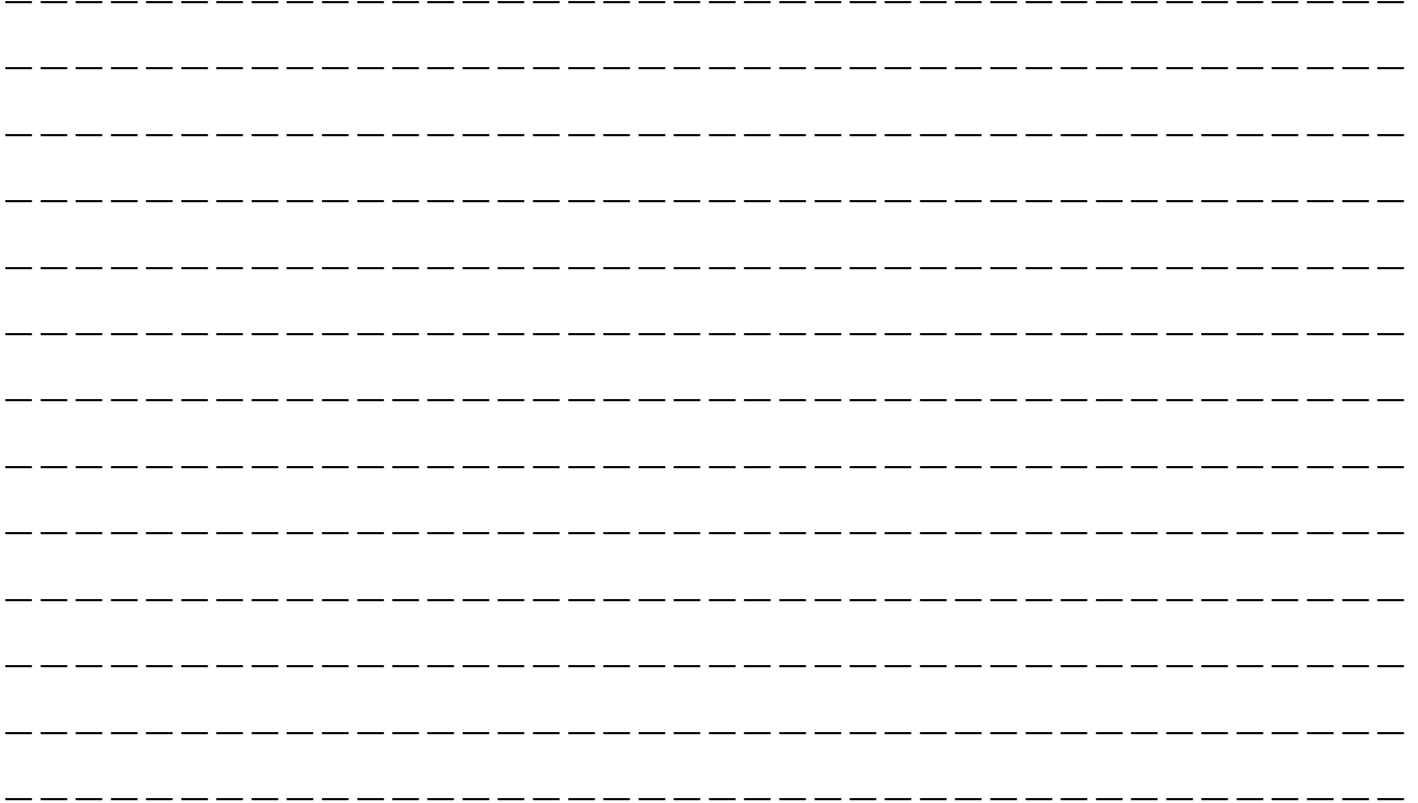

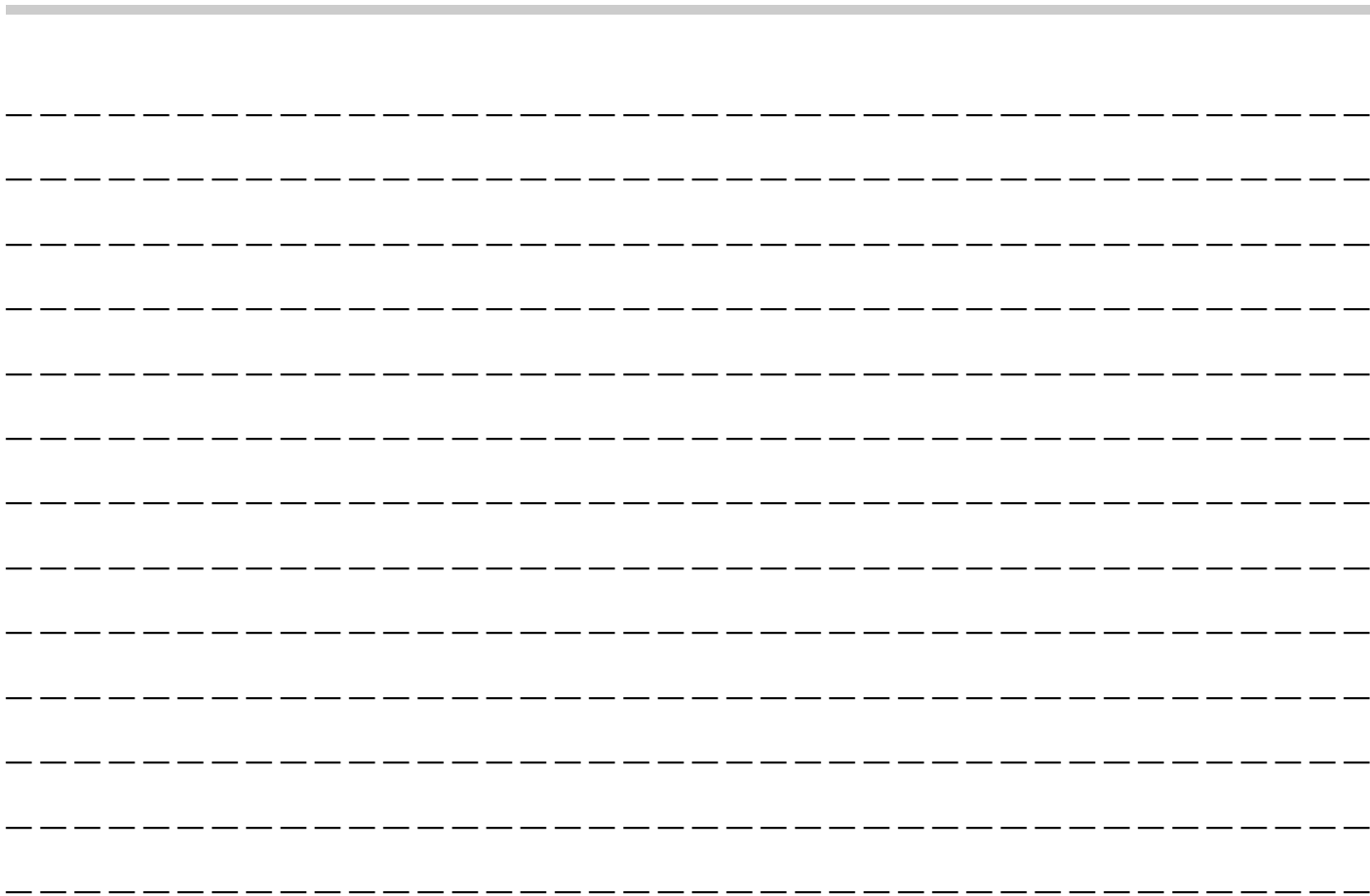

RIFERIMENTO STAZIONE DI RIFORNIMENTO

■ Carburante

▼ Per l'Europa

- Tipo di carburante: Solo **benzina senza piombo**
- Numero di Ottano di Ricerca (RON): **95** o superiore (consigliato). Se non è disponibile benzina senza piombo 95 RON o superiore, può essere utilizzata benzina senza piombo con 90 RON.
- Miscela etanolo-benzina: Contenuto di **E5, E10** o etanolo fino al 10%.

▼ Per altre aree

- Tipo di carburante: Solo **benzina senza piombo**
- Numero di Ottano di Ricerca (RON): **95** o superiore (consigliato). Se non è disponibile benzina senza piombo 95 RON o superiore, può essere utilizzata benzina senza piombo con 90 RON.
- Miscela etanolo-benzina: Contenuto di etanolo fino al 10%.

■ Capacità serbatoio carburante

48 litri

■ Olio motore

Utilizzare esclusivamente i seguenti oli.

- Classificazione API SN con indicazione "RESOURCE CONSERVING" (RISPARMIO RISORSE), SN PLUS con indicazione "RESOURCE CONSERVING" o SP con indicazione "RESOURCE CONSERVING"
- o ILSAC GF-5 o GF-6A, identificabile con il marchio di certificazione ILSAC (marchio Starburst)
- o dati tecnici ACEA A3 o A5

NOTA

La disponibilità di olio motore sul mercato dipende dal paese e dalla regione.

Per tutti i requisiti di viscosità, fare riferimento a "Olio motore"  P492.

■ Capacità olio motore

4,2 litri

La quantità di olio indicata è solo orientativa e si basa sul caso in cui l'olio motore viene sostituito con il filtro dell'olio. Dopo aver rabboccato l'olio nel motore, controllare il livello dell'olio usando un'astina. Per ulteriori dettagli su manutenzione e assistenza, fare riferimento a "Olio motore"  P447.

■ Pressione degli pneumatici a freddo

Vedere la targhetta sul montante della porta lato conducente.